

# L3100 Series / L3110 Series ET-2710 Series / L3150 Series

**EPSON**  
EXCEED YOUR VISION

**Quick Guide**

**快速使用說明**

**คู่มือฉบับย่อ**

**Panduan Cepat**

**Hướng dẫn nhanh**

**Panduan Pengguna**

**त्वरित मार्गदर्शिका**

**Гялс харах гарын авлага**

EN

TC

TH

ID

VI

MS

HI

MN

This guide includes basic information about your product and troubleshooting tips. See the *User's Guide* (digital manual) for more details. You can obtain the latest versions of guides from the following website.

本指南包含產品基本資訊和故障排除提示。如需詳細資訊，請參閱進階使用說明（電子手冊）。您可以從下列網站取得最新版本的指南。

คู่มือนี้ประกอบด้วยข้อมูลพื้นฐานเกี่ยวกับผลิตภัณฑ์และเคล็ดลับการแก้ไขปัญหาของคุณ ดูที่ คู่มือผู้ใช้ (คู่มือดิจิทัล) สำหรับรายละเอียดเพิ่มเติม คุณสามารถขอรับคู่มือล่าสุดจากเว็บไซต์ต่อไปนี้

Panduan ini berisi informasi umum tentang produk dan tips mengatasi masalah. Lihat *Panduan Pengguna* (buku petunjuk digital) untuk rincian selengkapnya. Anda dapat memperoleh versi terbaru panduan dari situs web berikut.

Số hướng dẫn sử dụng này bao gồm thông tin cơ bản về sản phẩm của bạn và mẹo khắc phục sự cố. Xem *Số hướng dẫn sử dụng* (số hướng dẫn sử dụng điện tử) để biết thêm chi tiết. Bạn có thể tải các phiên bản số hướng dẫn sử dụng mới nhất từ trang web sau.

Panduan ini meliputi maklumat asas tentang produk anda dan petua menyelesaikan masalah. Lihat *Panduan Pengguna* (manual digital) untuk butiran lanjut. Anda boleh mendapatkan versi terkini panduan daripada laman web berikut.

इस गाइड में आपके उत्पाद के बारे में बुनियादी जानकारी और समस्या निवारण सलाह शामिल हैं। अधिक विवरण के लिए उपयोगकर्ता गाइड (डिजिटल मैनुअल) देखें। आप निम्न वेबसाइट से गाइड के नवीनतम संस्करण प्राप्त कर सकते हैं।

Энэхүү зааварчилгаанд таны бүтээгдэхүүний талаарх мэдээлэл болон алдаа илрүүлэх зөвлөгөөг багтаасан болно. Илүү дэлгэрэнгүй мэдээллийг Хэрэглэгчийн Заавар (тоон гарын авлага) -с үз. Та удирдамжуудын хамгийн сүүлийн хувилбарыг дараах вебсайтаас олж авах боломжтой.

For outside Europe / 歐洲以外 / สำหรับนอกยุโรป / Untuk wilayah di luar Eropa / Dành cho ngoài châu Âu / Untuk luar Eropah / यूरोप से बाहर के लिए / Европоос гадна

<http://support.epson.net/>

# L3100 Series / L3110 Series

---

---

## Important Safety Instructions

---

---

- Use only the power cord that comes with the printer. Use of another cord may cause fire or shock. Do not use the cord with any other equipment.
- Be sure your AC power cord meets the relevant local safety standard.
- Except as specifically explained in your documentation, do not attempt to service the printer yourself.
- Do not let the power cord become damaged or frayed.
- Place the printer near a wall outlet where the power cord can be easily unplugged.
- Do not place or store the product outdoors, near excessive dirt or dust, water, heat sources, or in locations subject to shocks, vibrations, high temperature or humidity.
- Take care not to spill liquid on the product and not to handle the product with wet hands.
- Keep ink bottles and the ink tank unit out of the reach of children and do not drink the ink.
- Do not shake an ink bottle too vigorously or subject it to strong impacts as this can cause ink to leak.
- Be sure to keep the ink bottles upright and do not subject them to impacts or temperature changes.
- If ink gets on your skin, wash the area thoroughly with soap and water. If ink gets into your eyes, flush them immediately with water. If discomfort or vision problems continue after a thorough flushing, see a doctor immediately. If ink gets into your mouth, see a doctor right away.

---

---



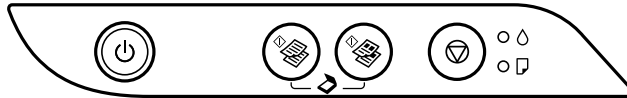

## Guide to Control Panel

---













---



### Buttons



























	Turns the printer on or off.
	Starts monochrome or color copying on A4 size plain paper. To increase the number of copies (by up to 20 copies), press this button within 1 second intervals.
	Stops the current operation. Hold this button down for 5 seconds until the  button flashes to run print head cleaning.

## Button Combinations

 + 	Press the  and  buttons simultaneously to run software on a USB-connected computer and scan as a PDF file.
 +  / 	Press the  and the  or  buttons simultaneously to copy in draft mode.
 + 	Turn the printer on while holding down the  button to print the nozzle check pattern.

## Reading the Indication Lights

 : On     : Flashing

Error Status	
 	Initial ink charging may not be complete. See the <i>Start Here</i> to complete initial ink charging.
 	No paper is loaded or more than one sheet has been fed at a time. Load paper and press the  or  button.
 	A paper jam has occurred. Remove the paper and press the  or  button. ➔ “Clearing Paper Jam” on page 45 If the indicator light continues flashing, see the jammed paper section from “Solving Problems” in the <i>User’s Guide</i> .
   	<ul style="list-style-type: none"> <li><input type="checkbox"/> <b>When the power light is on or flashing</b>, the printer was not turned off correctly. After clearing the error by pressing the  or  button, cancel any pending print jobs. We recommend performing a nozzle check because the nozzles may have dried or clogged. To turn off the printer, make sure you press the  button.</li> <li><input type="checkbox"/> <b>When the power light is off</b>, the printer has started in recovery mode because a firmware update failed. For more details, see the error indicator table from “Solving Problems” in the <i>User’s Guide</i>.</li> </ul>
   	<ul style="list-style-type: none"> <li><input type="checkbox"/> <b>Flashing simultaneously:</b> An ink pad is nearing or at the end of its service life.</li> <li><input type="checkbox"/> <b>Flashing alternately:</b> A borderless printing ink pad is nearing or at the end of its service life. Borderless printing is not available, but printing with a border is available.</li> </ul> <p>To replace the ink pad or borderless printing ink pad, contact Epson or an authorized Epson service provider.</p>
    	A printer error has occurred. Open the front cover and remove any paper inside the printer. Turn the power off and on again. If the error continues to occur after turning the power off and on again, contact Epson support.

## Important Safety Instructions

Keep this product at least 22 cm away from cardiac pacemakers. Radio waves from this product may adversely affect the operation of cardiac pacemakers.

For other important safety instructions for the ET-2710 Series / L3150 Series, see page 2.

## Guide to Control Panel

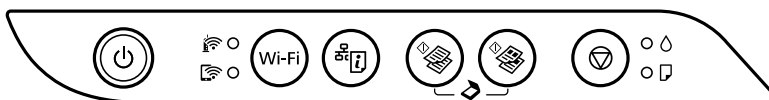

### Buttons

































	Turns the printer on or off.
<b>Wi-Fi</b>	Clears a network error. Hold down for 5 seconds or more to make network settings using the WPS push button.
	Prints a network connection report to determine the causes of any network problems. To get more information, hold this button down for more than 7 seconds to print a network status sheet.
	Starts monochrome or color copying on A4 size plain paper. To increase the number of copies (by up to 20 copies), press this button within 1 second intervals.
	Stops the current operation. Hold this button down for 5 seconds until the  button flashes to run print head cleaning.

### Button Combinations

+	Press the  and  buttons simultaneously to run software on a USB-connected computer and scan as a PDF file.
+  or	Press the  and the  or  buttons simultaneously to copy in draft mode.
<b>Wi-Fi</b> +	Hold down the <b>Wi-Fi</b> and  buttons simultaneously to start PIN Code Setup (WPS).
<b>Wi-Fi</b> +	Hold down the <b>Wi-Fi</b> and  buttons simultaneously to start Wi-Fi Direct (Simple AP) Setup.
+	Turn the printer on while holding down the  button to restore the default network settings. When the network settings are restored, the printer turns on and the network status lights flash alternately.
+	Turn the printer on while holding down the  button to print the nozzle check pattern.

# Reading the Indication Lights

● : On    ● (with sunburst) : Flashing

Normal Status	
 ●	The printer is connected to a wireless (Wi-Fi) network.
 ●	The printer is connected to a network in Wi-Fi Direct (Simple AP) mode.
Error Status	
 ● (flashing)  ● (flashing)	Wi-Fi connection error has occurred. Press the <b>Wi-Fi</b> button to clear the error and try again.
● 	Initial ink charging may not be complete. See the <i>Start Here</i> to complete initial ink charging.
● 	No paper is loaded or more than one sheet has been fed at a time. Load paper and press the  or  button.
 ● (flashing) 	A paper jam has occurred. Remove the paper and press the  or  button. ➔ "Clearing Paper Jam" on page 45 If the indicator light continues flashing, see the jammed paper section from "Solving Problems" in the <i>User's Guide</i> .
●  ● 	The printer was not turned off correctly. After clearing the error by pressing the  or  button, cancel any pending print jobs. We recommend performing a nozzle check because the nozzles may have dried or clogged. To turn off the printer, make sure you press the  button.
 ● (flashing)   ● (flashing) 	<input type="checkbox"/> <b>Flashing simultaneously:</b> An ink pad is nearing or at the end of its service life. <input type="checkbox"/> <b>Flashing alternately:</b> A borderless printing ink pad is nearing or at the end of its service life. Borderless printing is not available, but printing with a border is available. To replace the ink pad or borderless printing ink pad, contact Epson or an authorized Epson service provider.
 ●    ●   ●    ● 	The printer has started in recovery mode because the firmware update failed. For more details, see the error indicator table from "Solving Problems" in the <i>User's Guide</i> .
 ● (flashing)  ● (flashing)  ● (flashing)   ● (flashing)  ● (flashing) 	A printer error has occurred. Open the front cover and remove any paper inside the printer. Turn the power off and on again. If the error continues to occur after turning the power off and on again, contact Epson support.



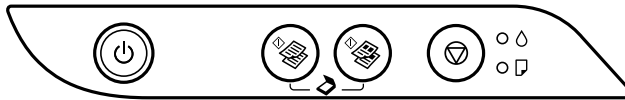

## 重要安全說明

- 請使用印表機隨附的電源線。使用其他電源線可能導致起火或觸電。請勿使用任何其他設備的電源線。
- 請確定 AC 電源連接線符合當地相關的安全標準。
- 除非說明書中有明確解說，否則請勿自行維修印表機。
- 請勿讓電源線損壞或磨損。
- 請將印表機放置在便於插拔電源線的牆壁插座附近。
- 請勿將本產品放置或存放在室外、髒污或灰塵、水、熱源附近，或是會受到衝擊、震動、高溫或潮濕的位置。
- 切勿將液體濺到本產品上，或在雙手濕漉時處理本產品。
- 請將墨水瓶及大容量墨水槽置於兒童無法觸及處，請勿喝下墨水。
- 請勿劇烈搖動墨水瓶或讓墨水瓶遭受強烈撞擊，因為這可能會導致墨水外漏。
- 請務必讓墨水瓶保持直立，勿使其遭受碰撞或受溫度變化影響。
- 若墨水沾到皮膚，請以肥皂及清水徹底洗淨。若墨水不慎濺入眼睛，請立即用水沖洗眼睛。若在徹底沖洗後仍感不適或出現視力問題，請立即就醫。若誤飲墨水，請立即就醫。

## 控制面板說明



### 按鈕

	開啓或關閉印表機的電源。
	在 A4 普通紙上開始黑白或彩色複印。若要增加份數（最多 20 份），請在 1 秒的間隔內按下此按鈕。
	停止目前的操作。按住此按鈕 5 秒直到  按鈕閃爍，可執行印字頭清潔。

## 按鈕組合

	同時按下  和  按鈕可在連接 USB 的電腦上執行軟體並掃描為 PDF 檔案。
	同時按下  和  或  按鈕能以草稿模式複印。
	按住  按鈕時開啓印表機可列印噴嘴檢查圖案。

TC

## 讀取指示燈

: 亮起 : 閃爍

錯誤狀態	
	初次墨水充填可能未完成。請參閱 <a href="#">安裝說明</a> 完成初次墨水充填。
	未裝入紙張或一次裝入多張紙張。裝入紙張，按  或  按鈕。
	發生夾紙。取出紙張，按  或  按鈕。 ➔ 第 45 頁「清除夾紙」 若指示燈持續閃爍，請參閱進階使用說明「解決問題」中關於夾紙的章節。
 	<ul style="list-style-type: none"> <li>❑ 電源燈亮起或閃爍：印表機未正確關閉。按  或  按鈕清除錯誤之後，取消任何待執行列印工作。建議您執行噴嘴檢查，因為噴嘴可能已變乾或阻塞。若要關閉印表機，請務必按  按鈕。</li> <li>❑ 電源燈熄滅：印表機因韌體更新失敗而進入復原模式。如需詳細資訊，請參閱進階使用說明「解決問題」中的錯誤指示燈表。</li> </ul>
 	<ul style="list-style-type: none"> <li>❑ 同時閃爍：集墨棉的使用壽命即將結束或已結束。</li> <li>❑ 交替閃爍：無邊列印集墨棉的使用壽命即將結束或已結束。無法使用無邊列印，但可使用有邊列印。</li> </ul> <p>若要更換集墨棉或無邊列印集墨棉，請聯絡 Epson 或 Epson 授權服務供應商。</p>
  	發生印表機錯誤。打開前蓋，取出印表機內的紙張。關閉電源，然後重新開啓。若重新開啓電源後仍出現錯誤，請洽 Epson 授權服務中心。

## 重要安全說明

本產品應與心律調節器至少保持 22 cm 的距離。本產品的無線電波可能會對心律調節器的運作造成不良影響。

關於 ET-2710 系列 / L3150 系列的其他重要安全說明，請參閱第 6 頁。

## 控制面板說明

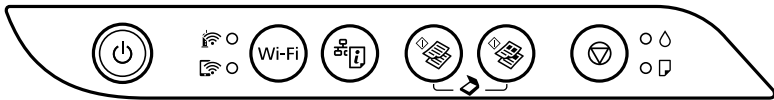

### 按鈕

	開啓或關閉印表機的電源。
Wi-Fi	清除網路錯誤。按住 5 秒以上可使用 WPS 按鈕進行網路設定。
	列印出網路連線報告，以確定任何網路問題的原因。若要取得更多資訊，請按住此按鈕 7 秒以上以列印網路狀態表。
	在 A4 普通紙上開始黑白或彩色複印。若要增加份數（最多 20 份），請在 1 秒的間隔內按下此按鈕。
	停止目前的操作。按住此按鈕 5 秒直到  按鈕閃爍，可執行印字頭清潔。

### 按鈕組合

+	同時按下  和  按鈕可在連接 USB 的電腦上執行軟體並掃描為 PDF 檔案。
+  /	同時按下  和  或  按鈕能以草稿模式複印。
Wi-Fi +	同時按住 Wi-Fi 和  按鈕可開始 PIN 碼設定 (WPS)。
Wi-Fi +	同時按住 Wi-Fi 和  按鈕可開始 Wi-Fi Direct (Simple AP) 設定。
+	按住  按鈕時開啓印表機可還原預設網路設定。在還原網路設定後，印表機會打開，且網路狀態燈號會交替閃爍。
+	按住  按鈕時開啓印表機可列印噴嘴檢查圖案。



# 讀取指示燈

● : 亮起    ● (with light rays) : 閃爍

TC

正常狀態	
 ●	印表機已連線至無線 (Wi-Fi) 網路。
 ●	印表機已連線至處於 Wi-Fi Direct (Simple AP) 模式下的網路。
錯誤狀態	
 ● (with light rays)	發生 Wi-Fi 連線錯誤。按下 <b>Wi-Fi</b> 按鍵清除錯誤，然後重新嘗試。
 ● (with light rays)	
● 滴	初次墨水充填可能未完成。請參閱 安裝說明 完成初次墨水充填。
● 印	未裝入紙張或一次裝入多張紙張。裝入紙張，按  或  按鍵。
● (with light rays) 印	發生夾紙。取出紙張並按下  或  鍵。 ▶ 第 45 頁「清除夾紙」 若指示燈持續閃爍，請參閱進階使用說明「解決問題」中關於夾紙的章節。
● 滴	印表機未正確關閉。按  或  按鍵清除錯誤之後，取消任何待執行列印工作。建議您執行噴嘴檢查，因為噴嘴可能已變乾或阻塞。 若要關閉印表機，請務必按  按鈕。
● 印	
● (with light rays) 滴	<input type="checkbox"/> 同時閃爍：集墨棉的使用壽命即將結束或已結束。 <input type="checkbox"/> 交替閃爍：無邊列印集墨棉的使用壽命即將結束或已結束。無法使用無邊列印，但可使用有邊列印。 若要更換集墨棉或無邊列印集墨棉，請聯絡 Epson 或 Epson 授權服務供應商。
● (with light rays) 印	
 ● ● 滴	印表機因韌體更新失敗而開始進入復原模式。 如需詳細資訊，請參閱進階使用說明「解決問題」中的錯誤指示燈表。
 ● ● 印	
 ●  ● (with light rays) ● (with light rays) 滴	發生印表機錯誤。打開前蓋，取出印表機內的紙張。關閉電源，然後重新開啓。若重新開啓電源後仍出現錯誤，請洽 Epson 授權服務中心。
 ● (with light rays) ● (with light rays) 印	

# L3100 ซีรี่ส์ / L3110 ซีรี่ส์



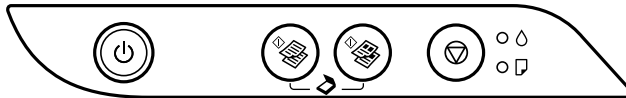

## คำแนะนำด้านความปลอดภัยที่สำคัญ

- ❑ ใช้เฉพาะสายไฟที่มาพร้อมกับเครื่องพิมพ์เท่านั้น การใช้สายไฟอื่นอาจส่งผลให้เกิดเพลิงไหม้หรือไฟฟ้าดูดได้ ห้ามใช้สายไฟนี้กับอุปกรณ์อื่น
- ❑ ตรวจสอบให้แน่ใจว่าสายไฟตรงตามมาตรฐานความปลอดภัยที่เกี่ยวข้องของท้องถิ่น
- ❑ ยกเว้นกรณีที่ระบุไว้เป็นพิเศษในเอกสารคู่มือของคุณ อย่าพยายามที่จะซ่อมเครื่องพิมพ์ด้วยตัวคุณเอง
- ❑ อย่าปล่อยให้สายไฟชำรุดหรือฉีกขาด
- ❑ วางเครื่องพิมพ์ใกล้กับจุดเสียบปลั๊กที่ผนังที่สามารถถอดสายไฟออกได้ง่าย
- ❑ อย่าวางหรือจัดเก็บเครื่องพิมพ์ไว้ด้านนอกอาคาร ใกล้กับสิ่งสกปรกหรือฝุ่น น้ำ แหล่งกำเนิดความร้อน หรือในสถานที่ที่มีการกระแทก สั่นสะเทือน อุณหภูมิหรือความชื้นสูง
- ❑ ดูแลเอาใจใส่อย่าให้ของเหลวหกลงบนเครื่องพิมพ์และไม่จัดการทำงานกับเครื่องพิมพ์ด้วยมือที่เปียก
- ❑ เก็บรักษาให้ขวดหมึกและถังหมึกอยู่ห่างจากการเอื้อมถึงของเด็กเล็กและห้ามดื่มน้ำหมึก
- ❑ อย่าเขย่าขวดหมึกแรงเกินไป หรือให้ได้รับแรงกระแทกเนื่องจากอาจทำให้หมึกรั่วไหล
- ❑ ตรวจสอบให้แน่ใจว่าเก็บขวดหมึกไว้ในแนวตั้ง และห้ามมิให้ขวดหมึกได้รับแรงกระแทกหรือการเปลี่ยนแปลงของอุณหภูมิ
- ❑ ถ้าหมึกสัมผัสกับผิวหนังของคุณ ให้ล้างออกให้สะอาดทั่วถึงด้วยสบู่และน้ำ ถ้าหมึกเข้าตาคุณ ให้ล้างออกทันทีด้วยน้ำสะอาด ถ้ามีปัญหารูสึกไม่สบายหรือด้านสายตายังคงอยู่หลังจากการล้างออกอย่างทั่วถึงแล้ว ให้ไปพบแพทย์ทันที ถ้าหมึกเข้าปากคุณ ให้ไปพบแพทย์ทันที

## คำแนะนำเกี่ยวกับแผงควบคุม



### ปุ่มต่างๆ

	เปิดหรือปิดเครื่องพิมพ์
	เริ่มการถ่ายสำเนาแบบขาวดำหรือแบบสีกระดาษแผ่นเรียบขนาด A4 หากต้องการเพิ่มจำนวนของการถ่ายสำเนา (ไม่เกิน 20 สำเนา) ให้กดปุ่มนี้ภายในช่วง 1 วินาที
	หยุดการทำงานปัจจุบัน กดค้างปุ่มนี้ไว้เป็นเวลา 5 วินาทีจนกว่าปุ่ม  จะสว่างวูบวามเพื่อรับการทำความสะอาดหัวพิมพ์

## การทำงานร่วมกันของปุ่ม

	กดปุ่ม  และ  พร้อมกันเพื่อรับซอฟต์แวร์บนคอมพิวเตอร์ที่เชื่อมต่อ USB และสแกนเป็นไฟล์ PDF
	กดปุ่ม  และ  หรือ  พร้อมกันเพื่อถ่ายสำเนาในโหมดแบบร่าง
	เปิดเครื่องพิมพ์ในขณะที่กดปุ่ม  ค้างไว้เพื่อพิมพ์รูปแบบการตรวจสอบหัวฉีดออกมา

## การอ่านข้อมูลไฟแสดงสถานะ

: ติดอยู่ : กะพริบ

สถานะข้อผิดพลาด	
	การชาร์จหมึกแรกเริ่มอาจไม่สมบูรณ์ ดูที่ เริ่มต้นที่ 1 เพื่อดำเนินการชาร์จหมึกเริ่มแรกให้เสร็จสมบูรณ์
	ไม่มีกระดาษถูกโหลดเข้าไปหรือมีมากกว่าหนึ่งแผ่นถูกโหลดเข้าไปในครั้งเดียว โหลดกระดาษและกดปุ่ม  หรือ
	มีกระดาษติดขัดเกิดขึ้น นำกระดาษออกและกดปุ่ม  หรือ ➔ "การจัดการกับกระดาษติด" ในหน้า 45 หากไฟแสดงสถานะกะพริบต่อเนื่อง ดูที่หัวข้อกระดาษติดจาก "การแก้ปัญหา" ใน คู่มือผู้ใช้
	<ul style="list-style-type: none"> <li><input type="checkbox"/> หากไฟพาวเวอร์ติดอยู่หรือกะพริบ เครื่องพิมพ์ถูกปิดอย่างไม่ถูกต้อง หลังจากแก้ไขข้อผิดพลาดโดยการกดปุ่ม  หรือ  ให้ยกเลิกงานพิมพ์ที่กำลังดำเนินการอยู่ เรขอบแนะนำให้การตรวจสอบหัวฉีดเนื่องจากหัวฉีดอาจแห้งหรืออุดตัน ในการปิดเครื่องพิมพ์ ตรวจสอบว่าคุณได้กดปุ่ม </li> <li><input type="checkbox"/> หากไฟพาวเวอร์ดับ เครื่องพิมพ์จะอยู่ในโหมดกึ่งคืนเพราะการอัปเดตเฟิร์มแวร์ล้มเหลว สำหรับรายละเอียดเพิ่มเติม ดูที่ตารางไฟแสดงสถานะข้อผิดพลาดจาก "การแก้ปัญหา" ใน คู่มือผู้ใช้</li> </ul>
 	<ul style="list-style-type: none"> <li><input type="checkbox"/> กะพริบพร้อมกัน: ผ้าหมึกใกล้หรืออยู่ในช่วงท้ายของอายุการใช้งาน</li> <li><input type="checkbox"/> กะพริบสลับกัน: ผ้าหมึกสำหรับการพิมพ์แบบไร้ขอบใกล้หรืออยู่ในช่วงท้ายของอายุการใช้งาน</li> </ul> <p>หากต้องการเปลี่ยนแผ่นหมึกหรือแผ่นหมึกสำหรับการพิมพ์แบบไร้ขอบ โปรดติดต่อ Epson หรือผู้ให้บริการ Epson ที่ได้รับอนุญาต</p>
  	ข้อผิดพลาดของเครื่องพิมพ์เกิดขึ้น เปิดฝาด้านหน้าและเอากระดาษด้านในเครื่องพิมพ์ออกมา ปิดเครื่องและเปิดใหม่อีกครั้ง ถ้าข้อผิดพลาดยังคงมีอยู่หลังจากปิดเครื่องและเปิดเครื่องอีกครั้งแล้ว ให้ติดต่อกับฝ่ายสนับสนุนของ Epson

# ET-2710 ซีรี่ / L3150 ซีรี่

## คำแนะนำด้านความปลอดภัยที่สำคัญ

รักษาระยะห่างเครื่องพิมพ์อย่างน้อย 22 ซม. จากเครื่องกระตุ่นหัวใจด้วยไฟฟ้า คลื่นวิทยุจากเครื่องพิมพ์นี้อาจจะมีผลเชิงลบต่อการทำงานของเครื่องกระตุ่นหัวใจด้วยไฟฟ้า

สำหรับคำแนะนำด้านความปลอดภัยที่สำคัญอื่น ๆ ของ ET-2710 ซีรี่ / L3150 ซีรี่ ดูที่หน้า 10

## คำแนะนำเกี่ยวกับแผงควบคุม

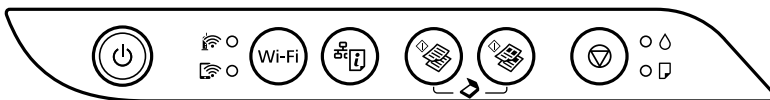

### ปุ่มต่างๆ















	เปิดหรือปิดเครื่องพิมพ์
Wi-Fi	แก้ไขปัญหาข้อผิดพลาดของเครือข่าย กดปุ่มค้างไว้ 5 วินาทีขึ้นไป หรือย้ายไปยังการตั้งค่าเครือข่ายโดยใช้ปุ่มพว WPS
	พิมพ์รายงานการเชื่อมต่อเครือข่ายออกมาเพื่อตรวจสอบหาสาเหตุของปัญหาเครือข่ายใดๆ หากต้องการข้อมูลเพิ่มเติม ให้กดปุ่มนี้ค้างไว้เป็นเวลามากกว่า 7 วินาทีเพื่อพิมพ์หน้ารายงานสถานะเครือข่ายออกมา
	เริ่มการถ่ายสำเนาแบบขาวดำหรือแบบสีกระดาษแผ่นเรียบขนาด A4 หากต้องการเพิ่มจำนวนของการถ่ายสำเนา (ไม่เกิน 20 สำเนา) ให้กดปุ่มนี้ภายในช่วง 1 วินาที
	หยุดการทำงานปัจจุบัน กดค้างปุ่มนี้ไว้เป็นเวลา 5 วินาทีจนกว่าปุ่ม  จะสว่างวูบวาบเพื่อเริ่มการทำความสะอาดหัวพิมพ์

### การทำงานร่วมกันของปุ่ม

+	กดปุ่ม  และ  พร้อมกันเพื่อรีเซ็ตหัวฉีดหัวพิมพ์ที่เชื่อมต่อ USB และสแกนเป็นไฟล์ PDF
+  /	กดปุ่ม  และ  หรือ  พร้อมกันเพื่อถ่ายสำเนาในโหมดแบบร่าง
Wi-Fi +	กดปุ่ม Wi-Fi และ  ค้างไว้พร้อมกันเพื่อเริ่มต้นการตั้งค่ารหัส PIN (WPS)
Wi-Fi +	กดปุ่ม Wi-Fi และ  ค้างไว้พร้อมกันเพื่อเริ่มต้นการตั้งค่า Wi-Fi Direct (AP แบบง่าย)
+	เปิดเครื่องพิมพ์ในขณะที่ทำการกดปุ่ม  ค้างไว้เพื่อคืนค่าการตั้งค่าเครือข่ายแรกเริ่ม เมื่อกู้คืนค่าเครือข่ายแล้ว เครื่องพิมพ์จะเปิดขึ้นและไฟสถานะเครือข่ายจะสว่างวูบวาบสลับกัน
+	เปิดเครื่องพิมพ์ในขณะที่กดปุ่ม  ค้างไว้เพื่อพิมพ์รูปแบบการตรวจสอบหัวฉีดออกมา

# การอ่านข้อมูลไฟแสดงสถานะ

● : ติดอยู่    ☀ : กระพริบ

สถานะปกติ	
 ●	เครื่องพิมพ์เชื่อมต่อกับเครือข่ายแบบไร้สาย (Wi-Fi)
 ●	เครื่องพิมพ์เชื่อมต่อกับเครือข่ายในโหมด Wi-Fi Direct (AP แบบง่าย)
สถานะข้อผิดพลาด	
 ☀  ☀	ข้อผิดพลาดของการเชื่อมต่อ Wi-Fi เกิดขึ้น กดปุ่ม <b>Wi-Fi</b> เพื่อล้างข้อผิดพลาดและลองใหม่
●    💧	การชาร์จหมึกแรกเริ่มอาจไม่สมบูรณ์ ดูที่ เริ่มต้นที่นี่ เพื่อดำเนินการชาร์จหมึกแรกให้เสร็จสมบูรณ์
●    📄	ไม่มีกระดาษถูกโหลดเข้าไปหรือมีมากกว่าหนึ่งแผ่นถูกโหลดเข้าไปในครั้งเดียว โหลดกระดาษและกดปุ่ม  หรือ 
☀    📄	มีกระดาษติดขัดเกิดขึ้น นำเอากระดาษออกและกดปุ่ม  หรือ  ➔ "การจัดการกับกระดาษติด" ในหน้า 45 หากไฟแสดงสถานะกระพริบต่อเนื่อง ดูที่หัวข้อกระดาษติดจาก "การแก้ปัญหา" ใน คู่มือผู้ใช้
●    💧 ●    📄	เครื่องพิมพ์ถูกปิดอย่างไม่ถูกต้อง หลังจากแก้ไขข้อผิดพลาดโดยการกดปุ่ม  หรือ  ให้ยกเลิกงานพิมพ์ที่กำลังดำเนินการอยู่ เราขอแนะนำให้ทำการตรวจสอบหัวฉีดเนื่องจากหัวฉีดอาจแห้งหรืออุดตัน ในการปิดเครื่องพิมพ์ ตรวจสอบว่าคุณได้กดปุ่ม 
☀    💧 ☀    📄	<input type="checkbox"/> <b>กะพริบพร้อมกัน:</b> ผ้าหมึกใกล้หรืออยู่ในช่วงท้ายของอายุการใช้งาน <input type="checkbox"/> <b>กะพริบสลับกัน:</b> ผ้าหมึกสำหรับการพิมพ์แบบไร้ขอบใกล้หรืออยู่ในช่วงท้ายของอายุการใช้งาน ไม่สามารถทำการพิมพ์แบบไร้ขอบได้แต่สามารถพิมพ์แบบมีขอบได้ หากต้องการเปลี่ยนแผ่นหมึกหรือแผ่นหมึกสำหรับการพิมพ์แบบไร้ขอบ โปรดติดต่อ Epson หรือผู้ให้บริการ Epson ที่ได้รับอนุญาต
 ●    ●    💧  ●    ●    📄	เครื่องพิมพ์ได้เริ่มต้นในโหมดกู้คืนเนื่องจากการอัปเดตเฟิร์มแวร์ล้มเหลว สำหรับรายละเอียดเพิ่มเติม ดูที่ตารางไฟแสดงสถานะข้อผิดพลาดจาก "การแก้ปัญหา" ใน คู่มือผู้ใช้
  ☀    ☀    ☀    💧  ☀    ☀    ☀    📄	ข้อผิดพลาดของเครื่องพิมพ์เกิดขึ้น เปิดฝาด้านหน้าและเอากระดาษด้านในเครื่องพิมพ์ออกมา ปิดเครื่องและเปิดใหม่อีกครั้ง ถ้าข้อผิดพลาดยังคงมีอยู่หลังจากปิดเครื่องและเปิดเครื่องอีกครั้งแล้ว ให้ติดต่อกับฝ่ายสนับสนุนของ Epson

TH

---

---

## Petunjuk Keamanan Penting

---

---

- Gunakan hanya kabel daya yang diberikan bersama produk ini. Penggunaan kabel lain dapat mengakibatkan kebakaran atau sengatan listrik. Jangan gunakan kabel dengan peralatan lain apa pun.
- Pastikan kabel daya AC memenuhi standar keselamatan setempat.
- Jangan coba memperbaiki printer sendiri, kecuali bila dijelaskan secara khusus dalam dokumentasi.
- Jangan biarkan kabel daya rusak atau terbuka.
- Letakkan printer di dekat stopkontak agar kabel daya dapat dilepas dengan mudah.
- Jangan letakkan atau simpan produk di luar ruangan, dekat banyak kotoran atau debu, air, sumber panas, maupun di tempat yang mudah terkena guncangan, getaran, suhu tinggi, atau kelembapan.
- Hati-hati agar tidak menumpahkan cairan pada produk dan jangan pegang produk dengan tangan basah.
- Jauhkan botol tinta dan tangki tinta dari jangkauan anak-anak dan jangan minum tinta.
- Jangan goyang botol terlalu kencang atau membiarkannya terkena benturan keras karena dapat membuat tinta bocor.
- Pastikan botol tinta tetap tegak dan hindari guncangan maupun perubahan suhu.
- Jika tinta mengenai kulit Anda, cuci bersih area yang terkena dengan air dan sabun. Jika tinta mengenai mata Anda, segera bilas dengan air. Jika ketidaknyamanan atau masalah penglihatan berlanjut setelah dibilas secara menyeluruh, segera temui dokter. Jika tinta masuk ke mulut Anda, segeralah temui dokter.

---

---



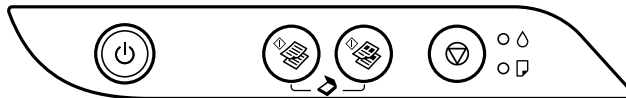

## Panduan Panel Kontrol

---









---



### Tombol

















	Menyalakan dan mematikan printer.
	Memulai penyalinan monokrom atau warna pada kertas polos berukuran A4. Untuk menambah jumlah salinan (hingga 20 salinan), tekan tombol ini dalam interval 1 detik.
	Menghentikan operasi yang sedang berlangsung. Tekan terus tombol ini selama 5 detik hingga tombol  berkedip untuk menjalankan pembersihan kepala cetak.

## Kombinasi Tombol

	Tekan tombol  dan  secara bersamaan untuk menjalankan perangkat lunak pada komputer yang tersambung dengan USB dan melakukan pemindaian sebagai file PDF.
	Tekan tombol  dan  atau  secara bersamaan untuk menyalin dalam mode draf.
	Hidupkan printer sambil menekan terus tombol  untuk mencetak pola pemeriksaan nozel.

## Membaca Lampu Indikasi

 : Hidup  : Berkedip

Status Kesalahan	
	Pengisian tinta awal mungkin belum selesai. Lihat <i>Mulai di Sini</i> untuk menyelesaikan pengisian tinta awal.
	Tidak ada atau lebih dari satu lembar kertas diumpan secara bersamaan. Muat kertas, lalu tekan tombol  atau  .
	Kertas macet. Keluarkan kertas, lalu tekan tombol  atau  ➔ "Membersihkan Kertas Macet" pada halaman 45 Jika lampu indikator tetap berkedip, lihat bagian kertas macet pada "Mengatasi Masalah" dalam <i>Panduan Pengguna</i> .
	<ul style="list-style-type: none"> <li><input type="checkbox"/> <b>Bila lampu daya hidup atau berkedip</b>, berarti printer tidak dimatikan dengan benar. Setelah mengatasi kesalahan dengan menekan tombol  atau , batalkan semua pekerjaan cetak tertunda. Sebaiknya lakukan pemeriksaan nozel karena nozel mungkin kering atau tersumbat. Untuk mematikan printer, pastikan Anda menekan tombol .</li> <li><input type="checkbox"/> <b>Bila lampu daya mati</b>, maka printer dihidupkan dalam mode pemulihan karena gagal melakukan pembaruan firmware. Untuk informasi selengkapnya, lihat tabel indikator kesalahan pada "Mengatasi Masalah" dalam <i>Panduan Pengguna</i>.</li> </ul>
 	<ul style="list-style-type: none"> <li><input type="checkbox"/> <b>Berkedip secara bersamaan</b>: Masa pakai bantalan tinta akan segera atau telah berakhir.</li> <li><input type="checkbox"/> <b>Berkedip secara bergantian</b>: Masa pakai bantalan tinta pencetakan tanpa bingkai akan segera atau telah berakhir. Pencetakan tanpa bingkai tidak tersedia, namun pencetakan dengan bingkai tersedia.</li> </ul> <p>Untuk mengganti bantalan tinta atau bantalan tinta pencetakan tanpa bingkai, hubungi Epson atau penyedia layanan resmi Epson.</p>
  	Terjadi kesalahan pada printer. Buka penutup depan, lalu keluarkan semua kertas dari dalam printer. Matikan printer, lalu hidupkan lagi. Jika masalah berlanjut setelah mematikan dan menhidupkan kembali printer, hubungi dukungan Epson.

## Petunjuk Keamanan Penting

Letakkan produk ini dengan jarak minimum 22 cm dari alat pacu jantung. Gelombang radio dari produk ini dapat mempengaruhi kerja alat pacu jantung.

Untuk petunjuk keselamatan penting lainnya tentang Seri ET-2710/Seri L3150, lihat halaman 14.

## Panduan Panel Kontrol

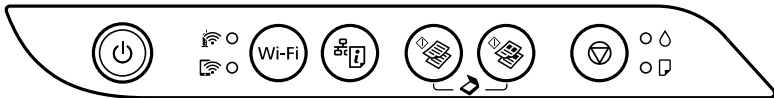

### Tombol

	Menyalakan dan mematikan printer.
<b>Wi-Fi</b>	Mengatasi kesalahan jaringan. Tekan terus selama 5 detik atau lebih untuk melakukan pengaturan jaringan menggunakan tombol tekan WPS.
	Mencetak laporan sambungan jaringan untuk menentukan penyebab masalah jaringan. Tekan terus tombol ini selama lebih dari 7 detik untuk mencetak lembar status jaringan dan mendapatkan informasi selengkapnya.
	Memulai penyalinan monokrom atau warna pada kertas polos berukuran A4. Untuk menambah jumlah salinan (hingga 20 salinan), tekan tombol ini dalam interval 1 detik.
	Menghentikan operasi yang sedang berlangsung. Tekan terus tombol ini selama 5 detik hingga tombol  berkedip untuk menjalankan pembersihan kepala cetak.

### Kombinasi Tombol

+	Tekan tombol  dan  secara bersamaan untuk menjalankan perangkat lunak pada komputer yang tersambung dengan USB dan melakukan pemindaian sebagai file PDF.
+  /	Tekan tombol  dan  atau  secara bersamaan untuk menyalin dalam mode draf.
<b>Wi-Fi</b> +	Tekan terus tombol <b>Wi-Fi</b> dan  secara bersamaan untuk memulai Konfigurasi Kode PIN (WPS).
<b>Wi-Fi</b> +	Tekan terus tombol <b>Wi-Fi</b> dan  secara bersamaan untuk memulai Konfigurasi Wi-Fi Direct (Simple AP).
+	Hidupkan printer sambil menekan terus tombol  untuk mengembalikan pengaturan jaringan default. Bila pengaturan jaringan dikembalikan, printer akan hidup dan lampu status jaringan akan berkedip secara bergantian.
+	Hidupkan printer sambil menekan terus tombol  untuk mencetak pola pemeriksaan nozel.



# Membaca Lampu Indikasi

● : Hidup    ● (dengan garis putus-putus) : Berkedip

Status Normal	
	Printer tersambung ke jaringan nirkabel (Wi-Fi).
	Printer tersambung ke jaringan dalam mode Wi-Fi Direct (Simple AP).
Status Kesalahan	
 	Terjadi kesalahan pada sambungan Wi-Fi. Tekan tombol <b>Wi-Fi</b> untuk mengatasi kesalahan, lalu coba lagi.
 	Pengisian tinta awal mungkin belum selesai. Lihat <i>Mulai di Sini</i> untuk menyelesaikan pengisian tinta awal.
 	Tidak ada atau lebih dari satu lembar kertas diumpan secara bersamaan. Muat kertas, lalu tekan tombol  atau .
 	Kertas macet. Cabut kertas lalu tekan tombol  atau ➔ "Membersihkan Kertas Macet" pada halaman 45 Jika lampu indikator tetap berkedip, lihat bagian kertas macet pada "Mengatasi Masalah" dalam <i>Panduan Pengguna</i> .
   	Printer tidak dimatikan dengan benar. Setelah mengatasi kesalahan dengan menekan tombol  atau , batalkan semua pekerjaan cetak tertunda. Sebaiknya lakukan pemeriksaan nozel karena nozel mungkin kering atau tersumbat. Untuk mematikan printer, pastikan Anda menekan tombol .
   	<input type="checkbox"/> <b>Berkedip secara bersamaan:</b> Masa pakai bantalan tinta akan segera atau telah berakhir. <input type="checkbox"/> <b>Berkedip secara bergantian:</b> Masa pakai bantalan tinta pencetakan tanpa bingkai akan segera atau telah berakhir. Pencetakan tanpa bingkai tidak tersedia, namun pencetakan dengan bingkai tersedia.  Untuk mengganti bantalan tinta atau bantalan tinta pencetakan tanpa bingkai, hubungi Epson atau penyedia layanan resmi Epson.
   	Printer dihidupkan dalam mode pemulihan karena gagal melakukan pembaruan firmware. Untuk informasi selengkapnya, lihat tabel indikator kesalahan pada "Mengatasi Masalah" dalam <i>Panduan Pengguna</i> .
    	Terjadi kesalahan pada printer. Buka penutup depan, lalu keluarkan semua kertas dari dalam printer. Matikan printer, lalu hidupkan lagi. Jika masalah berlanjut setelah mematikan dan menghidupkan kembali printer, hubungi dukungan Epson.

ID

## Dòng L3100 / Dòng L3110

### Sổ hướng dẫn an toàn quan trọng

- Chỉ sử dụng dây nguồn kèm theo máy in. Sử dụng dây nguồn khác có thể gây cháy hoặc giật điện. Không dùng dây nguồn cho bất kỳ thiết bị nào khác.
- Hãy chắc chắn rằng dây điện AC của bạn đáp ứng tiêu chuẩn an toàn liên quan tại địa phương.
- Ngoại trừ được giải thích cụ thể trong tài liệu hướng dẫn của bạn, không được tự ý sửa chữa máy in.
- Không để dây nguồn bị hỏng hoặc bị sờn.
- Đặt máy in gần ổ cắm điện trên tường nơi mà dây nguồn có thể được rút ra dễ dàng.
- Không đặt hoặc bảo quản sản phẩm ở ngoài trời, gần bụi bẩn quá mức, nước, nguồn nhiệt, hoặc ở những nơi có sự va đập, rung động, nhiệt độ hay độ ẩm cao.
- Chú ý không làm tràn chất lỏng lên sản phẩm và không cầm sản phẩm bằng tay ướt.
- Giữ các bình mực và hộp đựng ống mực xa tầm tay trẻ em và không được uống mực.
- Không lắc chai mực quá mạnh hoặc làm chai bị va đập mạnh vì điều này có thể khiến mực rò rỉ.
- Đảm bảo giữ thẳng các bình mực và không đặt chúng trong các tình trạng va đập hoặc thay đổi nhiệt độ.
- Nếu mực dính vào da của bạn, hãy rửa kỹ vùng da bằng xà phòng và nước. Nếu mực dính vào mắt của bạn, hãy rửa sạch mắt ngay lập tức bằng nước. Nếu thấy không thoải mái hoặc có vấn đề về thị lực tiếp diễn sau khi rửa kỹ, hãy đến gặp bác sĩ ngay lập tức. Nếu mực vào miệng của bạn, hãy đến gặp bác sĩ ngay lập tức.

### Hướng dẫn sử dụng bảng điều khiển

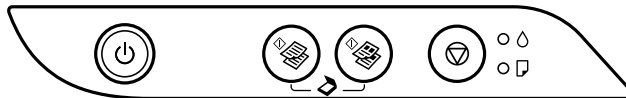

#### Các nút

















	Bật hoặc tắt máy in.
	Bắt đầu sao chụp đen trắng hoặc màu trên giấy thường A4. Để tăng số bản sao (tối đa 20 bản sao), hãy nhấn nút này trong vòng một giây.
	Dừng thao tác hiện tại. Giữ nút này trong 5 giây cho đến khi nút  nhấp nháy để chạy tiến trình làm sạch đầu in.

## Kết hợp phím

 + 	Bấm các nút  và  đồng thời để chạy phần mềm trên máy tính kết nối bằng USB và quét thành tệp PDF.
 +  / 	Nhấn các nút  và  hoặc  đồng thời để sao chép ở chế độ bản nháp.
 + 	Bật máy in khi đang giữ nút  để in mẫu kiểm tra kim phun.

## Nhận biết đèn chỉ báo

 : Bật       : Nhấp nháy

Tình trạng lỗi	
	Quá trình nạp mực ban đầu không thể hoàn thành. Xem <i>Bắt đầu tại đây</i> để hoàn thành quá trình nạp mực ban đầu.
	Giấy không được nạp vào hoặc nhiều hơn một tờ giấy được nạp vào cùng lúc. Nạp giấy và nhấn nút  hoặc  .
	Đã xảy ra kẹt giấy. Lấy giấy ra và nhấn nút  hoặc  ➔ "Loại bỏ kẹt giấy" ở trang 45 Nếu đèn báo tiếp tục nhấp nháy, hãy xem phần giấy bị kẹt từ "Giải quyết sự cố" trong <i>Giải quyết vấn đề</i> .
 	<ul style="list-style-type: none"> <li><input type="checkbox"/> <b>Khi đèn nguồn bật hoặc nhấp nháy</b>, máy in bị tắt không đúng cách. Sau khi loại bỏ lỗi bằng cách nhấn nút  hoặc , hãy hủy mọi công việc in đang chờ. Bạn nên thực hiện kiểm tra các kim phun vì chúng có thể đã khô mực hoặc bị tắc. Để tắt máy in, đảm bảo bạn đã nhấn nút .</li> <li><input type="checkbox"/> <b>Khi đèn nguồn tắt</b>, máy in đã bắt đầu ở chế độ khôi phục vì không thể cập nhật firmware. Để biết thêm chi tiết, xem bảng đèn báo lỗi từ phần "Giải quyết sự cố" trong <i>Giải quyết vấn đề</i>.</li> </ul>
 	<ul style="list-style-type: none"> <li><input type="checkbox"/> <b>Nhấp nháy đồng thời</b>: Tăm thu mực thái sắp hoặc đã hết hạn sử dụng.</li> <li><input type="checkbox"/> <b>Nhấp nháy lần lượt</b>: Tăm thu mực thái không viên sắp hoặc đã hết hạn sử dụng. In không viên không có sẵn, nhưng in có viên hiện có sẵn.</li> </ul> Để thay tăm thu mực thái hoặc tăm thu mực thái không viên, hãy liên hệ Epson hoặc nhà cung cấp dịch vụ Epson được ủy quyền.
  	Đã xảy ra lỗi máy in. Mở nắp phía trước và gỡ bỏ toàn bộ giấy bên trong máy in. Tắt nguồn và bật lại. Nếu lỗi tiếp tục xảy ra sau khi tắt và bật lại nguồn, hãy liên hệ bộ phận hỗ trợ của Epson.

## Dòng ET-2710 / Dòng L3150

### Sổ hướng dẫn an toàn quan trọng

Giữ sản phẩm này cách xa máy tạo nhịp tim ít nhất 22 cm. Các sóng vô tuyến từ sản phẩm này có thể ảnh hưởng bất lợi đến hoạt động của máy tạo nhịp tim.

Đối với các sổ hướng dẫn an toàn quan trọng khác về Dòng ET-2710/Dòng L3150, xem trang 18.

### Hướng dẫn sử dụng bảng điều khiển

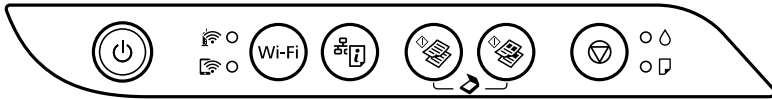

#### Các nút











































	Bật hoặc tắt máy in.
<b>Wi-Fi</b>	Xóa lỗi mạng. Nhấn giữ trong từ 5 giây trở lên để thực hiện các cài đặt mạng bằng nút nhấn WPS.
	In báo cáo kết nối mạng để xác định nguyên nhân của bất kỳ vấn đề về mạng nào. Để biết thêm thông tin, giữ nút này trong hơn 7 giây để in trạng thái mạng.
	Bắt đầu sao chụp đen trắng hoặc màu trên giấy thường A4. Để tăng số bản sao (tối đa 20 bản sao), hãy nhấn nút này trong vòng một giây.
	Dừng thao tác hiện tại. Giữ nút này trong 5 giây cho đến khi nút  nhấp nháy để chạy tiến trình làm sạch đầu in.

#### Kết hợp phím

+	Bấm các nút  và  đồng thời để chạy phần mềm trên máy tính kết nối bằng USB và quét thành tệp PDF.
+  /	Nhấn các nút  và  hoặc  đồng thời để sao chép ở chế độ bản nháp.
<b>Wi-Fi</b> +	Nhấn giữ nút <b>Wi-Fi</b> và  đồng thời để bắt đầu Thiết lập mã Pin (WPS).
<b>Wi-Fi</b> +	Nhấn giữ nút <b>Wi-Fi</b> và  đồng thời để bắt đầu Thiết lập Wi-Fi Direct (AP đơn giản).
+	Bật máy in khi đang giữ nút  để khôi phục các cài đặt mạng mặc định. Khi cài đặt mạng được khôi phục, máy in sẽ bật và đèn trạng thái mạng nhấp nháy luân phiên.
+	Bật máy in khi đang giữ nút  để in mẫu kiểm tra kim phun.

# Nhận biết đèn chỉ báo

 : Bật  : Nhấp nháy

Trạng thái bình thường	
 	Máy in được kết nối với mạng không dây (Wi-Fi).
 	Máy in được kết nối mạng ở chế độ Wi-Fi Direct (Bộ thu phát không dây đơn giản).
Tình trạng lỗi	
   	Đã xảy ra lỗi kết nối Wi-Fi. Nhấn nút <b>Wi-Fi</b> để xóa lỗi và thử lại.
 	Quá trình nạp mực ban đầu không thể hoàn thành. Xem <i>Bắt đầu tại đây</i> để hoàn thành quá trình nạp mực ban đầu.
 	Giấy không được nạp vào hoặc nhiều hơn một tờ giấy được nạp vào cùng lúc. Nạp giấy và nhấn nút  hoặc  .
 	Đã xảy ra kẹt giấy. Lấy giấy ra và nhấn nút  hoặc  ➔ "Loại bỏ kẹt giấy" ở trang 45 Nếu đèn báo tiếp tục nhấp nháy, hãy xem phần giấy bị kẹt từ "Giải quyết sự cố" trong <i>Giải quyết vấn đề</i> .
   	Máy in bị tắt không đúng cách. Sau khi loại bỏ lỗi bằng cách nhấn nút  hoặc  , hãy hủy mọi công việc in đang chờ. Bạn nên thực hiện kiểm tra các kim phun vì chúng có thể đã khô mực hoặc bị tắc. Để tắt máy in, đảm bảo bạn đã nhấn nút  .
   	<ul style="list-style-type: none"> <li><input type="checkbox"/> <b>Nhấp nháy đồng thời:</b> Tăm thu mực thái sấp hoặc đã hết hạn sử dụng.</li> <li><input type="checkbox"/> <b>Nhấp nháy lần lượt:</b> Tăm thu mực thái không viên sấp hoặc đã hết hạn sử dụng. In không viên không có sẵn, nhưng in có viên hiện có sẵn.</li> </ul> Để thay tăm thu mực thái hoặc tăm thu mực thái không viên, hãy liên hệ Epson hoặc nhà cung cấp dịch vụ Epson được ủy quyền.
     	Máy in đã bắt đầu ở chế độ khôi phục vì việc cập nhật chương trình cơ sở đã thất bại. Để biết thêm chi tiết, xem bảng đèn báo lỗi từ phần "Giải quyết sự cố" trong <i>Giải quyết vấn đề</i> .
      	Đã xảy ra lỗi máy in. Mở nắp phía trước và gỡ bỏ toàn bộ giấy bên trong máy in. Tắt nguồn và bật lại. Nếu lỗi tiếp tục xảy ra sau khi tắt và bật lại nguồn, hãy liên hệ bộ phận hỗ trợ của Epson.

## Siri L3100 / Siri L3110



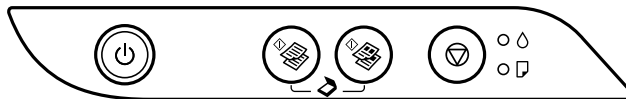

### Arahan Keselamatan Penting

- ❑ Gunakan kord kuasa yang disertakan dengan pencetak sahaja. Penggunaan kord lain boleh menyebabkan kebakaran atau renjatan elektrik. Jangan gunakan kord dengan sebarang peralatan lain.
- ❑ Pastikan kord kuasa AC anda memenuhi standard keselamatan tempatan yang berkaitan.
- ❑ Jangan cuba untuk menservis pencetak dengan sendiri kecuali seperti yang dihuraikan secara khusus dalam dokumentasi ini.
- ❑ Jangan biarkan kord kuasa rosak atau berbulu.
- ❑ Letakkan pencetak berhampiran soket dinding yang membolehkan kord kuasa dicabut dengan mudah.
- ❑ Jangan letakkan atau simpan produk di luar rumah, berhampiran kotoran atau habuk yang berlebihan, air, sumber haba atau di lokasi yang terdapat hentakan, getaran, suhu atau kelembapan yang tinggi.
- ❑ Berhati-hati untuk tidak menumpahkan cecair pada produk dan tidak mengendalikan produk dengan tangan yang basah.
- ❑ Simpan botol dakwat dan unit tangki dakwat daripada capaian kanak-kanak dan jangan minum dakwat.
- ❑ Jangan goncang botol dakwat terlalu kuat atau mengenakan impak yang kuat kerana ini boleh menyebabkan dakwat bocor.
- ❑ Pastikan botol dakwat disimpan menegak dan jangan dedahkannya kepada impak atau perubahan suhu.
- ❑ Sekiranya dakwat terkena pada kulit anda, basuh kawasan tersebut sehingga bersih dengan sabun dan air. Sekiranya dakwat masuk ke dalam mata anda, bilas segera dengan air. Sekiranya ketidakselesaan atau masalah penglihatan berterusan selepas membilas, sila berjumpa doktor dengan segera. Sekiranya dakwat masuk ke dalam mulut anda, sila berjumpa doktor dengan segera.













### Panduan Panel Kawalan



#### Butang



























	Menghidupkan atau mematikan pencetak.
	Memulakan salinan monokrom atau warna pada kertas biasa bersaiz A4. Untuk meningkatkan bilangan salinan (sehingga 20 salinan), tekan butang ini dalam masa 1 saat.
	Menghentikan operasi semasa. Tekan terus butang ini selama 5 saat sehingga butang  berkelip untuk menjalankan pembersihan kepala cetak.

## Gabungan Butang

 + 	Tekan butang  dan  secara berturutan untuk menjalankan perisian pada komputer yang disambungkan USB dan imbas sebagai fail PDF.
 +  / 	Tekan butang  dan  atau  secara serentak untuk menyalin dalam mod draf.
 + 	Hidupkan pencetak sambil menekan terus butang  untuk mencetak corak pemeriksaan muncung.

## Membaca Lampu Penunjuk

 : Hidup     : Berkelip

Status Ralat	
 	Pengecasan dakwat awal mungkin tidak lengkap. Lihat poster Mula di Sini untuk melengkapkan pengecasan dakwat permulaan.
 	Tiada kertas dimasukkan atau lebih daripada sehelai dimasukkan pada satu-satu masa. Masukkan kertas dan tekan butang  atau  .
 	Kertas tersekat berlaku. Keluarkan kertas dan tekan butang  atau  ➔ "Mengosongkan Kertas Tersekat" pada halaman 45 Jika lampu penunjuk terus berkelip, lihat bahagian kertas tersekat daripada "Menyelesaikan Masalah" dalam Panduan Pengguna.
   	<ul style="list-style-type: none"> <li><input type="checkbox"/> <b>Apabila lampu kuasa hidup atau berkelip</b>, pencetak tidak dimatikan dengan betul. Selepas mengosongkan ralat dengan menekan butang  atau , batalkan sebarang tugas cetakan yang belum selesai. Kami mengesyorkan anda melakukan pemeriksaan muncung kerana muncung mungkin kering atau tersumbat. Untuk mematikan pencetak, pastikan anda menekan butang .</li> <li><input type="checkbox"/> <b>Apabila lampu kuasa mati</b>, pencetak telah bermula dalam mod pemulihan kerana kemas kini perisian tegar telah gagal. Untuk mendapatkan butiran lanjut, lihat jadual penunjuk ralat daripada "Menyelesaikan Masalah" dalam Panduan Pengguna.</li> </ul>
   	<ul style="list-style-type: none"> <li><input type="checkbox"/> <b>Berkelip secara serentak</b>: Pad dakwat sedang menghampiri atau berada pada akhir hayat perkhidmatannya.</li> <li><input type="checkbox"/> <b>Berkelip secara berselang-seli</b>: Pad dakwat cetakan tanpa sempadan sedang menghampiri atau berada pada akhir hayat perkhidmatannya. Cetakan tanpa sempadan tidak tersedia, tetapi cetakan dengan sempadan tersedia.</li> </ul> Untuk menggantikan pad dakwat atau pad dakwat cetakan tanpa sempadan, hubungi Epson atau pembekal perkhidmatan Epson yang disahkan.
    	Ralat pencetak telah berlaku. Buka penutup depan dan keluarkan sebarang kertas di dalam pencetak. Matikan kuasa dan hidupkan semula. Sekiranya ralat terus berlaku selepas memadamkan kuasa dan menghidupkannya sekali lagi, hubungi sokongan Epson.

MS

# Siri ET-2710 / Siri L3150

## Arahan Keselamatan Penting



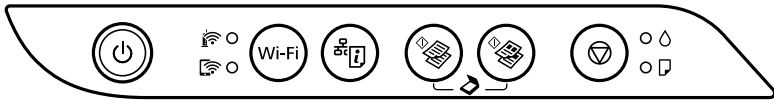

Pastikan produk ini berada sekurang-kurangnya 22 cm dari perentak jantung. Gelombang radio daripada produk ini boleh menjejaskan pengendalian perentak jantung.

Bagi arahan keselamatan penting yang lain untuk Siri ET-2710 / Siri L3150, lihat halaman 22.











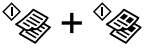



## Panduan Panel Kawalan

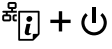

### Butang

	Menghidupkan atau mematikan pencetak.
Wi-Fi	Mengosongkan ralat rangkaian. Tekan terus selama 5 saat atau lebih untuk membuat tetapan rangkaian menggunakan butang tekan WPS.
	Mencetak laporan sambungan rangkaian untuk menentukan sebab sebarang masalah rangkaian. Untuk mendapatkan maklumat lanjut, tekan terus butang ini melebihi 7 saat untuk mencetak helaian status rangkaian.
	Memulakan salinan monokrom atau warna pada kertas biasa bersaiz A4. Untuk meningkatkan bilangan salinan (sehingga 20 salinan), tekan butang ini dalam masa 1 saat.
	Menghentikan operasi semasa. Tekan terus butang ini selama 5 saat sehingga butang  berkelip untuk menjalankan pembersihan kepala cetak.

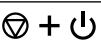













### Gabungan Butang

	Tekan butang  dan  secara berturutan untuk menjalankan perisian pada komputer yang disambungkan USB dan imbas sebagai fail PDF.
	Tekan butang  dan  atau  secara serentak untuk menyalin dalam mod draf.
Wi-Fi + 	Tekan butang Wi-Fi dan  secara serentak untuk memulakan Persediaan Kod PIN (WPS).
Wi-Fi + 	Tekan butang Wi-Fi dan  secara serentak untuk memulakan Persediaan Wi-Fi Direct (AP Mudah).
	Hidupkan pencetak dan tekan serta tahan butang  untuk menyimpan semula tetapan rangkaian lalai. Apabila tetapan rangkaian dipulihkan, pencetak dihidupkan dan lampu status rangkaian berkelip berselang-seli.
	Hidupkan pencetak sambil menekan terus butang  untuk mencetak corak pemeriksaan muncung.



# Membaca Lampu Penunjuk

● : Hidup    ⚙️ : Berkelip

<b>Status Normal</b>	
 ●	Pencetak disambungkan ke rangkaian wayarles (Wi-Fi).
 ●	Pencetak disambungkan ke rangkaian dalam mod Wi-Fi Direct (AP Mudah).
<b>Status Ralat</b>	
 ⚙️  ⚙️	Sambungan Wi-Fi telah berlaku. Tekan butang <b>Wi-Fi</b> untuk mengosongkan ralat dan cuba semula.
● 💧	Pengecasan dakwat awal mungkin tidak lengkap. Lihat poster Mula di Sini untuk melengkapkan pengecasan dakwat permulaan.
● 📄	Tiada kertas dimasukkan atau lebih daripada sehelai dimasukkan pada satu-satu masa. Masukkan kertas dan tekan butang  atau  .
⚙️ 📄	Kertas tersekat berlaku. Keluarkan kertas dan tekan butang  atau  ➔ "Mengosongkan Kertas Tersekat" pada halaman 45 Jika lampu penunjuk terus berkelip, lihat bahagian kertas tersekat daripada "Menyelesaikan Masalah" dalam Panduan Pengguna.
● 💧 ● 📄	Pencetak tidak dimatikan dengan betul. Selepas mengosongkan ralat dengan menekan butang  atau  , batalkan sebarang tugas cetakan yang belum selesai. Kami mengesyorkan anda melakukan pemeriksaan muncung kerana muncung mungkin kering atau tersumbat. Untuk mematikan pencetak, pastikan anda menekan butang  .
⚙️ 💧 ⚙️ 📄	<input type="checkbox"/> <b>Berkelip secara serentak:</b> Pad dakwat sedang menghampiri atau berada pada akhir hayat perkhidmatannya. <input type="checkbox"/> <b>Berkelip secara berselang-seli:</b> Pad dakwat cetakan tanpa sempadan sedang menghampiri atau berada pada akhir hayat perkhidmatannya. Cetakan tanpa sempadan tidak tersedia, tetapi cetakan dengan sempadan tersedia.  Untuk menggantikan pad dakwat atau pad dakwat cetakan tanpa sempadan, hubungi Epson atau pembekal perkhidmatan Epson yang disahkan.
 ● ● 💧  ● ● 📄	Pencetak telah dimulakan dalam mod pemulihan kerana kemas kini perisian tegar telah gagal. Untuk mendapatkan butiran lanjut, lihat jadual penunjuk ralat daripada "Menyelesaikan Masalah" dalam Panduan Pengguna.
 ⚙️ ⚙️ 💧  ⚙️ ⚙️ 📄	Ralat pencetak telah berlaku. Buka penutup depan dan keluarkan sebarang kertas di dalam pencetak. Matikan kuasa dan hidupkan semula. Sekiranya ralat terus berlaku selepas memadamkan kuasa dan menghidupkannya sekali lagi, hubungi sokongan Epson.

MS

### महत्वपूर्ण सुरक्षा निर्देश

- ❑ केवल उसी पावर कॉर्ड का उपयोग करें जो इस प्रिंटर के साथ मिला हो। किसी अन्य कॉर्ड के उपयोग के कारण आग या झटका लग सकता है। कॉर्ड का उपयोग किसी दूसरे उपकरण के साथ नहीं करें।
- ❑ यह सुनिश्चित करें कि आपका AC पावर कॉर्ड प्रासंगिक स्थानीय सुरक्षा मानक को पूरा करता हो।
- ❑ आपके दस्तावेज़ में खास तरीके से वर्णित उपायों के सिवाय, प्रिंटर को स्वयं सर्विस करने का प्रयास नहीं करें।
- ❑ पावर कॉर्ड को क्षतिग्रस्त होने या घिसने नहीं दें।
- ❑ प्रिंटर को दीवार आउटलेट के निकट रखें जहाँ पावर कॉर्ड को आसानी से अनप्लग किया जा सकता हो।
- ❑ उत्पाद को आउटडोर, बहुत ज्यादा गंदगी या धूल, पानी, गर्मी के स्रोतों, या झटके वाले, कंपन वाले, अधिक तापमान या नमी वाले स्थानों पर नहीं रखें या स्टोर न करें।
- ❑ इसका ध्यान रखें कि उत्पाद पर द्रव्य न छलके और गीले हाथों के साथ उत्पाद का उपयोग नहीं करें।
- ❑ इंक की बोतलें और इंक टैंक यूनिट को बच्चों की पहुँच से दूर रखें और इंक को न पीएँ।
- ❑ इंक की बोतल को बहुत जोर से न हिलाएं या इसे जोरदार झटके न लगाएं क्योंकि इससे इंक का रिसाव हो सकता है।
- ❑ इंक की बोतलों को सीधे रखना सुनिश्चित करें और उन्हें टक्कर या तापमान परिवर्तनों के अधीन न करें।
- ❑ यदि इंक आपके चमड़े पर लग जाता है तो, साबुन और पानी के साथ अच्छी तरह से उस भाग को धोएँ। यदि स्याही आपकी आँखों में पड़ जाती है तो, उसे तुरंत पानी से साफ़ करें। यदि असहजता या दृष्टि की समस्याएँ जारी रहती हैं तो, पानी से अच्छी तरह से धोने के बाद, तुरंत डॉक्टर से मिलें। यदि स्याही आपके मुँह में पड़ जाता है तो, तुरंत डॉक्टर से मिलें।



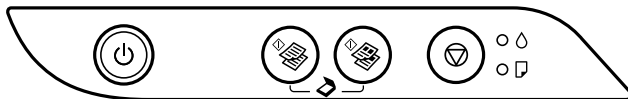









### नियंत्रण पैनल के लिए गाइड



#### बटन



























	प्रिंटर चालू या बंद करता है।
	A4 साइज सादा कागज पर मोनोक्रोम या रंगीन कॉपी करना प्रारंभ करता है। कॉपियों की संख्या बढ़ाने के लिए (अधिकतम 20 कॉपियों तक), इस बटन को 1 सेकंड के अंतरालों पर दबाएं।
	मौजूदा संचालन को रोकता है। इस बटन को 5 सेकंड के लिए दबा कर रखें जब तक कि प्रिंट हेड की सफाई के लिए  बटन चमकने न लगे।

## बटन संयोजन

 + 	USB-कनेक्टेड कंप्यूटर पर सॉफ्टवेयर चलाने के लिए और PDF फ़ाइल के रूप में स्कैन करने के लिए  और  बटन एक साथ दबाएं।
 +  / 	ड्राफ्ट मोड में कॉपी करने के लिए  और  या  बटनों को एक साथ दबाएं।
 + 	नोजल जांच पैटर्न प्रिंट करने के लिए  बटन को नीचे रखते हुए प्रिंटर चालू करें।

## संकेतक लाइटों को पढ़ना

 : चालू  : चमकना

त्रुटि स्थिति	
 	आरंभिक इंक चार्जिंग शायद पूरा न हो। आरंभिक इंक चार्जिंग पूरा करने के लिए यहाँ आरंभ करें देखें।
 	कोई कागज लोड नहीं किया गया है या एक से अधिक शीट एक साथ फीड कर दिया गया है। कागज लोड करें और  या  बटन दबाएं।
 	कागज जैम समस्या आई। कागज निकालें और  या  बटन दबाएं। ➔ "जाम कागज को हटाना" पृष्ठ 45 पर यदि संकेतक लाइट चमकना जारी रहती है, तो उपयोगकर्ता गाइड में "समस्याएं हल करना" में जाम कागज अनुभाग देखें।
   	<input type="checkbox"/> जब पावर लाइट चालू हो या चमक रही हो, प्रिंटर ठीक ढंग से बंद नहीं किया गया था।  या  बटन दबाकर त्रुटि को ठीक करने के बाद, सभी लंबित प्रिंट कार्यों को रद्द करें। हम नोजल जांच क्रियान्वित करने की सलाह देते हैं क्योंकि नोजल शायद सूख गया हो या बंद हो गया हो। प्रिंटर को बंद करने के लिए,  बटन दबाना सुनिश्चित करें। <input type="checkbox"/> जब पावर लाइट बंद हो, प्रिंटर रिकवरी मोड में आरंभ हुआ है क्योंकि एक फर्मवेयर अपडेट विफल हो गया था। अधिक विवरण के लिए, उपयोगकर्ता गाइड में "समस्याएं हल करना" में त्रुटि संकेतक तालिका देखें।
   	<input type="checkbox"/> लगातार चमकना: इंक पैड अपने सेवा काल के अंत के निकट पहुँच रहा है या अंत में है। <input type="checkbox"/> बारी-बारी से चमकना: बॉर्डर रहित प्रिंटिंग इंक पैड अपने सेवा काल के अंत के निकट पहुँच रहा है या अंत में है। बॉर्डर रहित प्रिंटिंग उपलब्ध नहीं है, लेकिन बॉर्डर सहित प्रिंटिंग उपलब्ध है। इंक पैड या बॉर्डर रहित प्रिंटिंग इंक पैड बदलने के लिए, Epson या किसी अधिकृत Epson सेवा प्रदाता से संपर्क करें।
    	प्रिंटर में त्रुटि आ गई है। फ्रंट कवर खोलें और प्रिंटर के अंदर से किन्हीं कागज को निकालें। पावर बंद करें और फिर चालू करें। यदि पावर बंद करके फिर से चालू करने के बाद भी त्रुटि आती रहे, तो Epson सहायता से संपर्क करें।

HI

## महत्वपूर्ण सुरक्षा निर्देश

इस उत्पाद को कार्डियक पेसमेकर से कम से कम 22 सेमी दूर रखें। इस उत्पाद से निकलने वाली रेडियो तरंगें कार्डियक पेसमेकर के कार्य पर प्रतिकूल प्रभाव डाल सकती हैं।

ET-2710 सीरीज / L3150 सीरीज हेतु अन्य महत्वपूर्ण सुरक्षा निर्देशों के लिए, पृष्ठ 26 देखें।

## नियंत्रण पैनल के लिए गाइड

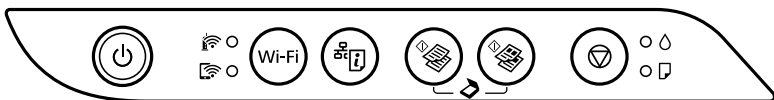

### बटन















	प्रिंटर चालू या बंद करता है।
Wi-Fi	नेटवर्क त्रुटि हटाता है। WPS पुश बटन का उपयोग करके नेटवर्क सेटिंग्स निर्धारित करने के लिए 5 सेकेंड या अधिक देर तक नीचे दबाए रखें।
	किन्हीं नेटवर्क समस्याओं के कारणों को निर्धारित करने के लिए नेटवर्क कनेक्शन रिपोर्ट मुद्रित करता है। अधिक जानकारी पाने के लिए, इस बटन को 7 सेकेंड से अधिक देर तक नीचे दबाकर नेटवर्क स्थिति शीट प्रिंट करें।
	A4 साइज सादा कागज पर मोनोक्रोम या रंगीन कॉपी करना प्रारंभ करता है। कॉपियों की संख्या बढ़ाने के लिए (अधिकतम 20 कॉपियों तक), इस बटन को 1 सेकेंड के अंतरालों पर दबाएं।
	मौजूदा संचालन को रोकता है। इस बटन को 5 सेकेंड के लिए दबा कर रखें जब तक कि प्रिंट हेड की सफाई के लिए  बटन चमकने न लगे।

### बटन संयोजन

+	USB-कनेक्टेड कंप्यूटर पर सॉफ्टवेयर चलाने के लिए और PDF फाइल के रूप में स्कैन करने के लिए  और  बटन एक साथ दबाएं।
+  /	ड्राफ्ट मोड में कॉपी करने के लिए  और  या  बटनों को एक साथ दबाएं।
Wi-Fi +	PIN कोड सेटअप (WPS) प्रारंभ करने के लिए <b>Wi-Fi</b> और  बटन एक साथ दबा कर रखें।
Wi-Fi +	Wi-Fi Direct (सरल AP) सेटअप शुरू करने के लिए <b>Wi-Fi</b> और  बटनों को एक साथ दबाकर रखें।
+	डिफॉल्ट नेटवर्क सेटिंग को बहाल करने के लिए  बटन को नीचे दबाए रख कर प्रिंटर चालू करें। जब नेटवर्क सेटिंग्स बहाल कर दी जाती हैं, तो प्रिंटर चालू हो जाता है और नेटवर्क स्थिति लाइट जलने-बुझने लगती हैं।
+	नोजल जांच पैटर्न प्रिंट करने के लिए  बटन को नीचे रखते हुए प्रिंटर चालू करें।

# संकेतक लाइटों को पढ़ना

● : चालू ☀ : चमकना

सामान्य स्थिति	
 ●	प्रिंटर किसी वायरलेस (Wi-Fi) नेटवर्क से कनेक्ट है।
 ●	प्रिंटर Wi-Fi Direct (आसान AP) मोड में किसी नेटवर्क से कनेक्ट है।
त्रुटि स्थिति	
 ● ☀	Wi-Fi कनेक्शन त्रुटि घटित हुई है। कृपया त्रुटि हटाने और फिर से प्रयास करने के लिए <b>Wi-Fi बटन</b> दबाएं।
 ● ☀	
● 💧	आरंभिक इंक चार्जिंग शायद पूरा न हो। आरंभिक इंक चार्जिंग पूरा करने के लिए यहाँ आरंभ करें देखें।
● 📄	कोई कागज लोड नहीं किया गया है या एक से अधिक शीट एक साथ फीड कर दिया गया है। कागज लोड करें और  या  बटन दबाएं।
☀ 📄	कागज जैम समस्या आई। कागज निकालें और  या  बटन दबाएं। ➔ "जाम कागज को हटाना" पृष्ठ 45 पर यदि संकेतक लाइट चमकना जारी रहती है, तो उपयोगकर्ता गाइड में "समस्याएं हल करना" में जाम कागज अनुभाग देखें।
● 💧 ● 📄	प्रिंटर ठीक ढंग से बंद नहीं किया गया था।  या  बटन दबाकर त्रुटि हटाने के बाद, सभी लंबित प्रिंट कार्यों को रद्द करें। हम नोजल जाँच क्रियान्वित करने की सलाह देते हैं क्योंकि नोजल शायद सूख गया हो या बंद हो गया हो। प्रिंटर को बंद करने के लिए, ⏻ बटन दबाना सुनिश्चित करें।
☀ 💧 ☀ 📄	<input type="checkbox"/> लगातार चमकना: इंक पैड अपने सेवा काल के अंत के निकट पहुँच रहा है या अंत में है। <input type="checkbox"/> बारी-बारी से चमकना: बॉर्डर रहित प्रिंटिंग इंक पैड अपने सेवा काल के अंत के निकट पहुँच रहा है या अंत में है। बॉर्डर रहित प्रिंटिंग उपलब्ध नहीं है, लेकिन बॉर्डर सहित प्रिंटिंग उपलब्ध है। इंक पैड या बॉर्डर रहित प्रिंटिंग इंक पैड बदलने के लिए, Epson या किसी अधिकृत Epson सेवा प्रदाता से संपर्क करें।
 ● ● 💧  ● ● 📄	प्रिंटर रिकवरी मोड में प्रारंभ हो गया है क्योंकि फर्मवेयर अपडेट विफल हो गया। अधिक विवरण के लिए, उपयोगकर्ता गाइड में "समस्याएं हल करना" में त्रुटि संकेतक तालिका देखें।
 ●  ● ☀ ● ☀ ● 💧  ● ☀ ● ☀ ● 📄	प्रिंटर में त्रुटि आ गई है। फ्रंट कवर खोलें और प्रिंटर के अंदर से किन्हीं कागज को निकालें। पावर बंद करें और फिर चालू करें। यदि पावर बंद करके फिर से चालू करने के बाद भी त्रुटि आती रहे, तो Epson सहायता से संपर्क करें।

HI

## L3100 Марк / L3110 Марк

### Чухал Аюулгүй байдлын Заавар

- Энэ принтерийг дагалдан ирсэн цахилгааны утсыг зөвхөн ашигла. Өөр утас ашиглавал гал гаргах юмуу тог цохих аюултай. Утсыг өөр тоног төхөөрөмжийн хамт бүү хэрэглэ.
- АС тэжээлийн утас дотоодын аюулгүй ажиллагааны зохих стандартад нийцэж байгаа эсэхийг шалгана уу.
- Таны бичиг баримтанд тусгайлан тайлбарлаагүй бол принтерт өөрөө үйлчилгээ хийх гэж бүү оролд.
- Цахилгааны утсыг бүү гэмтээ эсвэл бүү шалбал.
- Залгуурыг хялбар салгаж болохоор ханын залгуурт принтерийг ойр байрлуулна.
- Их хэмжээний тоос шороо, ус, халууны эх үүсвэр бүхий гадаа байрлалд бүтээгдэхүүнийг тавихгүй байх, эсвэл цахилгаанд цохиулах, чичиргээнд өртөх, өндөр температур, чийгтэй газар тавьж болохгүй.
- Бүтээгдэхүүн дээр шингэн асгахгүй байхад анхаарал хандуулж, принтерт нойтон гараар хүрч зөөвөрлөхгүй байх.
- Бэхний сав болон бэхний хайрцагны хэсгийг хүүхдийн гар хүрэхгүй газар хадгална, мөн бэхийг ууж болохгүй.
- Бэхний хайрцагийг хэт хүчтэй сэгсэрч болохгүй ба бэхийг асгарахад хүргэх хүчтэй нөлөөлөл үзүүлэх хэрэггүй.
- Бэхний савыг босоо чигт байрлуулж, юманд цохиулахгүй, температурын өөрчлөлтөнд оруулахгүй байх.
- Бэхийг арьсандаа хүргэвэл, уг газраа саван, усаар сайтар угаана. Бэхийг нүдэндээ оруулбал, нэн даруй усаар зайлж угаана. Сайн зайлсны дараа ч таагүй байдал мэдрэгдэж, сайтар харахгүй байвал, эмчид яаралтай үзүүлнэ. Бэхийг амандаа оруулбал, нэн даруй эмчид үзүүлнэ.

### Хянах Самбарын Заавар

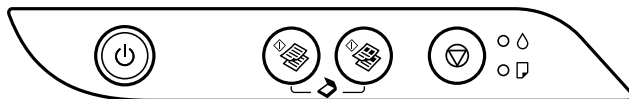

#### Товчлуур

	Принтерийг асааж унтраана.
	A4 хэмжээтэй ердийн цаасан дээр монохромт юмуу өнгөт хуулбарыг хийж эхэлнэ. Хуулбарын тоог өсгөхийн тулд (20 хүртэлх хуулбар) 1 секундын зайтайгаар энэ товчийг дар.
	Одоогийн ажиллагааг зогсооно. Принтерийн толгойны цэвэрлэгээг эхлүүлэхийн тулд  товч анивчих хүртэл 5 секунд энэхүү товчийг дарна уу.

## Товчны хослол

	товчуудыг зэрэг дарж USB-с холбогдсон компьютер дээрх программ хангамжийг ажиллуулж PDF файл хэлбэрээр скандана.
	ба  эсвэл  товчуудыг зэрэг дарж ноорог горим дээр хуулна.
	Хошуу шалгах дүрсийг хэвлэхийн тулд  товчийг дарж принтерийг асаана.

## Заалтын гэрлүүдийг унших

: Асаалттай : Анивчих

Алдааны төлөв	
	Бэхний эхний дүүргэлт бүрэн хийгдсэнгүй. Бэхний эхний дүүргэлтийг дуусгахын тулд Энд эхэл зурагт хуудсыг харна уу.
	Ямар ч цаас ачаалаагүй байна, эсвэл нэг удаад нэгээс олон цаасыг тэжээл дээр тавьж байна. Цаасыг ачаалж  юмуу  товчийг дарна уу.
	Цаас бөглөрсөн байна. Цаасыг аваад  юмуу  товчийг дарна уу. ➔ “Цаас Гацалтыг Арилгах” хуудсанд 45 Хэрвээ заалтын гэрэл анивчсаар байвал Хэрэглэгчийн Заавар доторх “Асуудлыг шийдэх”-ийн гацсан цаас хэсгээс үз.
	<ul style="list-style-type: none"> <li><input type="checkbox"/> <b>Цахилгааны гэрэл ассан юмуу анивчих үед</b>, принтерийг зөв унтраагаагүй.  юмуу  товчийг дарж алдааг зассаны дараа хүлээгдэж байгаа хэлэх ажлуудыг цуцал. Хошуу хатсан юмуу бөглөрсөн байж магадгүй учраас хошуу шалгахыг зөвлөж байна. Принтерийг унтраахын тулд  товчийг дараарай.</li> <li><input type="checkbox"/> <b>Цахилгааны гэрэл унтарсан үед</b>, фирмварын шинэчлэл бүтэлгүйтсэн учраас принтерийг сэргээх горимд асаасан. Дэлгэрэнгүйг Хэрэглэгчийн Заавар доторх “Асуудлыг шийдэх”-ийн алдаа заах хүснэгтээс үз.</li> </ul>
	<ul style="list-style-type: none"> <li><input type="checkbox"/> <b>Зэрэг анивчих:</b> Бэхний тавцан ажиллагааны хугацааны төгсгөл рүүгээ ойртож байна эсвэл дууссан байна.</li> <li><input type="checkbox"/> <b>Ээлжлэн анивчих:</b> Хүрээгүй хэвлэх бэхний тавцан ажиллагааны хугацааны төгсгөл рүүгээ ойртож байна эсвэл дууссан байна. Хүрээгүй хэвлэж болохгүй, харин хүрээтэй хэвлэж болно.</li> </ul> <p>Бэхний тавцан юмуу хүрээгүй хэвлэх бэхний тавцанг солихын тулд Epson юмуу Epson-ы баталгаат үйлчилгээ үзүүлэгчтэй холбогдоно уу.</p>
	Принтерийн алдаа үүслээ. Принтерийн урд тагийг нээж, принтер доторх цаасыг ав. Тэжээлийг унтрааж, дахин асаана. Хэрэв тэжээлийг унтрааж дахин асааны дараа алдаа гарсан хэвээр байвал, Epson дэмжлэг үйлчилгээтэй холбоо барина уу.

MN

## ET-2710 Марк / L3150 Марк

# Чухал Аюулгүй байдлын Заавар

Зүрхний хэм хэмжигчээс бүтээгдэхүүнийг 22 см-с доошгүй зайд байрлуулна. Энэхүү бүтээгдэхүүнээс гарах радио долгион зүрхний хэм хэмжигчийн ажиллагаанд сөрөг нөлөө үзүүлэх боломжтой.

ET-2710 Марк / L3150 Маркийн бусад чухал аюулгүйн зааварчилгааг 30 хуудаснаас үз.

# Хянах Самбарын Заавар

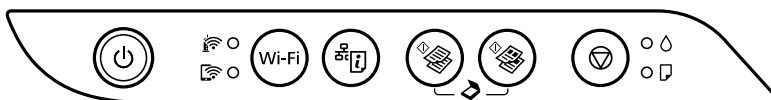

## Товчлуур

	Принтерийг асааж унтраана.
Wi-Fi	Сүлжээний алдааг арилгана. WPS-н даралтат товчлуураар сүлжээний тохиргоог хийхийн тулд 5 болон түүнээс дээш секунд дарна.
	Аливаа сүлжээний асуудлын шалтгааныг тодорхойлохын тулд сүлжээний холболтын асуудлыг хэвлэнэ. Нэмэлт мэдээлэл авах бол, сүлжээний төлөвийн хуудсыг хэвлэхийн тулд энэ товчийг 7-с дээш секунд дарна.
	A4 хэмжээтэй ердийн цаасан дээр монохромт юмуу өнгөт хуулбарыг хийж эхэлнэ. Хуулбарын тоог өсгөхийн тулд (20 хүртэлх хуулбар) 1 секундын зайтайгаар энэ товчийг дар.
	Одоогийн ажиллагааг зогсооно. Принтерийн толгойны цэвэрлэгээг эхлүүлэхийн тулд  товч анивчих хүртэл 5 секунд энэхүү товчийг дарна уу.

## Товчны хослол















+	,  товчуудыг зэрэг дарж USB-с холбогдсон компьютер дээрх программ хангамжийг ажиллуулж PDF файл хэлбэрээр скандана.
+	ба  эсвэл  товчуудыг зэрэг дарж ноорог горим дээр хуулна.
Wi-Fi +	Wi-Fi болон  товчуудыг зэрэг дарж PIN кодын тохиргоо (WPS)-г эхлүүлнэ.
Wi-Fi +	Wi-Fi болон  товчуудыг зэрэг дарж Wi-Fi Direct (Энгийн AP) тохиргоог эхлүүлнэ.
+	Сүлжээний үндсэн тохиргоог сэргээхийн тулд  товчийг дарж принтерийг асаана. Сүлжээний тохиргоог сэргээх үед принтер асаж, сүлжээний статусын гэрэл ээлжлэн асна.
+	Хошуу шалгах дүрсийг хэвлэхийн тулд  товчийг дарж принтерийг асаана.



# Заалтын гэрлүүдийг унших

● : Асаалттай

☀ : Анивчих

Хэвийн төлөв	
 ●	Принтер утасгүй (Wi-Fi) сүлжээнд холбогдсон байна.
 ●	Принтер Wi-Fi Direct (Энгийн AP) дээр байгаа сүлжээнд холбогдсон байна.
Алдааны төлөв	
 ☀  ☀	Wi-Fi холболтын алдаа үүслээ. Алдааг арилгахын тулд <b>Wi-Fi</b> товчлуурыг дарж дахин оролдоно.
● 💧	Бэхний эхний дүүргэлт бүрэн хийгдсэнгүй. Бэхний эхний дүүргэлтийг дуусгахын тулд Энд эхэл зурагт хуудсыг харна уу.
● 📄	Ямар ч цаас ачаалаагүй байна, эсвэл нэг удаад нэгээс олон цаасыг тэжээл дээр тавьж байна. Цаасыг ачаалж  юмуу  товчийг дарна уу.
☀ 📄	Цаас бөглөрсөн байна. Цаасыг салгаж  эсвэл  товчийг дарна. ➔ “Цаас Гацалтыг Арилгах” хуудсанд 45 Хэрвээ заалтын гэрэл анивчсаар байвал Хэрэглэгчийн Заавар доторх “Асуудлыг шийдэх”-ийн гацсан цаас хэсгээс үз.
● 💧 ● 📄	Принтер зөв унтраагүй байна.  юмуу  товчийг дарж алдааг зассаны дараа хүлээгдэж байгаа хэлэх ажлуудыг цуцал. Хошуу хатсан юмуу бөглөрсөн байж магадгүй учраас хошуу шалгахыг зөвлөж байна. Принтерийг унтраахын тулд ⏻ товчийг дараарай.
☀ 💧 ☀ 📄	<input type="checkbox"/> <b>Зэрэг анивчих:</b> Бэхний тавцан ажиллагааны хугацааны төгсгөл рүүгээ ойртож байна эсвэл дууссан байна. <input type="checkbox"/> <b>Ээлжлэн анивчих:</b> Хүрээгүй хэвлэх бэхний тавцан ажиллагааны хугацааны төгсгөл рүүгээ ойртож байна эсвэл дууссан байна. Хүрээгүй хэвлэж болохгүй, харин хүрээтэй хэвлэж болно. Бэхний тавцан юмуу хүрээгүй хэвлэх бэхний тавцанг солихын тулд Epson юмуу Epson-ы баталгаат үйлчилгээ үзүүлэгчтэй холбогдоно уу.
 ● ● 💧  ● ● 📄	Фирмварийн шинэчлэл амжилтгүй болсон тул принтер сэргээх горимд эхэллээ. Дэлгэрэнгүйг Хэрэглэгчийн Заавар доторх “Асуудлыг шийдэх”-ийн алдаа заах хүснэгтээс үз.
  ☀ ☀ ☀ 💧  ☀ ☀ ☀ 📄	Принтерийн алдаа үүслээ. Принтерийн урд тагийг нээж, принтер доторх цаасыг ав. Тэжээлийг унтрааж, дахин асаана. Хэрэв тэжээлийг унтрааж дахин асаасны дараа алдаа гарсан хэвээр байвал, Epson дэмжлэг үйлчилгээтэй холбоо барина уу.

MN

---

---

**Loading Paper / 装入紙張 / การโหลดกระดาษ /  
Memuat Kertas / Nạp giấy / Mengisi Kertas /  
कागज़ लोड करना / Цаас ачаалах**

---

---

1

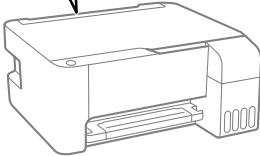
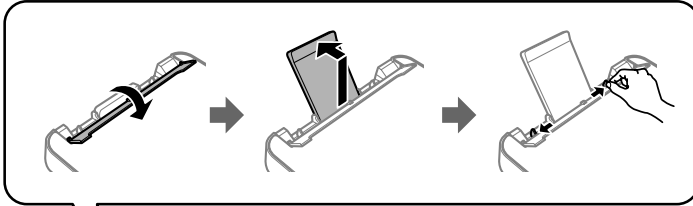

2

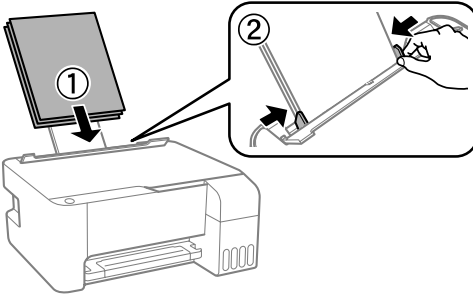

3

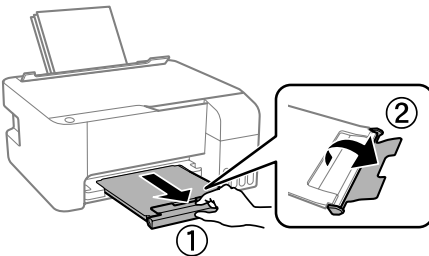

# Copying / 複印 / การถ่ายเอกสาร / Menyalin / Sao chép / Menyalin / कॉपी करना / Хувилах

1

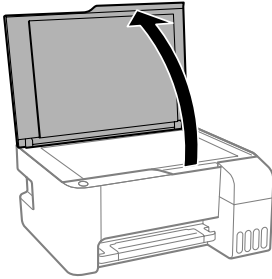

2

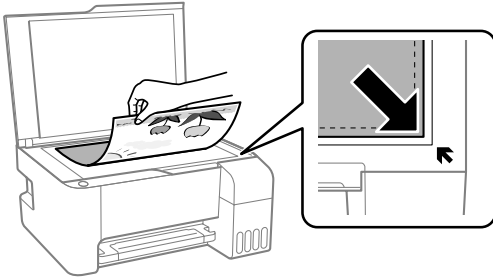



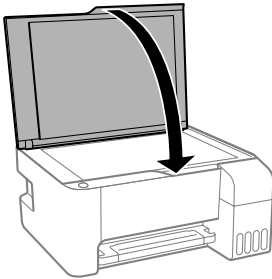

3

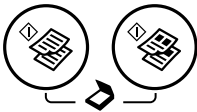

4





Press the  or  button to start copying.



按  或  按鈕開始複印。



กดปุ่ม  หรือ  เพื่อเริ่มต้นการถ่ายเอกสาร

Tekan tombol  atau  untuk mulai menyalin.

Nhấn nút  hoặc  để bắt đầu sao chép.

Tekan butang  atau  untuk memulakan penyalinan.

कॉपी करना आरंभ करने के लिए  या  बटन दबाएँ।

Хуулбарлаж эхлэхийн тулд  юмуу  товчийг дар.

EN

TC

TH

ID

VI

MS

HI

MN

---

---

# Checking Ink Levels / 檢查墨水量 / การตรวจสอบระดับหมึก / Memeriksa Tingkat Tinta / Kiểm tra mức mực / Memeriksa Aras Dakwat / इंक स्तरों की जाँच करना / Бэхний түвшинг шалгах

---

---

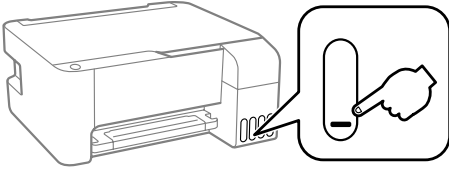

Check the ink levels. If an ink level is below the lower line, refill the ink.

檢查墨水量。若墨水量低於最低標示線，請補充墨水。

ตรวจสอบระดับหมึก หากระดับหมึกอยู่ต่ำกว่าเส้นขีดล่าง ให้เติมหมึก

Periksa tingkat tinta. Jika tingkat tinta kurang dari garis bawah, isi ulang tinta.

Kiểm tra mức mực. Nếu mức mực ít hơn vạch phía dưới, nạp lại mực.

Periksa aras dakwat. Jika aras dakwat di bawah garisan bawah, isi semula dakwat.

इंक के स्तर की जांच करें। यदि इंक का स्तर निचली लाइन के नीचे है, तो इंक रीफिल करें।

Бэхний түвшинг шалгана. Бэхний түвшин доод шугамнаас доор орсон байвал, бэхийг дахин дүүргэнэ.



To confirm the actual ink remaining, visually check the ink levels in all of the product's tanks. Prolonged use of the product when the ink level is below the lower line on the tank could damage the product.

若要確認實際的剩餘墨水量，請目視檢查產品的所有大容量墨水槽的墨水量。若在墨水量低於大容量墨水槽最低標示線時繼續使用產品，可能導致產品損壞。

หากต้องการตรวจยืนยันระดับหมึกคงเหลือจริง ให้ตรวจสอบระดับหมึกด้วยสายตาในถังทุกหน่วยของผลิตภัณฑ์ การใช้งานผลิตภัณฑ์อย่างยาวนานขณะหมึกเหลือน้อยกว่าเส้นขีดล่างบนถังอาจทำให้ผลิตภัณฑ์เสียหายได้

Untuk memastikan jumlah tinta yang tersisa, periksa tingkat tinta di semua tangki produk. Penggunaan produk berkepanjangan dalam kondisi tingkat tinta kurang dari garis bawah pada tangki dapat mengakibatkan kerusakan produk.

Để xác nhận lượng mực in còn lại thực sự, quan sát kiểm tra các mức mực trong tất cả các ống mực của máy in. Sử dụng sản phẩm kéo dài khi mức mực ít hơn vạch phía dưới trên ống mực có thể làm hỏng sản phẩm.

Untuk mengesahkan baki sebenar dakwat, periksa paras dakwat dengan melihat semua tangki produk. Penggunaan produk yang berlanjutan ketika aras dakwat berada di bawah garisan bawah pada tangki boleh merosakkan produk.

यह पुष्टि करने के लिए कि वास्तव में कितनी इंक शेष है, सभी उत्पाद के टैंकों में इंक स्तर की देख कर जांच करें। इंक का स्तर टैंक पर निचली लाइन के नीचे होने पर उत्पाद का लंबे समय तक उपयोग करने से उत्पाद को नुकसान पहुंच सकता है।

Бэхний бодит үлдэгдлийн шалгахын тулд, бүтээгдэхүүний бүх саван доторх бэхний түвшинг нүдээр шалгана. Бэхний түвшин савны доод шугамнаас доор орсон үед бүтээгдэхүүнийг тасралтгүй хэрэглэх нь бүтээгдэхүүнд эвдрэл гэмтэл учруулна.

# Ink Bottle Codes / 墨水瓶代碼 / รหัสบนขวดหมึก / Kode Botol Tinta / Mã lọ mực / Kod Botol Dakwat / इंक बोटल के कोड / Бэхний хайрцагны код

For Europe / 歐洲 / สำหรับยุโรป / Untuk wilayah Eropa / Dành cho châu Âu /  
Untuk Eropah / यूरोप के लिए / Европт

	BK	C	M	Y
ET-2710 / ET-2711	104	104	104	104
L3100 / L3101 L3110 / L3111 L3150 / L3151	103	103	103	103

For Australia and New Zealand

BK	C	M	Y
522	522	522	522

For Asia / 亞洲 / สำหรับเอเชีย / Untuk wilayah Asia / Dành cho châu Á /  
Untuk Asia / एशिया के लिए / Азид

BK	C	M	Y
003	003	003	003

Ink cartridge codes may vary by location. For the correct codes in your area, contact Epson support.

不同地方的墨水匣代碼可能會有差異。如需本地區的正确代碼，請聯絡 Epson 支援部門。

รหัสบนดรัมหมึกอาจแปรผันไปตามตำแหน่งที่ตั้ง สำหรับรหัสที่ถูกต้องในพื้นที่ของคุณ โปรดติดต่อส่วนสนับสนุนของ Epson

Kode kartrid tinta mungkin berbeda-beda berdasarkan lokasi. Untuk memastikan kode yang benar di daerah Anda, hubungi bagian dukungan Epson.

Mã hộp mực có thể khác nhau theo địa điểm. Để biết mã chính xác ở khu vực của bạn, hãy liên hệ với bộ phận hỗ trợ của Epson.

Kod katrij dakwat mungkin berbeza-beza mengikut lokasi. Untuk mendapatkan kod yang betul bagi kawasan anda, hubungi sokongan Epson.

इंक कार्ट्रिज के कोड, अलग-अलग स्थानों में अलग-अलग हो सकते हैं। आपके क्षेत्र के सही कोड के लिए, Epson सहायता से संपर्क करें।

Хорны картриджийн код байрлалаас хамаарч ялгаатай байна. Өөрийн бүсийн зөв кодын мэдээллийг авахын тулд Epson-ы тусламж үйлчилгээнд хандана уу.

- EN
- TC
- TH
- ID
- VI
- MS
- HI
- MN



Use of genuine Epson ink other than the specified ink could cause damage that is not covered by Epson's warranties.

若使用指定墨水以外的 Epson 原廠墨水，可能導致不在 Epson 保固範圍內的損壞。

การใช้หมึกแท้ของ Epson นอกเหนือจากหมึกที่ระบุอาจก่อให้เกิดความเสียหายที่ไม่อยู่ในการรับประกันของ Epson ได้

Penggunaan tinta Epson asli selain yang ditentukan dapat mengakibatkan kerusakan yang tidak tercakup dalam jaminan Epson.

Việc sử dụng mực Epson chính hãng không đúng mực quy định có thể gây hư hỏng máy in và điều này hoàn toàn không nằm trong chính sách bảo hành của Epson.

Penggunaan dakwat Epson tulen selain daripada dakwat yang ditentukan boleh menyebabkan kerosakan yang tidak dilindungi oleh jaminan Epson.

वास्तविक Epson इंक की जगह अन्य इंक का इस्तेमाल करने से नुकसान हो सकता है जो Epson की वारंटी के तहत कवर नहीं होगा।

Epson-н жинхэнэ бэхнээс өөр бэх ашиглавал эвдрэл гэмтэл учруулах бөгөөд үүнийг Epson-н баталгаанд хамрахгүй.

# Refilling Ink / 補充墨水 / การเติมหมึก / Mengisi Ulang Tinta / Nạp lại mực / Mengisi Semula Dakwat / इंक रीफ़िल करना / Бэх дүүргэх

1

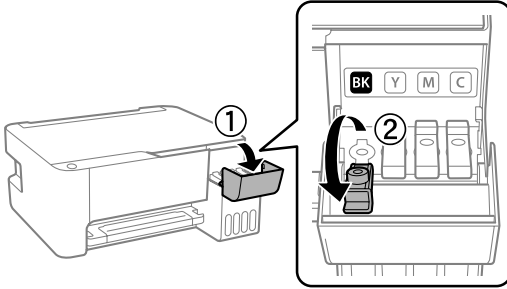

Epson cannot guarantee the quality or reliability of non-genuine ink. The use of non-genuine ink may cause damage that is not covered by Epson's warranties.

Epson 無法保證非原廠墨水的品質與可靠度。使用非原廠墨水可能導致 Epson 保固範圍內的損壞。

Epson ไม่สามารถรับประกันคุณภาพหรือการไว้วางใจได้ของหมึกที่ไม่ใช่ของแท้การใช้งานหมึกที่ไม่แท้อาจก่อให้เกิดความเสียหายที่ไม่อยู่ในการรับประกันของ Epson

Epson tidak dapat menjamin kualitas atau keandalan tinta tidak asli. Penggunaan tinta tidak asli dapat mengakibatkan kerusakan yang tidak tercakup dalam jaminan Epson.

Epson không thể đảm bảo chất lượng hoặc độ tin cậy của mực không chính hãng. Việc sử dụng mực không chính hãng có thể gây ra thiệt hại cho máy in và bạn không được hưởng chính sách bảo hành của Epson.

Epson tidak menjamin kualiti atau kebolehpercayaan dakwat bukan tulen. Penggunaan dakwat bukan tulen boleh menyebabkan kerosakan yang tidak dilindungi oleh jaminan Epson.

Epson गैर-असली स्याही की क्वालिटी या विश्वसनीयता की गारंटी नहीं दे सकता है। गैर-वास्तविक इंक का उपयोग करने से क्षति हो सकती है जो Epson की वारंटी में शामिल नहीं है।

Epson жинхэнэ-бус хорны чанар ба найдвартай ажиллагаанд баталгаа гаргахгүй. Жинхэнэ бус бэхийг хэрэглэх нь Epson-ы баталгаанд үл хамрагдах гэмтэл учруулж болзошгүй.

2

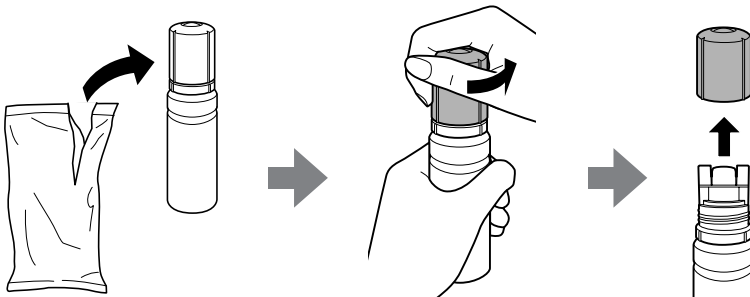

EN

TC

TH

ID

VI

MS

HI

MN

3

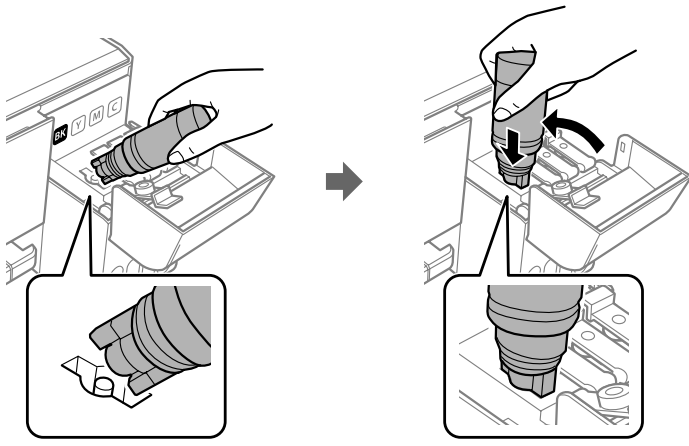

**!** Do not knock the ink bottle, otherwise the ink may leak.  
 請勿敲擊墨水瓶，否則可能導致墨水漏出。  
 อย่าให้ขวดหมึกชนกระแทก มิฉะนั้นหมึกอาจรั่วไหลได้  
 Jangan ketuk botol tinta karena tinta dapat bocor.  
 Không gõ vào lọ mực, nếu không mực có thể rò rỉ.  
 Jangan ketuk botol dakwat, jika tidak dakwat boleh bocor.  
 इंक की बोटल पर आघात नहीं करें, अन्यथा इंक लीक हो सकती है।  
 Бэхний савыг цохиж болохгүй. Эс тэгвээс, бэх асгарч болно.

4

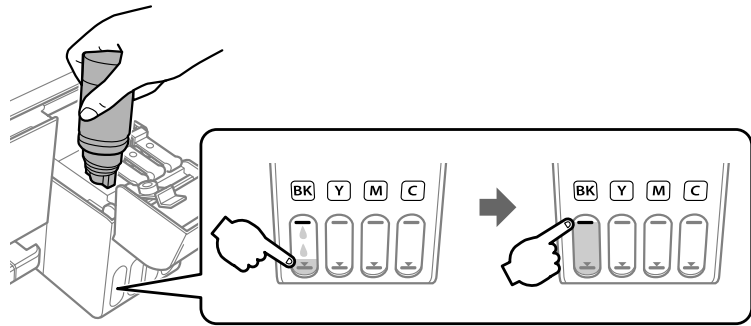





- Ink flow stops automatically when the ink level reaches the upper line.
- If the ink does not start flowing into the tank, remove the ink bottle and try reinserting it.
- Do not leave the ink bottle inserted; otherwise the bottle may be damaged or ink may leak.

- 
- 當墨水存量達到最高標示線時，墨水即會自動停止流入。
  - 如果墨水未開始流入大容量墨水槽，請取出墨水瓶並嘗試重新插入墨水瓶。
  - 請勿讓墨水瓶維持插入狀態；否則墨水瓶可能會損壞或墨水可能會漏出。

- 
- การไหลของหมึกหยุดลงโดยอัตโนมัติเมื่อระดับหมึกไปถึงขีดระดับบน
  - หากหมึกไม่เริ่มไหลตัวไปในถังหมึก ให้ถอดขวดหมึกออกมาแล้วใส่กลับเข้าไปใหม่
  - อย่าปล่อยให้ขวดหมึกโดยไม่ได้เสียบเข้า มิฉะนั้นขวดอาจเสียหาย หรือหมึกรั่วออก

- 
- Aliran tinta akan berhenti secara otomatis bila ketinggian tinta mencapai garis atas.
  - Jika tinta tidak mulai mengalir ke dalam tangki, lepas botol tinta, lalu coba masukkan lagi.
  - Jangan masukkan botol tinta karena dapat mengakibatkan kerusakan pada botol atau kebocoran tinta.

- 
- Dòng mực dừng tự động khi mức mực đạt đến vạch phía trên.
  - Nếu mực không bắt đầu chảy vào hộp, tháo lọ mực và thử lắp lại.
  - Không để lọ mực đã lắp; nếu không, lọ có thể bị hỏng hoặc mực có thể rò rỉ.

- 
- Dakwat berhenti mengalir secara otomatis apabila aras dakwat mencapai garisan atas.
  - Jika dakwat tidak mula mengalir ke dalam tangki, keluarkan botol dakwat dan cuba memasukkannya semula.
  - Jangan biarkan botol dakwat dimasukkan; jika tidak, botol boleh rosak atau dakwat boleh bocor.

- 
- इंक का स्तर ऊपरी लाइन तक पहुंचने पर इंक का प्रवाह स्वतः रूप से बंद हो जाता है।
  - अगर इंक टैंक में प्रवाहित होना शुरू न हो तो इंक की बोतल को निकालकर इसे फिर से लगाने की कोशिश करें।
  - इंक की बोतल को लगा हुआ न छोड़ें; वरना बोतल को नुकसान पहुंच सकता है या इंक बाहर निकल सकती है।

- 
- Бэхний түвшин дээд зураасанд хүрэхэд бэхний урсгал автоматаар зогсоно.
  - Бэхний савруу бэх урсаж орохгүй байвал, бэхний хайрцагийг аваад дахин байрлуулаарай.
  - Бэхний хайрцагийг оруулсан хэвээр үлдээж болохгүй; эс тэгвээс хайрцаг гэмтэж бэх асарга болзошгүй.

EN

TC

TH

ID

VI

MS

HI

MN

5

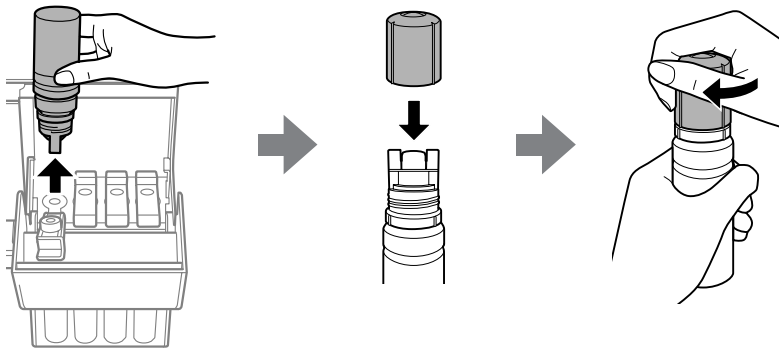

6

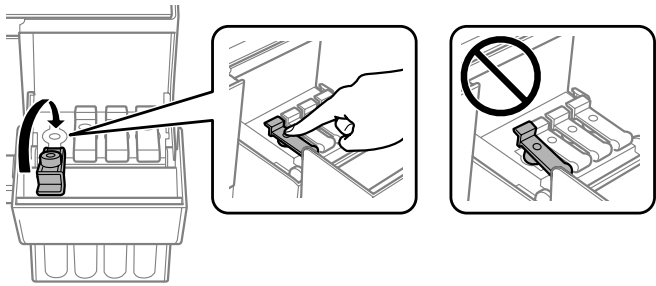

7

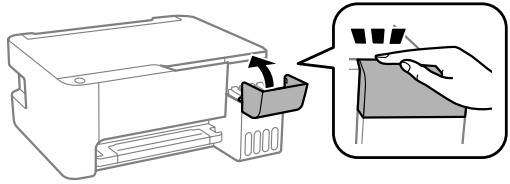

# Print Quality Help / 列印品質說明 / ความช่วยเหลือเกี่ยวกับคุณภาพการพิมพ์ / Bantuan Kualitas Cetak / Trợ giúp chất lượng in / Bantuan Kualiti Cetak / प्रिंट गुणवत्ता सहायता / Хэвлэлтийн чанарын тусламж

If you see missing segments or broken lines in your printouts, try the following solutions.

若列印成品有缺少部分或中斷線條，請嘗試下述解決方法。

ถ้าคุณเห็นส่วนที่ขาดหายไปหรือเส้นขาดในงานพิมพ์ของคุณ ลองใช้วิธีแก้ปัญหาต่อไปนี้

Jika Anda melihat ada bagian yang hilang atau garis terputus pada hasil cetak, coba solusi berikut.

Nếu bạn thấy thiếu các đoạn hoặc các đường thẳng bị đứt trong bản in, hãy thử các giải pháp sau.

Jika anda melihat segmen yang hilang atau garis putus-putus dalam cetakan anda, cuba penyelesaian berikut.

यदि आप अपने प्रिंट आउट में गुम खंड या टूटी लाइनें देखते हैं, तो निम्नलिखित समाधान आजमाएँ।

Хэрвээ та хэвлэлтээс дутуу хэсэг юмуу тасархай зүйл олж харвал дараах шийдлийг туршаарай.

1

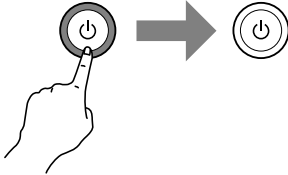

Power off.

關機。

ปิดเครื่อง

Daya mati.



Tắt nguồn.

Kuasa mati.



पावर बंद।



Тэжээл унтраалттай.

2



While holding down the  button, press the  button until the power light flashes to print a nozzle check pattern.



按住  按鈕，同時按  按鈕直到電源燈開始閃爍，以列印噴嘴檢查圖案。



ขณะที่กดปุ่ม  ค้างไว้ กดปุ่ม  จนกว่าไฟพาวเวอร์จะกะพริบเพื่อพิมพ์รูปแบบการตรวจสอบบหัวฉีด

Sambil menekan terus tombol , tekan tombol  hingga lampu daya berkedip untuk mencetak pola pemeriksaan nozel.

Trong khi giữ nút , hãy nhấn nút  cho đến khi đèn nguồn nhấp nháy để in mẫu kiểm tra kim phun.

Semasa menekan terus butang , tekan butang  sehingga lampu kuasa berkelip untuk mencetak corak pemeriksaan muncung.

 बटन को नीचे दबाए रखते हुए,  बटन दबाएँ जब तक नोज़ल जाँच पैटर्न प्रिंट करने के लिए पावर लाइट चमकने न लगे।

 товчийг доош дарах зуур, хошуу шалгах хээг хэвлэхийн тулд  товчийг цахилгааны гэрэл анивчих хүртэл дарна уу.

EN

TC

TH

ID

VI

MS

HI

MN

3

Examine the printed pattern. If you notice any missing segments or broken lines as shown in (a), go to the next step.

檢查列印圖案。若發現如 (a) 所示的缺少部分或中斷線條，請進入下一步。

ตรวจสอบรูปแบบที่พิมพ์ออกมา หากคุณสังเกตเห็นส่วนที่หายไปหรือเส้นขาดตามที่แสดงใน (a) ให้ไปที่ขั้นตอนถัดไป

Periksa pola yang dicetak. Jika Anda melihat ada bagian yang hilang atau garis terputus seperti ditunjukkan pada (a), maka lanjutkan ke langkah berikutnya.

Kiểm tra mẫu đã in. Nếu bạn thấy thiếu bất kỳ đoạn nào hoặc các đường thẳng bị đứt như hiển thị trong (a), hãy chuyển qua bước tiếp theo.

Periksa corak cetakan. Jika anda menyadari sebarang kehilangan segmen atau garis putus-putus seperti yang ditunjukkan dalam (a), pergi ke langkah seterusnya.

प्रिंट किए गए पैटर्न का परीक्षण करें। यदि आप कोई गुम खंड या टूटी लाइनें देखते हैं जैसा कि (a) में दिखाया गया है, तो अगले चरण पर जाएं।

Хэвлэгдсэн дүрсийг шалга. Хэрвээ та (a) дотор харуулсанчлан хэвлэлтээс дутуу хэсэг юмуу тасархай зүйл олж харвал дараагийн алхам руу шилжээрэй.

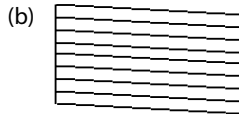



4

Run print head cleaning until all lines are printed completely. Hold down  for 5 seconds until the power light starts flashing. Print head cleaning starts.

執行印字頭清潔程序，直到所有線條均完整列印。按住  5 秒，直到電源燈開始閃爍。此時即會開始清潔印字頭。

เรียกใช้การทำความสะอาดหัวพิมพ์จนกว่าเส้นทั้งหมดจะพิมพ์ออกมาอย่างสมบูรณ์ กดปุ่ม  ค้างไว้เป็นเวลา 5 วินาทีจนกว่าไฟพาวเวอร์จะเริ่มกะพริบ การทำความสะอาดหัวพิมพ์จะเริ่มต้น

Jalankan pembersihan kepala cetak hingga semua garis tercetak seluruhnya. Tekan terus  selama 5 detik hingga lampu daya mulai berkedip. Pembersihan kepala cetak akan dimulai.

Chạy vệ sinh đầu in cho đến khi tất cả các dòng được in đầy đủ. Nhấn giữ phím  trong 5 giây cho đến khi đèn nguồn bắt đầu nhấp nháy. Quá trình làm sạch đầu in bắt đầu.

Jalankan pembersihan kepala cetak sehingga semua garisan dicetak sepenuhnya. Tekan terus  selama 5 saat sehingga lampu kuasa mula berkelip. Pembersihan kepala cetak bermula.

जब तक सभी लाइनें पूरी तरह से मुद्रित नहीं हो जाएं, तब तक प्रिंट हेड की सफाई चलाएं। पावर लाइट का चमकना आरंभ होने तक  को 5 सेकंड के लिए नीचे दबाए रखें। प्रिंट हेड की सफाई प्रारंभ होती है।

Бүх шугам бүрэн хэвлэгдэх хүртэл принтерийн толгойн цэвэрлэгээг хийнэ. Тэжээлийн гэрэл анивчих хүртэл  товчийг 5 секундын турш дарна. Принтерийн толгойн цэвэрлэгээ эхэлнэ.



**Clearing Paper Jam / 清除夾紙 /  
การจัดการกับกระดาษติด / Membersihkan Kertas Macet /  
Loại bỏ kẹt giấy / Mengosongkan Kertas Tersekat /  
जाम कागज़ को हटाना / Цаас Гацалтыг Арилгах**

EN

TC

TH

ID

VI

MS

HI

MN

1

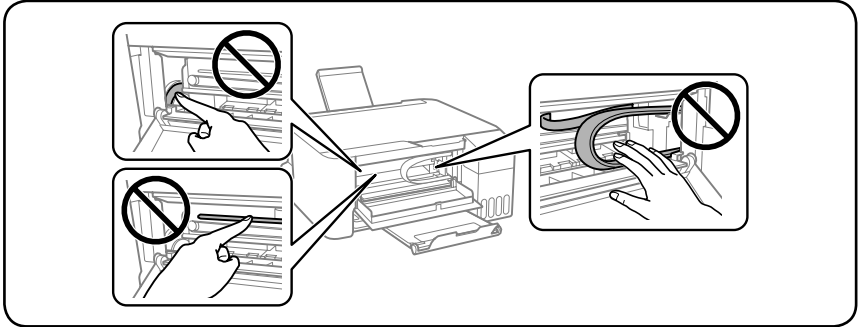
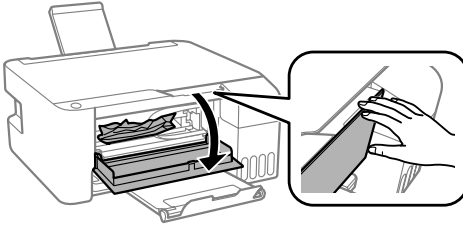

2

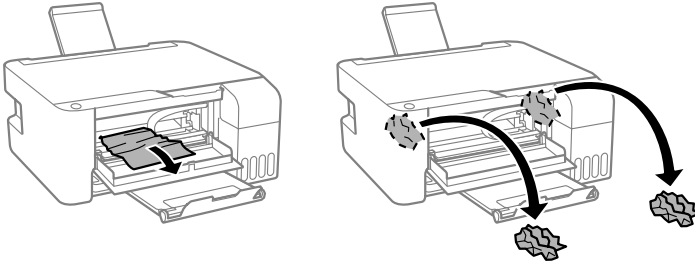

3

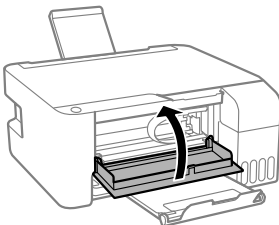

**Transporting / 搬運 / การขนส่ง / Memindahkan /  
Vận chuyển / Pemindahan / परिवहन करना / Тээвэрлэх**

**1**

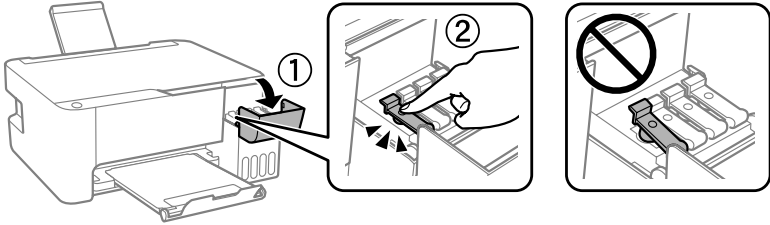

**2**

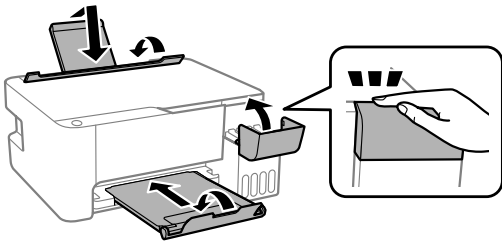

**3**

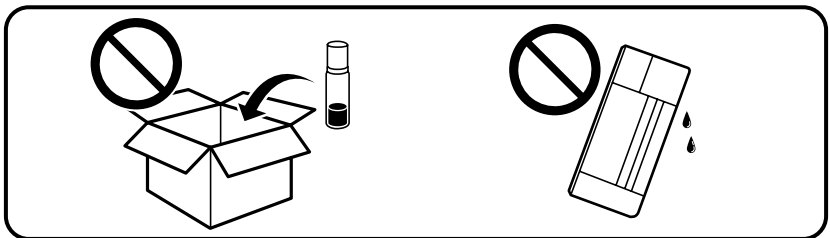
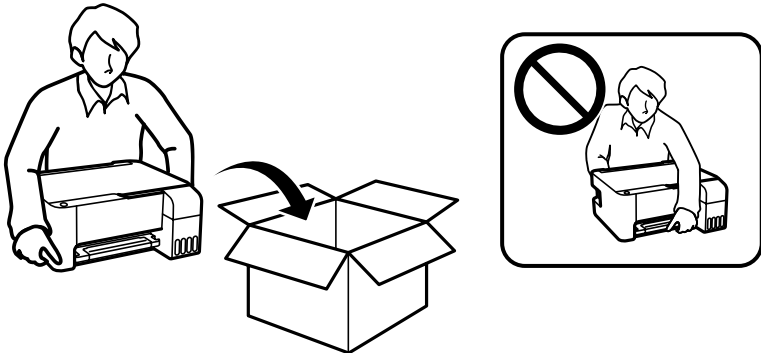



❑ Keep the printer level as you transport it. Otherwise, ink may leak. As you transport the ink bottle, be sure to keep it upright when tightening the cap, and take precautions to prevent ink from leaking, for example, place the bottle in a bag.

❑ After you move it, remove the tape securing the print head. If you notice a decline in print quality, run a cleaning cycle or align the print head.

❑ 搬運時，請使印表機保持在水平的狀態。否則墨水可能會漏出。搬運墨水瓶時，請務必在鎖緊瓶蓋時使墨水瓶保持直立，並採取預防措施以防止墨水漏出，例如將墨水瓶置入袋中。

❑ 搬至定點後，請撕下固定印字頭的膠帶。若您發現列印品質降低，請清潔或校正印字頭。

❑ วางเครื่องพิมพ์ในระดับเดียวกับที่คุณขนส่ง มิฉะนั้น หมึกอาจรั่วไหล เมื่อคุณขนส่งขวดหมึก ตรวจสอบให้แน่ใจว่าได้รักษาให้ขวดหมึกตั้งขึ้นขณะทำการปิดฝาให้แน่น และใช้ข้อควรระวังเพื่อป้องกันหมึกรั่วไหล ตัวอย่างเช่น ใส่ขวดหมึกไว้ในถุง

❑ หลังจากเคลื่อนย้ายแล้ว ให้แกะเทปที่ปกป้องหัวพิมพ์ออก หากคุณสังเกตเห็นคุณภาพของงานพิมพ์ลดลง ให้ใช้งานวงจรการทำความสะอาดหรือทำการจัดหัวพิมพ์

❑ Jaga posisi printer agar tetap sejajar saat memindahkannya. Jika tidak, tinta dapat bocor. Saat memindahkan, pastikan botol tinta tetap tegak sewaktu mengencangkan penutup, lalu lakukan tindakan untuk mencegah kebocoran tinta, misalnya dengan menempatkan botol dalam kantong.

❑ Setelah memindahkannya, lepas perekat pengaman kepala cetak. Jika Anda melihat penurunan kualitas cetak, jalankan siklus pembersihan atau selaraskan kepala cetak.

❑ Giữ máy in nằm ngang trong khi vận chuyển. Nếu không, mực có thể rò rỉ. Khi bạn vận chuyển lọ mực, đảm bảo giữ lọ thẳng đứng khi đậy chặt nút và có các biện pháp phòng ngừa để ngăn chặn rò rỉ mực, chẳng hạn như đặt lọ mực vào túi đựng.

❑ Sau khi di chuyển nó, hãy tháo băng keo dán chặt đầu in. Nếu bạn nhìn thấy chất lượng in suy giảm, hãy chạy chu trình làm sạch hoặc căn chỉnh đầu in.

❑ Pastikan kedudukan pencetak stabil semasa anda memindahkannya. Jika tidak, dakwat boleh bocor. Semasa anda memindahkan botol dakwat, pastikan botol tersebut berada dalam keadaan menegak ketika mengetatkan penutupnya dan ambil langkah berjaga-jaga untuk menghalang dakwat daripada bocor, contohnya, letakkan botol di dalam beg.

❑ Selepas anda memindahkannya, buang pita pelekat yang melindungi kepala cetak. Jika anda menyedari kualiti cetakan anda menurun, jalankan kitaran pembersihan atau jajarkan kepala cetak.

❑ प्रिंटर को ले जाते समय उसे समस्तर बनाए रखें। अन्यथा, इंक का रिसाव हो सकता है। जब आप इंक बोटल का परिवहन करते हैं, तो उसका ढक्कन टाइट करते समय बोटल को सीधा रखना सुनिश्चित करें, और इंक रिसाव की रोकथाम के लिए सावधानियाँ बरतें, उदाहरण के लिए, बोटल को बैग में रखें।

❑ इसे स्थानांतरित करने के बाद, प्रिंट हेड को सुरक्षित रखने वाला टेप निकाल दें। यदि आपको प्रिंट की गुणवत्ता में कोई कमी दिखाई देती है, तो क्लिनिंग साइकल चलाएँ या प्रिंट हेड को संरेखित करें।

❑ Принтерийг тээвэрлэхдээ тэгш байрлалд байлгаарай. Эс бөгөөс бэх асгарч магадгүй. Бэхний савыг тээвэрлэхдээ босоо чигт барин тагийг нь сайтар таглаж, бэх гоожихоос урьдчилан сэргийлэх арга хэмжээг аваарай. Жишээ нь: савыг уутанд хийх.

❑ Зөөвөрлөсний дараа хэвлэх толгойг тагласан туузыг авна. Хэрвээ хэвлэлтийн чанар муудаж байгааг анзаарвал цэвэрлэгээний циклийг ажиллуулж, хэвлэх толгойг тэгшитгээрэй.

EN

TC

TH

ID

VI

MS

HI

MN



Maschinenlärminformations-Verordnung 3. GPSGV: Der höchste Schalldruckpegel beträgt 70 dB(A) oder weniger gemäß EN ISO 7779.

Das Gerät ist nicht für die Benutzung im unmittelbaren Gesichtsfeld am Bildschirmarbeitsplatz vorgesehen. Um störende Reflexionen am Bildschirmarbeitsplatz zu vermeiden, darf dieses Produkt nicht im unmittelbaren Gesichtsfeld platziert werden.

Обладнання відповідає вимогам Технічного регламенту обмеження використання деяких небезпечних речовин в електричному та електронному обладнанні.

для пользователей из России Срок службы: 3 года

AEEE Yönetmeliğine Uygundur.

Ürünün Sanayi ve Ticaret Bakanlığınca tespit ve ilan edilen kullanma ömrü 5 yıldır.

Tüketicilerin şikayet ve itirazları konusundaki başvuruları tüketici mahkemelerine ve tüketici hakem heyetlerine yapılabilir.

Üretici: SEIKO EPSON CORPORATION

Adres: 3-5, Owa 3-chome, Suwa-shi, Nagano-ken 392-8502 Japan

Tel: 81-266-52-3131

Web: <http://www.epson.com/>

The contents of this manual and the specifications of this product are subject to change without notice.



\*413613600\*

© 2018 Seiko Epson Corporation  
Printed in XXXXXX