

Setting a Password

- EN** The printer's default settings do not include a password. Make sure to set a password by following the procedure below.
- DE** Die Standardeinstellungen des Druckers enthalten kein Passwort. Gehen Sie nach der im Folgenden beschriebenen Vorgehensweise zum Festlegen eines Passworts vor.
- FR** Par défaut, l'imprimante ne requiert pas de mot de passe. Assurez-vous de définir un mot de passe en suivant la procédure ci-après.
- IT** Le impostazioni predefinite della stampante non includono una password. Assicurarsi di impostare una password tramite la procedura seguente.
- ES** Los ajustes predeterminados de la impresora no incluyen una contraseña. Cerciórese de establecer una contraseña realizando el procedimiento siguiente.
- CA** La configuració predeterminada de la impressora no inclou cap contrasenya. Establiu-ne una seguint el procediment següent.
- PT** As predefinições de impressora não incluem uma palavra-passe. Certifique-se de que define uma palavra-passe seguindo o procedimento abaixo.
- NL** De standaard instellingen van de printer omvatten geen wachtwoord. Zorg dat u een wachtwoord instelt door het volgen van onderstaande procedure.
- DA** Printerens standardindstillinger omfatter ikke en adgangskode. Sørg for at indstille en adgangskode ved at følge proceduren nedenfor.
- FI** Salasana ei sisälly tulostimen oletusasetuksiin. Aseta salasana alla olevien toimenpideohjeiden mukaan.
- NO** Skriverens standardinnstillinger inkluderer ikke et passord. Påse at du stiller inn et passord ved å følge prosedyren nedenfor.
- SV** Skrivarens standardinställningar inkluderar inget lösenord. Se till att ange ett lösenord genom att följa proceduren nedan.
- CS** Výchozí nastavení tiskárny nemá nastavené heslo. Niže uvedeným postupem zajistíte řádné nastavení hesla.
- HU** A nyomtató alapértelmezett beállításai nem tartalmazzak jelszót. Ne felejtse el beállítani a jelszót a következőkkel.
- PL** Ustawienia fabryczne drukarki nie obejmują hasła. Hasło należy ustalić samodzielnie, wykonując poniższą procedurę.
- SK** Predvolené nastavenia tlačiarne neobsahujú heslo. Heslo nastavte podľa dolu uvedeného postupu.

- BG** Настройките на принтера по подразбиране не включват парола. Не забравяйте да зададете парола като следвате посочената по-долу процедура.
- RO** Setările implicite ale imprimantei nu conțin nicio parolă. Nu uitați să configurați o parolă prin respectarea procedurii de mai jos.
- ET** Printeri vaikesätted ei sisalda parooli. Veenduge, et seate parooli vastavalt järgmistele juhistele.
- LV** Printera noklusējuma iestatījumos nav iekļauta parole. Noteikti iestatiet paroli, veicot tālāk aprakstītās darbības.
- LT** Spausdintuvo numatytuose nustatymuose slaptažodis nėra nustatytas. Pasiūpinkite nustatyti slaptažodį atlikdami toliau nurodytą procedūrą.
- EL** Οι προεπιλεγμένες ρυθμίσεις του εκτυπωτή δεν περιλαμβάνουν κωδικό πρόσβασης. Ο ορισμός του κωδικού πρόσβασης θα πρέπει να γίνεται ακολουθώντας την παρακάτω διαδικασία.
- TR** Yazıcının varsayılan ayarları parola içermez. Aşağıdaki prosedürü izleyerek bir parola belirlediğinizden emin olun.
- SL** Privzete nastavitve tiskalnika ne vključujejo gesla. Ne pozabite določiti gesla z naslednjim postopkom.
- HR** Standardne postavke pisača ne uključuju zaporku. Svakako zadajte zaporku slijedeći postupak naveden dolje.
- MK** Zадaдените поставкe на печатачот не вклучуваат лозинка. Задолжително поставете лозинка следејќи ја процедурата подолу.
- SR** Podrazumevane postavke štampača ne uključuju lozinku. Obavezno zadajte lozinku sledeći postupak naveden ispod.
- AR** الإعدادات الافتراضية للطابعة لا تتضمن كلمة م رور. تأكد من إعداد كلمة المرور باتباع الإجراء أدناه.
- HE** הגדרות ברירת המחדל של המדפסת אינן כוללות סיסמה. ודא הגדרת סיסמה בהתאם לנוהל להלן.
- TC** 印表機的預設設定並未提供密碼。請務必依照下列程序設定密碼。
- KO** 프린터의 초기 설정에는 패스워드가 포함되어 있지 않습니다. 아래의 절차에 따라 패스워드를 설정하십시오.
- ID** Pengaturan bawaan printer belum dilengkapi sandi. Pastikan untuk menetapkan sandi dengan mengikuti prosedur di bawah ini.

1

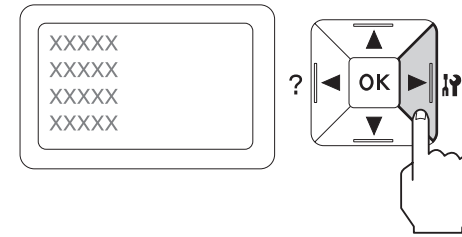

2

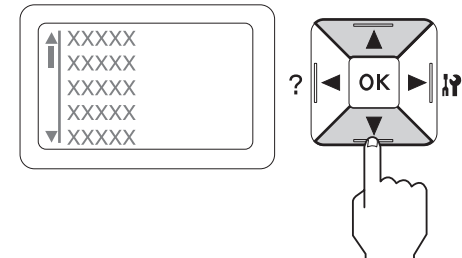

3

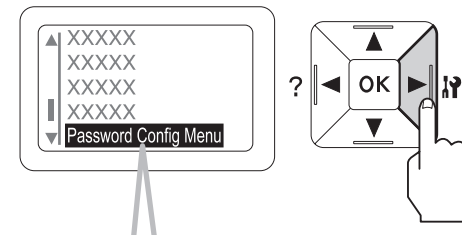

EN Password Config Menu	DA Menu Passwordkonf.
DE Menü Passw. Konfig.	FI Salas. määär. -valikko
FR Menu Config mot passe	NO Passordkonfig-meny
IT Menu Config. Password	SV Lösenordskonfig.meny
ES Menú Config contraseña	TR Parola Konfig Menü
CA Menú config. contras.	RU Меню Конфигурация пароля
PT Menu Config. Senha	TC 密碼設定選單
NL Menu Wachtwoord	KO 비밀번호 설정 메뉴

4

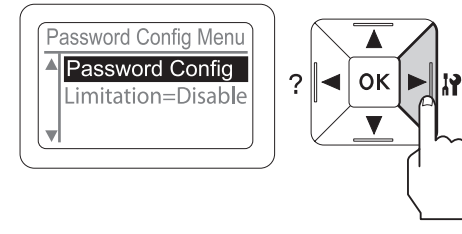

5

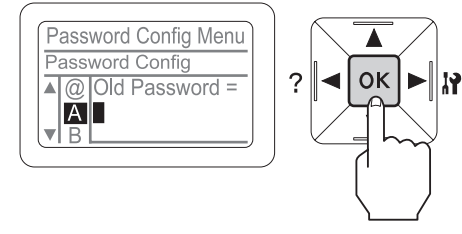

6

- EN** Select a letter.
- DE** Wählen Sie einen Buchstaben.
- FR** Sélectionnez une lettre.
- IT** Scegliere una lettera.
- ES** Seleccione una letra.
- CA** Seleccioneu una lletra.
- PT** Seleccione uma letra.
- NL** Selecteer een letter.
- DA** Vælg et bogstav.
- FI** Valitse kirjain.
- NO** Velg en bokstav.
- SV** Välj en bokstav.
- CS** Zvolte písmeno.
- HU** Válasszon ki egy betűt.
- PL** Wybierz literę.
- SK** Zvolte si písmeno.
- BG** Изберете буква.
- RO** Alegeți o literă.
- ET** Valige täht.
- LV** Atlasiet burtu.
- LT** Pasirinkite raidę.
- EL** Επιλέξτε γράμμα.
- TR** Bir harf seçin.
- SL** Izberite črko.
- HR** Odaberite slovo.
- MK** Изберете буква.
- SR** Izaberite slovo.
- AR** اختر حرفًا.
- HE** יש לבחור אות.
- TC** 選擇一個字母。
- KO** 문자를 선택하십시오.
- ID** Pilih huruf.

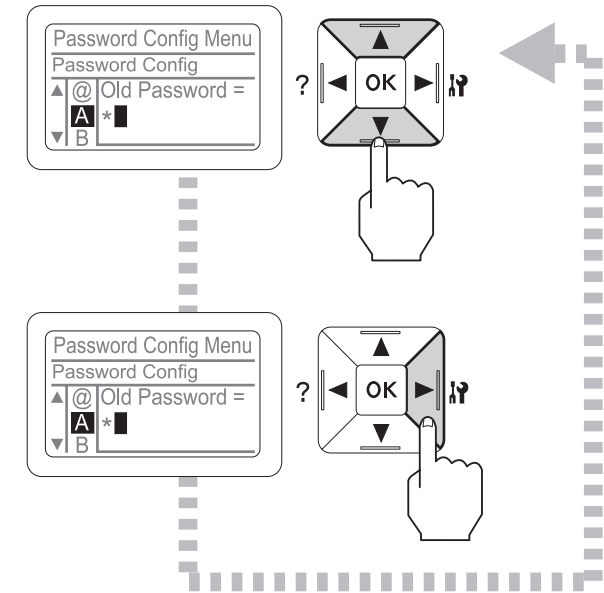

- EN** Up to 20 letters for the password.
- DE** Bis zu 20 Buchstaben für das Passwort.
- FR** Jusqu'à 20 lettres pour le mot de passe.
- IT** Fino a 20 lettere per la password.
- ES** Hasta 20 letras para la contraseña.
- CA** Fins a 20 lletres per a la contrasenya.
- PT** Até 20 letras para a palavra-passe.
- NL** Tot 20 letters voor het wachtwoord.
- DA** Op til 20 bogstaver til adgangskoden.
- FI** Salasana voi sisältää korkeintaan 20 kirjainta.
- NO** Passordet kan bestå av inntil 20 bokstaver.
- SV** Upp till 20 bokstäver för lösenordet.
- CS** Pro heslo maximálně 20 písmen.
- HU** A jelszó legfeljebb 20 betűből állhat.
- PL** Hasło może się składać maksymalnie z 20 liter.
- SK** Heslo môže obsahovať maximálne 20 písmen.
- BG** Паролата не трябва да съдържа повече от 20 букви.
- RO** Până la 20 de litere pentru parolă.
- ET** Kuni 20 tähte parooli jaoks.
- LV** Ne vairāk par 20 burtiem parolē.
- LT** Slaptažodį sudaro iki 20 raidžių.
- EL** Έως και 20 γράμματα για τον κωδικό πρόσβασης.
- TR** Parola için en fazla 20 harf.
- SL** Geslo lahko ima največ 20 črk.
- HR** Do 20 slova za zaporku.
- MK** До 20 букви за лозинката.
- SR** Do 20 slova za lozinku.
- AR** 20 حرفًا لكلمة المرور بحد أقصى.
- HE** עד 20 אותיות עבור הסיסמה.
- TC** 密碼最多可以使用 20 個字母。
- KO** 패스워드에는 최대 20문자를 사용할 수 있습니다.
- ID** Maksimal 20 huruf untuk sandi.



7

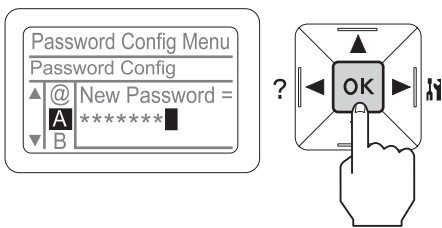

8

- EN Input the password again to confirm it.
- DE Geben Sie das Passwort erneut zur Bestätigung ein.
- FR Entrez une nouvelle fois le mot de passe pour le confirmer.
- IT Inserire nuovamente la password per confermare.
- ES Vuelva a introducir la contraseña para confirmarla.
- CA Introduïu la contrasenya de nou per a confirmar-la.
- PT Introduza novamente a nova palavra-passe e confirme-a.
- NL Voert het wachtwoord opnieuw in om het te bevestigen.
- DA Indtast adgangskoden igen for at bekræfte den.
- FI Anna salasana uudelleen vahvistaaksesi sen.
- NO Skriv inn passordet igjen for å bekrefte det.
- SV Mata in lösenordet igen för att bekräfta det.
- CS Potvrďte heslo jeho zadáním znovu.
- HU Megerősítésként írja be a jelszót újra.
- PL Potwierdź hasło, ponownie je wpisując.
- SK Kvôli potvrdeniu napíšte heslo ešte raz.

- BG Въведете отново паролата, за да я потвърдите.
- RO Introduceți din nou parola pentru confirmare.
- ET Kinnitamiseks sisestage parool uuesti.
- LV Ievadiet paroli vēlreiz, lai to apstiprinātu.
- LT Įveskite slaptažodį dar kartą ir taip jį patvirtinkite.
- EL Εισαγάγετε ξανά τον κωδικό πρόσβασης για τον επιβεβαιώσετε.
- TR Onay için parolayı tekrar girin.
- SL Znova vnesite geslo, da ga potrdite.
- HR Ponovno unesite zaporku kako biste ju potvrdili.
- MK Внесете ја лозинката повторно за да потврдете.
- SR Ponovo unesite lozinku da biste je potvrdili.
- AR أدخل كلمة المرور مرة أخرى لتأكيدھا.
- HE לאישור, הזן את הסיסמה שנית.
- TC 再次輸入以確認您的密碼。
- KO 확인을 위해서 패스워드를 다시 입력하십시오.
- ID Masukkan lagi sandi untuk konfirmasi.

10

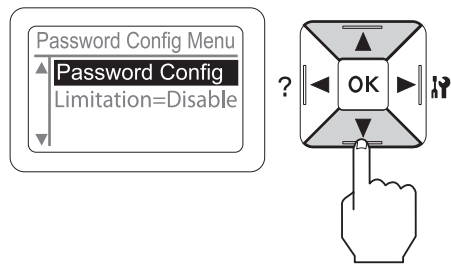

11

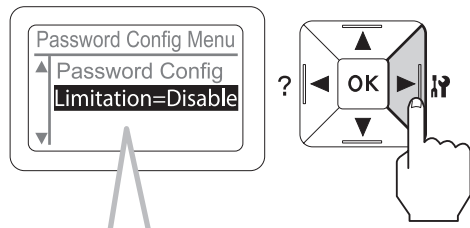

- | | |
|----------------|----------------|
| EN Limitation | DA Begrænsning |
| DE Begrenzung | FI Rajoitus |
| FR Limitation | NO Begrensning |
| IT Limitazione | SV Begrænsning |
| ES Limitación | TR Sınırlama |
| CA Limitació | RU Ограничение |
| PT Limitações | TC 限制範圍 |
| NL Beperking | KO 제한 |

12

- EN Input the password if required.
- DE Geben Sie das Passwort ein, wenn erforderlich.
- FR Entrez le mot de passe si nécessaire.
- IT Inserire la password se richiesto.
- ES Si es necesario, introduzca la contraseña.
- CA Introduïu la contrasenya si se us demana.
- PT Introduza a palavra-passe se necessário.
- NL Voer het wachtwoord indien nodig in.
- DA Indtast adgangskode om nødvendigt.
- FI Anna salasana tarvittaessa.
- NO Skriv inn passordet hvis påkrevd.
- SV Mata in lösenordet om det krävs.
- CS V případě potřeby zadejte heslo.
- HU Szükség esetén írja be a jelszót.
- PL Wprowadź hasło, jeśli jest wymagane.
- SK V prípade potreby napíšte heslo.

- BG Въведете паролата, ако е необходимо.
- RO Introduceți parola dacă este nevoie.
- ET Vajadusel sisestage parool uuesti.
- LV Ja nepieciešams, ievadiet paroli.
- LT Jei reikia, įveskite slaptažodį.
- EL Εισαγάγετε τον κωδικό πρόσβασης εάν απαιτείται.
- TR Gerekirse parolayı girin.
- SL Po potrebi vnesite geslo.
- HR Unesite zaporku ako je potrebno.
- MK Внесете ја лозинката доколку е потребно.
- SR Unesite lozinku ako je potrebno.
- AR أدخل كلمة المرور إذا كانت مطلوبة.
- HE אם יש צורך, הזן את הסיסמה.
- TC 視需要輸入密碼。
- KO 필요한 경우에는 패스워드를 입력하십시오.
- ID Masukkan sandi bila diminta.

9

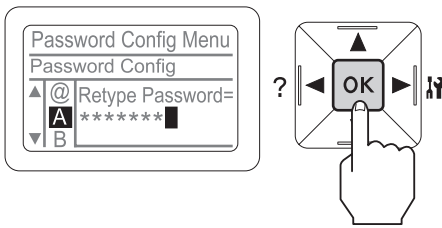

13

- EN Select your desired setting.
- DE Wählen Sie Ihre gewünschte Einstellung.
- FR Sélectionnez le paramètre désiré.
- IT Selezionare l'impostazione desiderata.
- ES Seleccione su ajuste deseado.
- CA Seleccione la configuració que vulgueu.
- PT Seleccione a definição pretendida.
- NL Selecteer uw gewenste instelling.
- DA Vælg din ønskede indstilling.
- FI Valitse haluamasi asetus.
- NO Velg ønsket innstilling.
- SV Välj önskad inställning.
- CS Zvolte požadované nastavení.
- HU Válassza ki a kívánt beállítást.
- PL Wybierz požądane ustawienie.
- SK Vyberte svoje požadované nastavenie.

- BG Изберете желаната настройка.
- RO Alegeți setarea dorită.
- ET Valige soovitud säte.
- LV Atlasiet vajadzīgo iestatījumu.
- LT Pasirinkite norimą nustatymą.
- EL Επιλέξτε την επιθυμητή ρύθμιση.
- TR İsteddiğiniz ayarı seçin.
- SL Izberite želeno nastavitev.
- HR Odaberite vašu željenu postavku.
- MK Изберете ја посакуваната лозинка.
- SR Unesite lozinku ako je potrebno.
- AR اختر إعدادك المطلوب.
- HE בחר את ההגדרה הרצויה.
- TC 選擇您要的設定。
- KO 원하는 설정을 선택하십시오.
- ID Pilih pengaturan yang Anda inginkan.

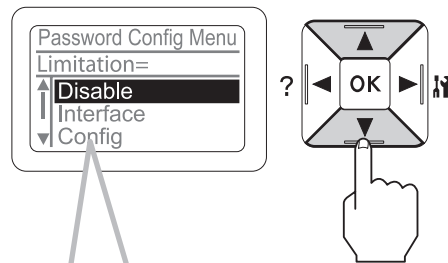

- EN For details about each item, refer to User's Guide.
- DE Weitere Informationen über jedes Element finden Sie im Benutzerhandbuch.
- FR Pour plus d'informations sur chaque élément, reportez-vous au Guide d'utilisation.
- IT Per ulteriori dettagli su ciascuna voce, fare riferimento alla Guida utente.
- ES Con respecto a los detalles sobre cada elemento, consulte el Manual de usuario.
- CA Per a informació detallada sobre cada element, consulteu la Guia de l'usuari.
- PT Para obter mais informações sobre cada item, consulte o Guia do Utilizador.
- NL Voor meer informatie over elk item, raadpleegt u de Gebruikershandleiding.
- DA Se i Brugervejledningen angående yderligere oplysninger om hvert enkelt punkt.
- FI Kun haluat lisätietoja eri kohteista, katso Käyttöopas.
- NO For detaljer vedrørende hvert enkelt element, se Brukerhåndbok.
- SV För detaljer om varje objekt, se Användarhandbok.
- CS Podrobnější informace o každé položce viz Uživatelská příručka.
- HU A Használati útmutató részletes információkat tartalmaz az egyes elemekről.
- PL Szczegółowe informacje na temat poszczególnych pozycji - patrz Przewodnik użytkownika.
- SK Podrobnosti o každej položke nájdete v dokumente Používateľská príručka.

- BG За подробности относно всеки елемент, направете справка в User's Guide.
- RO Pentru detalii cu privire la fiecare element, consultați Ghidul utilizatorului.
- ET Iga üksuse kohta lisateabe saamiseks vt kasutusjuhendit User's Guide.
- LV Detalizēta informācija par katru elementu ir atrodama User's Guide.
- LT Išsamios informacijos apie kiekvieną elementą žr. User's Guide.
- EL Για λεπτομέρειες σχετικά με κάθε στοιχείο, ανατρέξτε στις Οδηγίες Χρήστη.
- TR Her bir öge ile ilgili ayrıntılı bilgi için bkz. Kullanım Kılavuzu.
- SL Za podrobnosti o vsakem elementu glejte User's Guide.
- HR Za detalje o svakoj stavci, pogledajte User's Guide.
- MK За детали за секоја поставка, осврнете се на User's Guide.
- SR Za detalje o svakoj stavci, pogledajte User's Guide.
- AR لمعرفة التفاصيل عن كل بند، ارجع إلى دليل المستخدم.
- HE לפרטים אודות כל פריט, עיין ב-User's Guide.
- TC 有關各項目的詳細資訊，請參考進階使用說明。
- KO 각 항목에 관한 세부 사항은 사용 설명서를 참조하십시오.
- ID Untuk perincian setiap item, lihat User's Guide.

14

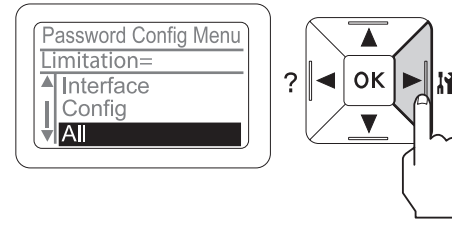

15

