

Fax Guide

Setting Up Your Fax

Power Supply Information.....	3
Connecting a Phone or Answering Machine	3
Setting Up Your Fax Features.....	4

Faxing Photos or Documents

Handling Originals.....	10
Handling Paper	10
Sending Faxes	10
Receiving Faxes	12
Selecting Send/Receive Settings	13
Printing Reports	14

Solving Problems



Error Messages.....	16
Problems and Solutions	16

Appendix

Important Safety Instructions.....	17
Personal Information Stored in Memory	18
Fax mode Menu List.....	19

Warnings, Cautions, and Notes

Follow these guidelines as you read your instructions:

-  **Warning:** Warnings must be followed carefully to avoid bodily injury.
-  **Caution:** Cautions must be observed to avoid damage to your equipment.
- Note:** Notes contain important information about the printer.
- Tip:** Tips contain hints for using the printer.

Copyright Notice

No part of this publication may be reproduced, stored in a retrieval system, or transmitted in any form or by any means, electronic, mechanical, photocopying, recording, or otherwise, without the prior written permission of Seiko Epson Corporation. The information contained herein is designed only for use with this product. Epson is not responsible for any use of this information as applied to other printers.

Neither Seiko Epson Corporation nor its affiliates shall be liable to the purchaser of this product or third parties for damages, losses, costs, or expenses incurred by the purchaser or third parties as a result of accident, misuse, or abuse of this product or unauthorized modifications, repairs, or alterations to this product, or (excluding the U.S.) failure to strictly comply with Seiko Epson Corporation's operating and maintenance instructions.

Seiko Epson Corporation shall not be liable for any damages or problems arising from the use of any options or any consumable products other than those designated as Original Epson Products or Epson Approved Products by Seiko Epson Corporation.

Seiko Epson Corporation shall not be held liable for any damage resulting from electromagnetic interference that occurs from the use of any interface cables other than those designated as Epson Approved Products by Seiko Epson Corporation.

EPSON[®] is a registered trademark and EPSON STYLUS[™] and Exceed Your Vision are trademarks of Seiko Epson Corporation.

General Notice: Other product names used herein are for identification purposes only and may be trademarks of their respective owners. Epson disclaims any and all rights in those marks.

Setting Up Your Fax

This product lets you send faxes by entering fax numbers or selecting entries from a speed dial/group dial list. You can customize the fax header information, and select various report printing and send/receive settings. You can also set up the product to automatically receive faxes or set it to ask for confirmation before receiving a fax.

Power Supply Information

Turning off the Power

When the power is turned off, the following data stored in the printer's temporary memory is erased.

- Fax reception data
- Data stored in **Delayed Fax**
- Data being redialed

Also, when the power is left off for extended periods of time, the clock may be reset causing irregularities. Check the clock when you turn the power on.

Power saving function

After 13 minutes of inactivity, the screen turns black to save energy.

Press any button (except **On**) to return the screen its previous state.

Also, see "Restarting Automatically After a Power Failure" in the *Basic Operation Guide*.

Connecting a Phone or Answering Machine

Follow these steps to connect the product to a phone line/ISDN line and connect a telephone/answering machine to the same phone line/ISDN line to pick up voice call.

Connecting the phone line

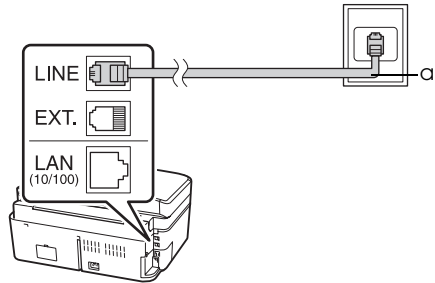

a	Telephone wall jack
---	---------------------

Connecting the phone line to an answering machine

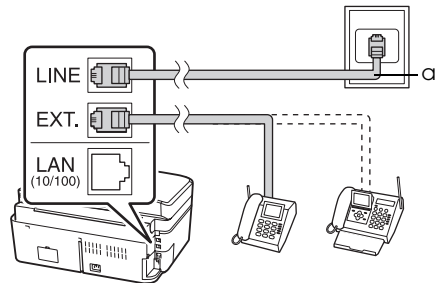

a	Telephone wall jack
---	---------------------

Connecting DSL

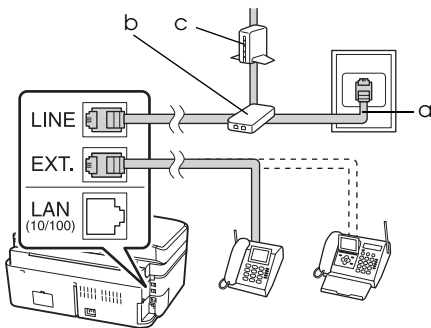

a	Telephone wall jack
b	Splitter
c	DSL modem

See the documentation that came with your DSL modem.

Connecting ISDN (one telephone number)

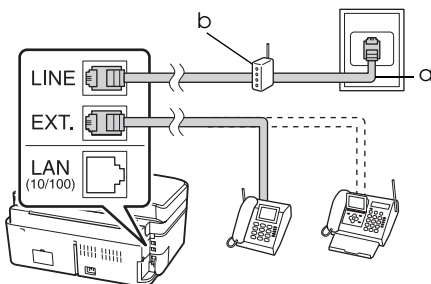

a	ISDN wall jack
b	Terminal adapter or ISDN router

See the documentation that came with your terminal adapter or ISDN router.

Connecting ISDN (two telephone numbers)

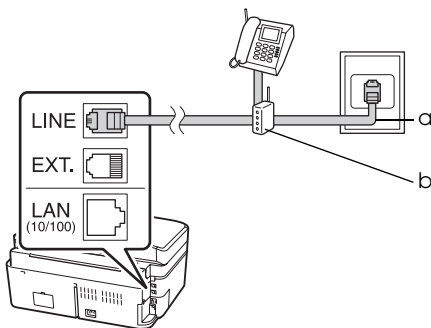

a	ISDN wall jack
b	Terminal adapter or ISDN router

See the documentation that came with your terminal adapter or ISDN router.

Setting Up Your Fax Features

Before sending or receiving faxes, you may want to create a fax header, select your fax preferences, and set up a speed dial/group dial list of frequently used fax numbers.

Checking your selected region

Before using the product, you need to select the region where you are using the product.

1. Press ◀ or ▶ to select **Setup**, and then press **OK**.
2. Press ◀ or ▶ to select **Printer Setup** and then press **OK**.

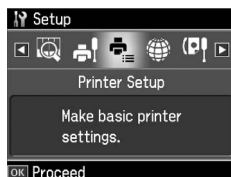

- Press ▲ or ▼ to select **Country/Region**, and then press **OK**.
- If you need to change the region, use ▲ or ▼ to select your region.
- Press **OK**. An information screen is displayed.
- Select **Yes** to change the region, and then press **OK**.

Note:

- To cancel changing the region, select **No** and then press **OK**.
- When you change the region, the fax settings are restored to their defaults.

- Press **Home** to return to the first screen.

Switching receive mode

When a telephone with an answering machine is connected, you can set the answer time for the telephone and the product, and a connection is made after the other party (fax or caller) responds. If it is a fax, you can set it to automatically start receiving.

Note:

Rings to Answer may be unavailable or the range of values may differ depending on the region.

- Press ◀ or ▶ to select **Ⓜ Setup** and then press **OK**.
- Press ◀ or ▶ to select **Fax Setting**, and then press **OK**.
- Press ▲ or ▼ to select **Communication**, then press **OK**.
- Press ▲ or ▼ to select **Rings to Answer**, then press ▶.
- Press ▲ or ▼ to set the number of rings before answering, then press **OK**.
- Make sure you set the number of rings before the answering machine picks up to a value less than the **Rings to Answer** setting.
See your telephone's documentation for the setup method.
- Press  [Auto Answer/Space], and turn on Auto Answer mode.
- Press **OK**.
- Press **Home** to return to the first screen.

For example, use the following procedure if the **Rings to Answer** is set to five, and

the answering machine is set to four.

When the phone is answered before the fourth ring, or when the answering machine picks up on the fourth ring

If the other party is a fax, it automatically connects to this product and begins receiving the fax.

If the other party is a caller, the phone can be used as normal or they can leave a message on the answering machine.

When it continues to the fifth ring when the connected telephone does not have an answering machine, or the answering machine is switched off

The product connects to the telephone line. If the other party is a fax, it receives and begins printing the fax.

The product connects to the telephone line. If the other party is a caller it still enters fax mode.

Note:



- When it starts automatically receiving a fax, the line switches from the telephone to the product, and the telephone is disconnected. When receiving a fax, replace the handset and wait for the operation to complete.
- When Auto Answer mode is set to Off, you can receive the fax manually by lifting the handset. (➔ "Receiving faxes manually" on page 13)

Using control panel buttons in fax mode



When entering dial numbers and characters in Fax mode, you can use the following buttons as well as the numeric buttons.

Entering dial number

	Moves the cursor to the left or right.
---	--

 [Auto Answer/Space]	Inserts a space or moves the cursor one character to the right.
 [Speed Dial/Group Dial/Backspace]	Deletes a character or moves the cursor one space to the left.
 [Redial/Pause]	Inserts a pause (-) and moves the cursor one character to the right.



Entering characters



	Moves the cursor to the left or right.
 [Auto Answer/Space]	Inserts a space or moves the cursor one character to the right.
 [Speed Dial/Group Dial/Backspace]	Deletes a character or moves the cursor one space to the left.

Creating header information



Before sending or receiving faxes, you can create a fax header by adding information such as a phone number or name.

Entering your header information

1. Press  or  to select  **Setup** and then press **OK**.

2. Press  or  to select **Fax Setting**, and then press **OK**.



3. Press  or  to select **Header**, and then press **OK**.
4. Select **Fax Header**, then press **OK**. You see the header information input screen.

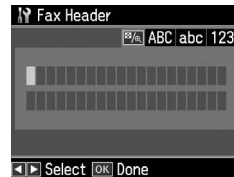



5. Use the numeric keypad with other buttons on the control panel to enter the header information ( "Using control panel buttons in fax mode" on page 5). You can enter up to 40 characters.
6. Press **OK**. You return to **Header**.

Setting up your phone number

After entering header information, you can set up or change your phone number settings.

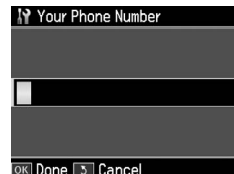
1. Press  once to select **Your Phone Number** from the Header menu, and then press **OK**. You see the phone number input screen.



2. Use the numeric keypad with other buttons on the control panel to enter your phone number ( "Using control panel buttons in fax mode" on page 5). You can enter up to 20 digits.

Note:

When entering your phone number, the "*" button does not work, and the "#" button functions as a "+" (international phone calls) button.

3. Press **OK**. You return to **Header**.
4. Press **Home** to return to the first screen.

Setting up date and time

If you have not yet set the date or time, or if you want to change the settings, you can change them using the Printer Setup menu.

1. Press ◀ or ▶ to select **Setup**, and then press **OK**.
2. Press ◀ or ▶ to select **Printer Setup** and then press **OK**.
3. Press ▲ or ▼ to select **Date/Time**, and then press **OK**.

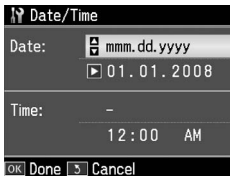

4. Use ▲ or ▼ to select the type of date display, and then press ▶.
5. Use the numeric keypad to change the date.
6. Use ▲ or ▼ to select a 12-hour or 24-hour display, and then press ▶.
7. Use the numeric keypad to change the time.
8. If you selected 12h, use ▲ or ▼ to select AM or PM.
9. Press **OK**. You return to **Date/Time**.
10. Press **Home** to return to the first screen.

Note:

To select daylight savings time, set **Daylight Saving Time to On**.

Setting up your speed dial list

You can create a speed dial list of up to 60 fax numbers so you can quickly select them for faxing. You can also add names to identify the recipients and print the speed dial list.

Creating a new speed dial list

1. Press ◀ or ▶ to select **Setup** and then press **OK**.
2. Press ◀ or ▶ to select **Fax Setting**, and then press **OK**.

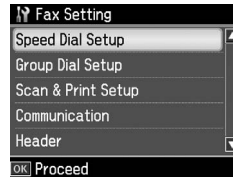

3. Press **OK** to select **Speed Dial Setup**.
4. Select **Create**, then press **OK**. You see the available speed dial entry numbers.

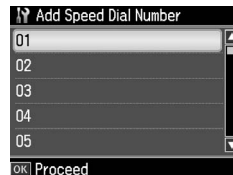

5. Select or type the speed dial entry number that you want to register. You can register up to 60 entries.
6. Press **OK**.
7. Use the numeric keypad with other buttons on the control panel to enter a phone number (➔ "Using control panel buttons in fax mode" on page 5). You can enter up to 64 digits.
8. Press **OK**.
9. Use the numeric keypad with the other buttons on the control panel to enter a name to identify the speed dial entry (➔ "Using control panel buttons in fax mode" on page 5). You can enter up to 30 characters.
10. Press **OK**. You return to **Create**.
11. If you want to add another speed dial entry, press **OK** and repeat steps 5 through 10.
12. Press **Home** to return to the first screen.

Editing a speed dial entry

1. Select **Edit** from the Speed Dial Setup menu, then press **OK**. You see the registered speed dial entry numbers.

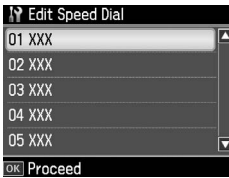

2. Select or type the speed dial entry number that you want to edit, then press **OK**.
3. Use the numeric keypad with other buttons on the control panel to edit the phone number (➔ "Using control panel buttons in fax mode" on page 5).
4. Press **OK**.
5. Use the numeric keypad with the other buttons on the control panel to edit the name for the speed dial (➔ "Using control panel buttons in fax mode" on page 5).
6. Press **OK**. You return to **Speed Dial Setup**.
7. Press **Home** to return to the first screen.

Deleting a speed dial entry

1. Select **Delete** from the Speed Dial Setup menu, then press **OK**. You see the registered speed dial entry numbers.

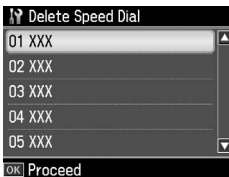

2. Select or type the speed dial entry number that you want to delete, then press **OK**.
3. You see a confirmation message. Select **Yes** to delete the entry, and then press **OK**. You return to **Speed Dial Setup**.

Note:

To cancel deleting the entry, select **No** and then press **OK**.

4. Press **Home** to return to the first screen.

Setting up your group dial list

The group dial list allows you to easily send the same fax message to many fax numbers.

Before creating a group dial entry, you need to register a fax number as a speed dial entry. You can register up to 60 entries combined with speed dial entries and group dial entries.

Creating a new group dial list

1. Press **◀** or **▶** to select **Setup** and then press **OK**.
2. Press **◀** or **▶** to select **Fax Setting**, and then press **OK**.
3. Press **▼** to select **Group Dial Setup**, and then press **OK**.
4. Select **Create**, and then press **OK**. You see the available group dial entry numbers.

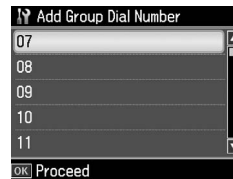

5. Select or type the group dial entry number that you want to register.
6. Press **OK**. The screen displays **Enter Name**.
7. Press the keys on the numeric keypad to enter a name for the group dial entry (up to 30 characters). Use the number keys to enter letters from A to Z (in upper case or lower case), numbers 0 to 9, and various symbols.
8. Press **OK**.
9. Press **▲** or **▼** to select the speed dial entry number that you want to register in the group dial list.
10. Press **▶** to add the speed dial entry to the group dial.

Note:

Press **◀** to cancel adding the speed dial entry that you selected.

11. Repeat step 9 to 10 to add other speed dial entries to the group dial list. You can register up to 30 speed dial entries in a group dial.
12. Press **OK** to finish creating a group dial list.
13. Press **Home** to return to the first screen.

Editing a group dial entry

1. Select **Edit** from the Group Dial Setup menu, and then press **OK**. You see the available group dial entry numbers.
2. Select or type the group dial entry number that you want to edit.
3. Repeat steps 6 through 13 in the previous section to edit the group dial list.

Deleting a group dial entry

1. Select **Delete** from the Group Dial Setup menu, and then press **OK**. You see the available group dial entry numbers.
2. Select or type the group dial entry number that you want to delete, and then press **OK**.
3. You see the confirmation message. Select **Yes** to delete the entry, and then press **OK**.

Note:

To cancel deleting the entry, select **No** and then press **OK**.

4. Press **Home** to return to the first screen.

Faxing Photos or Documents

Handling Originals

When faxing, you can select the automatic document feeder or the document table. See "Placing Originals in the Automatic Document Feeder" and "Placing Originals on the Document Table" in the *Basic Operation Guide*.

Handling Paper

Before receiving faxes, make sure you load A4-size plain paper into the sheet feeder. See "Loading Paper" in the *Basic Operation Guide*. Also, make sure the Auto Reduction setting is set to **On** (➔ "Selecting Send/Receive Settings" on page 13).

Note:

If the incoming fax pages are larger than A4-size, the fax size is reduced to fit or printed on multiple pages, depending on the Auto Reduction setting you select.

Sending Faxes

Before sending a fax, place your original in the automatic document feeder or on the document table. Then send your fax by entering a fax number, redialing the previous fax number, or selecting an entry from your speed dial list.

Entering or redialing a fax number

1. Press **Home** to select  **Fax**, and then press **OK**.

Note:





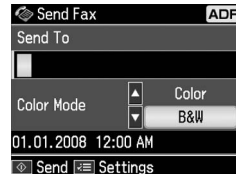

If you place your original in the automatic document feeder, the  icon is displayed.

2. Use the keys on the numeric keypad to enter the fax number. You can enter up to a maximum of 64 digits.



If you want to redial the last fax number you used, press  **[Redial/Pause]** instead of entering a fax number. The last fax number is displayed on the LCD screen.

Note:

- If you want to change Color Mode, press  or  to select **Color** or **B&W**.
 - If you want to change resolution or contrast, press  **Menu**, and then you see **Fax Send Setting** and press **OK**. Press  or  to select the item that you want to change, and then press . You can set or change these settings.
 - You can also set the time that you want to send your fax (➔ "Transmission timer" on page 12)
3. Press **OK**. You see the sending information screen.
 4. Press  **Start**.

Note:

- Color faxes cannot be stored in memory, so the printer dials the fax number and faxes your document in real time.
- If the recipient's fax machine prints only in black and white, your fax data is automatically sent in black and white even if you select **Color** or **B&W**.
- If you need to cancel faxing at any time, press  **Stop/Clear**.

5. If you use the document table, you see this screen after your original is scanned.

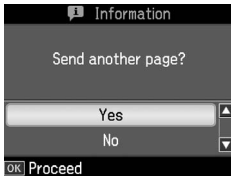

If you need to fax another page, press ▲ or ▼ to select **Yes**, open the document cover, remove your first original, place your next original, and close the document cover. Then press **OK** to fax the next page. Repeat these steps to fax any other pages.

If you do not need to fax another page, press ▲ or ▼ to select **No**.

Note:

- ❑ If the fax number is busy or there is some other connection problem, you see a redialing information screen and the product redials the number after one minute. Wait for the redial, or press [Redial/Pause] during the redial countdown to redial immediately.
- ❑ Documents scanned up to this point will be transmitted after 20 seconds.

Speed dialing/Group dialing fax numbers

1. Press **Home** to select **Fax**, and then press **OK**.
2. Press [Speed Dial/Group Dial/Backspace] to select **Speed Dial List** or **Group Dial List**.
3. Press ▲ or ▼ to select entry number that you want to send, then press **OK**. Press **OK**. You see the sending information screen.
4. Repeat steps 4 to 5 in the previous section to fax.

Note:

If you use group dial list, only B&W is available.

Broadcast sending

Broadcast allows you to easily send the same fax message to many fax numbers

using speed dial/group dial, or by entering a phone number. You can send up to 30 phone numbers.

1. Press **Home** to select **Fax**, and then press **OK**.
2. Press **Menu**.
3. Press ► to select **Broadcast Fax**, and then press **OK**. If you do not need to enter the phone number directly, go to Step 6.
4. Press ► to add phone numbers using the numeric keypad.
5. Press **OK**. If you want to add another phone number, press ▼ and then repeat steps 4 to 5.
6. Press [Speed Dial/Group Dial/Backspace] to select the Speed Dial List menu. If you do not need to use speed dial, go to Step 8.
7. Press ▲ or ▼ to select an entry number, and then press ► to add phone numbers. You see this screen. Repeat these steps to add another entry.

Note:

To cancel adding the entry, press ◀.

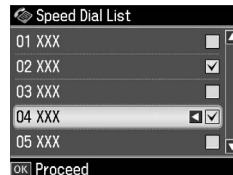

8. Press [Speed Dial/Group Dial/Backspace] to select the Group Dial List menu. If you do not need to use group dial, go to Step 10.
9. Press ▲ or ▼ to select an entry number, and then press ► to add phone numbers. You see this screen. Repeat these steps to add another entry.

Note:

To cancel adding an entry, press ◀.

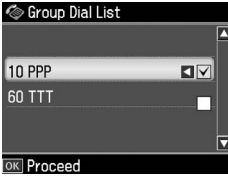

10. Press **OK**. You see a confirmation message. If you want to change the entry number, press ⤴ **Back** and repeat steps 4 to 10.

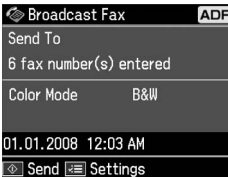

Note:

You cannot change the color mode when using Broadcast sending.

11. Carry out steps 4 to 5 from "Entering or redialing a fax number" on page 10.

Note:

If you use broadcast sending, only B&W is available.

Transmission timer

You can specify at what time you want to send your fax.

1. Carry out steps 1 to 2 from Entering or redialing a fax number (➡ "Entering or redialing a fax number" on page 10). You can also use speed dial or group dial lists to select fax numbers.
2. Press ⌘ **Menu** to display **Fax Send Settings**, and then press **OK**.
3. Press ▲ or ▼ to select **Delayed Fax** and then press ▶.
4. Press ▲ or ▼ to select **On**, and then press ▶.
5. Set the time that you want to send the fax, and then press **OK**.

6. You return to **Fax Send Settings**, and then press **OK**.

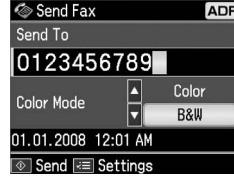

7. Press ⬢ **Start** to reserve Fax. Once it has been scanned, the fax is transmitted at the time you specified.

Note:

If you need to cancel faxing at the time you specified, press ⌘ **Stop/Clear**.

Sending faxes from the connected phone

If your phone is connected to the product, you can send fax data after the connection is made.

1. Place your original in the automatic document feeder or on the document table.
2. Dial a number from the phone connected to the printer. You see this screen.



3. Select **Send**, then press **OK**.
4. Follow steps 4 to 5 from Sending a Fax (➡ "Entering or redialing a fax number" on page 10).
5. Put the phone down on the hook.

Note:

If you need to cancel faxing at any time, press ⌘ **Stop/Clear**.

Receiving Faxes

There are three ways to receive faxes.

Receiving faxes automatically

The product automatically receives and prints faxes in Auto Answer mode.

1. Load A4-size plain paper into the sheet feeder.
2. Press  [Auto Answer/Space], and turn on the Auto Answer mode.

Receiving faxes manually

If your phone is connected to the product, and Auto Answer mode has been set to Off, you can receive fax data after the connection is made.



1. Load A4-size plain paper into the sheet feeder.
2. When the telephone rings, lift the phone connected to the printer. You see this screen.



3. Select **Receive**, then press **OK**.
4. Press  **Start** to receive the fax, and then put the phone back on the hook.
5. Press **OK** to print your faxes.

Receiving faxes from fax information service (Poll to Receive)

This function is used to gather information stored on another party's fax machine to your product. This is only available when you use the fax information service.

1. Load A4-size plain paper into the sheet feeder.
2. Press **Home** to select  **FAX**, and then press **OK**.
3. Press  **Menu**. You see **Fax Send Settings**.

4. Press  twice to select **Poll to Receive**, and then press **OK**.

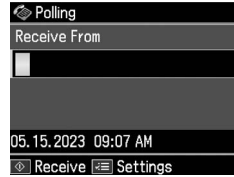

5. Enter the other party's fax number. You can also use **Speed Dial** or **Redial** to enter fax numbers.
6. Press  **Start** to start the transmission.

Selecting Send/Receive Settings



This product is set up to send and receive faxes using the following default settings.

Setting and Options	Description
Resolution	Standard (default), Fine , Photo
	Sets the resolution when reading documents and for print outs.
Contrast	±0 (default), +4 to -4
	Sets the contrast when reading documents and for print outs.
Auto Reduction	On (default), Off
	Indicates whether large received faxes are reduced in size to fit on A4-size paper or printed at their original size on multiple sheets.

Setting and Options	Description
Last Transmission Report	Off, On Error (default), On Send
	Indicates whether or when the product prints a report for outgoing faxes. Select Off to turn off report printing, select On Error to print reports only when an error occurs, or select On Send to print reports for every fax you send.
Dial Mode	Tone (default), Pulse This setting may not be displayed depending on the region.
	Indicates the type of phone system to which you have connected the product.
DRD	All (default), Single, Double, Triple, Double & Triple This option may be On or Off depending on the region.
	Indicates the type of answer ring pattern you want to use to receive faxes. You must have set up your phone system to use different ring patterns to select an option other than All (or Off).
ECM	On (default), Off
	Indicates whether you use Error Correction Mode to automatically request retransmission of fax data that is received with detected errors.

Setting and Options	Description
V.34	On (default), Off
	Indicates the speed at which you transmit and receive faxes. On is 33.6 Kbps and Off 14.4 Kbps.
Rings to Answer	1, 2, 3, 4, 5, 6, 7, 8, 9 The default value varies by region. This setting may not be displayed or the range of values may differ depending on the region.
	Indicates the number of rings that must occur before the product automatically receives a fax.
Dial Tone Detection	On (default), Off
	When this is set to On , the product dials automatically when it detects a dial tone. It may not be able to detect a dial tone when a PBX (Private Branch Exchange) or a TA (Terminal Adaptor) is connected. In that case, set to Off .

Printing Reports

1. Load plain paper into the sheet feeder.
2. Press **Home** to select  **Fax** and then press **OK**.
3. Press  **Menu**.
4. Press **◀** or **▶** to select **Fax Report** and then press **OK**.



5. Press ▲ or ▼ to select one of these options:
 - Fax Log
 - Last Transmission
 - Speed Dial List
 - Group Dial List
 - Reprint Faxes
 - Protocol Trace
6. Press **OK**.
7. If you select anything other than **Fax Log**, go to Step 8. Press **OK** to print the Fax Log.

Note:
You can also check the Fax Log on the LCD Panel.
Press ▼ to select **View**, and then press ◀ or ▶ to flip between records.
8. Press ◊ **Start** to print the report you selected.
9. Press **Home** to return to the first screen.

Solving Problems

See your *Basic Operation Guide* or online *User's Guide* for help on using the printer with a computer.

Error Messages

Error Messages	Solution
No Dial Tone Fax job incomplete.	Make sure the phone cable is connected correctly and the phone line works.

Problems and Solutions

Faxing problems

- If you have problems sending a fax, make sure the phone cable is connected correctly and verify that the phone line works by connecting a phone to it. Also make sure that your recipient's fax machine is turned on and working.
- If you have problems receiving a fax, make sure paper is loaded correctly, the phone cable is connected correctly, and the phone line works.
- If you connected the product to a DSL phone line, you must install a DSL filter to the line or you will not be able to fax. Contact your DSL provider for the necessary filter.
- If your phone line has static or other noise problems, turn off the **V.34** setting and try faxing again (➔ "Selecting Send/Receive Settings" on page 13). If problems still exist, turn off the **ECM** (Error Correction Mode) setting and try faxing again.

Restore default settings

1. Press ◀ or ▶ to select **Setup**, and then press **OK**.

2. Press ▶ to select **Restore Default Settings**, and then press **OK**.
3. Press ▲ or ▼ to select one of these options:
 - Reset Fax Send/Receive Settings
 - Reset Fax Data Settings
 - Reset Network Settings
 - Reset All except Network & Fax Settings
 - Reset All Settings
4. Press **OK** to restore the default settings you selected.
5. Press ▲ to select **Yes**, and then press **OK** to restore the default settings.
Note:
To cancel restoring the default settings, select **No** and then press **OK**.
6. Press **Home** to return to the first screen.

Appendix

Important Safety Instructions

Before using this printer, read and follow these safety instructions:

- ❑ Use only the power cord that comes with the printer. Use of another cord may cause fire or shock. Do not use the cord with any another equipment.
- ❑ Make sure the power cord meets all relevant local safety standards.
- ❑ Use only the type of power source indicated on the label.
- ❑ Place the printer near a wall outlet where the power cord can be easily unplugged.
- ❑ Do not let the power cord become damaged or frayed.
- ❑ Make sure the total ampere rating of the devices plugged into an extension cord or a wall outlet does not exceed the ampere rating limit.
- ❑ Avoid locations that are subject to rapid changes in heat or humidity, shocks or vibrations, dust, or direct sunlight.
- ❑ Do not block or cover openings in the case or insert objects through the slots.
- ❑ Place the printer on a flat, stable surface that extends beyond its base in all directions. It will not operate properly if it is tilted or at an angle. And make sure the back of the printer is at least 10 cm away from the wall for sufficient ventilation.
- ❑ Do not open the scanner unit while copying, printing, or scanning.
- ❑ Do not touch the white flat cable inside the printer.
- ❑ Do not spill liquid on the printer.
- ❑ Do not use aerosol products that contain flammable gases inside or around the printer. Doing so may cause fire.
- ❑ Except as specifically explained in your documentation, do not attempt to service the printer yourself.
- ❑ Unplug the printer and refer servicing to qualified service personnel under the following conditions: if the power cord or plug is damaged; if liquid has entered the printer; if the printer has been dropped or the case damaged; if the printer does not operate normally or exhibits a distinct change in performance.
- ❑ When storing or transporting the printer, do not tilt it, stand it on its side, or turn it upside down; otherwise ink may leak from the cartridge.
- ❑ Be careful not to trap your fingers when closing the scanner unit.
- ❑ Do not press too hard on the document table when placing the originals.
- ❑ Do not place anything except for originals in the automatic document feeder.

Telephone Equipment Safety Instructions

When using telephone equipment, you should always follow basic safety precautions to reduce the risk of fire, electric shock, and personal injury, including the following:

- ❑ Do not use the product near water.
- ❑ Avoid using a telephone during an electrical storm. There may be a remote risk of electric shock from lightning.
- ❑ Do not use a telephone to report a gas leak in the vicinity of the leak.
- ❑ Keep this instruction manual handy for future reference.

For New Zealand users:

General warning

The grant of a Telepermit for any item of terminal equipment indicates only that Telecom has accepted that the item complies with the minimum conditions for connection to its network. It indicates no endorsement of the product by Telecom, nor does it provide any sort of warranty. Above all, it provides no assurance that any item will work correctly in all respects with another item of Telepermitted equipment of a different make or model, nor does it imply that any product is compatible with all of Telecom's network services.

Personal Information Stored in Memory

This printer allows you to store names and telephone numbers in its memory which are saved even when the power is turned off.

We recommend that you use the following procedure to erase the memory if you give the printer to someone else or when you dispose of the printer.

Erasing the memory

1. Press ◀ or ▶ to select **Setup** and then press **OK**.
2. Press ◀ to select **Restore Default Settings** and then press **OK**.

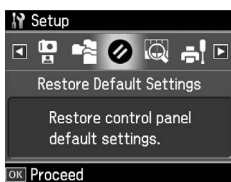

3. Press ▲ or ▼ to select **Reset All Settings**, and then press **OK**.

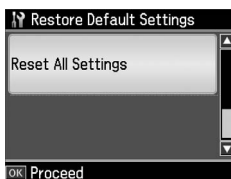

4. Press ▲ to select **Yes**, and then press **OK** to restore all settings.



Note:

To cancel deleting the entry, select **No** and then press **OK**.

All data stored in the memory is erased.

Fax mode Menu List

Fax menu for Fax mode and Fax Settings for Setup Mode.

Fax Mode

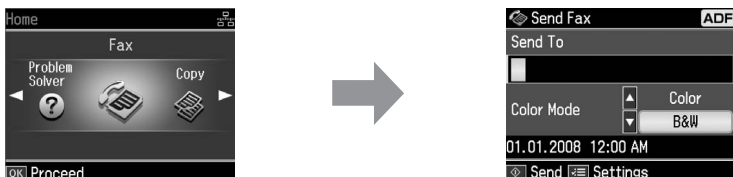

Menu	Setting item	Description
Send To	1, 2, 3, 4, 5, 6, 7, 8, 9, 0, *, #, -	Enter fax numbers.
Color Mode	Color, B&W	Select color or black and white faxing.

Fax Send Settings for Fax mode

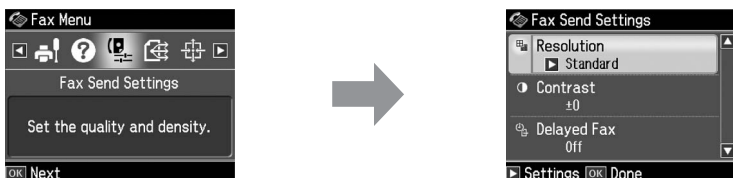

Menu	Setting item	Description
Resolution	Standard, Fine, Photo	Select this option to change the resolution for fax data you are sending.
Contrast	-4 to +4	Select this option to change the contrast for fax data you are sending.
Delayed Fax	Off, On (Time)	Select this option to set transmission reservations.

Broadcast Fax for Fax mode

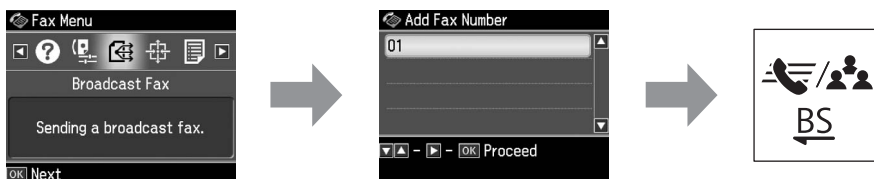

Menu	Setting item	Description
Add Fax number	▶ 1, 2, 3, 4, 5, 6, 7, 8, 9, 0, *, #, -	Enter a fax number manually.
Speed Dial List	◀▶ ▲ ▼	Select this option to add a Speed Dial entry number.
Group Dial List	◀▶ ▲ ▼	Select this option to add a Group Dial entry number.

Poll to Receive for Fax mode

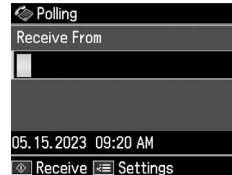

Menu	Setting item	Description
Receive From	1, 2, 3, 4, 5, 6, 7, 8, 9, 0, *, #, -	Enter the other party's Fax number.

Fax Report for Fax mode

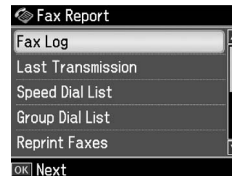

Menu	Setting item	Description
Fax Log	Print, View	Prints or views the communication log for all recorded communications.
Last Transmission	Prints the latest communication in the log (transmission and polling reception).	
Speed Dial List	Prints the speed dial list.	
Group Dial List	Prints the group dial list.	
Reprint Faxes	Reprints the faxes received so far.	
Protocol Trace	Prints the latest protocol trace for one communication.	

Setup Mode

Setting Item	Description
Printer Setup	Please refer to the Basic Operation Guide.

Fax Setting for Setup Mode

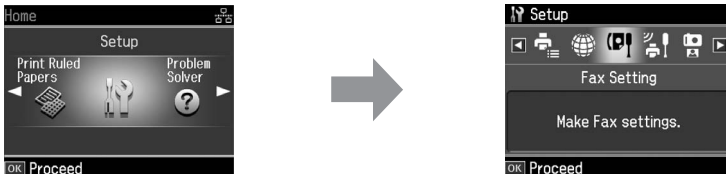

Menu	Setting and Options	
Speed Dial Setup	Create, Edit, Delete	
Group Dial Setup	Create, Edit, Delete	
Scan & Print Setup	Resolution	Standard, Fine, Photo
	Contrast	-4 to +4
	Auto Reduction	On, Off
	Last Transmission Report	Off, On Error, On Send
Communication	Dial Mode *1	Tone, Pulse
	DRD	All, Single, Double, Triple, Double&Triple *2
	ECM	On, Off
	V.34	On, Off
	Rings to Answer *1	1 to 9
	Dial Tone Detection	On, Off
Header	Fax Header	
	Your Phone Number	

*1 This setting may not be displayed or the range of values may differ depending on the region.

*2 This option varies On and Off by region.

Restore Default Settings for Setup Mode

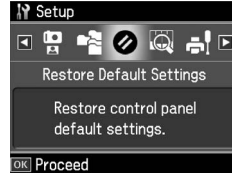
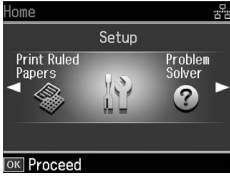

Menu	Description
Reset Fax Send/Receive Settings	Initializes the following items to the factory settings: Scan & Print Setup (Resolution/Contrast/Auto Reduction/Last Transmission Report) , Communication (Dial Mode/DRD/ECM/V.34/Rings to Answer/Dial Tone Detection).
Reset Fax Data Settings	Initializes the following items to the factory settings: Speed Dial Setup, Group Dial Setup, Header(Fax Header/Your Phone Number), Fax Log.
Reset Network Settings	Initializes Network settings to the factory settings.
Reset All except Network & Fax Settings	Initializes All except Network & Fax settings to the factory settings.
Reset All Settings	Initializes all items to the factory default settings.

EPSON
EXCEED YOUR VISION

Panduan Mesin Faks

Menyeting Faks Anda

Informasi Catu Daya	3
Menghubungkan Telepon atau Mesin Penjawab	3
Menyeting Fitur-fitur Mesin Faks Anda	4

Mengirim Foto atau Dokumen via Faks

Menangani Dokumen Asli	11
Menangani Kertas	11
Mengirim Faks	11
Menerima Faks	14
Memilih Pengaturan Kirim/Terima	15
Mencetak Laporan	16

Memecahkan Masalah



Pesan Kesalahan	17
Masalah dan Solusi	17

Apendiks

Petunjuk Keselamatan Penting	18
Informasi Pribadi Tersimpan dalam Memori	19
Daftar Menu mode Faks	20

Peringatan, Perhatian dan Catatan

Patuhi panduan berikut saat Anda membaca petunjuk ini:

-  **Peringatan:** Peringatan harus dipatuhi dengan saksama untuk mencegah cedera fisik.
-  **Perhatian:** Perhatian harus dipatuhi untuk mencegah kerusakan peralatan Anda.
- Catatan:** Catatan memuat informasi penting mengenai printer.
- Tips:** Tips memuat petunjuk mengenai penggunaan printer.

Peringatan Hak Cipta

No part of this publication may be reproduced, stored in a retrieval system, or transmitted in any form or by any means, electronic, mechanical, photocopying, recording, or otherwise, without the prior written permission of Seiko Epson Corporation. The information contained herein is designed only for use with this product. Epson is not responsible for any use of this information as applied to other printers.

Neither Seiko Epson Corporation nor its affiliates shall be liable to the purchaser of this product or third parties for damages, losses, costs, or expenses incurred by the purchaser or third parties as a result of accident, misuse, or abuse of this product or unauthorized modifications, repairs, or alterations to this product, or (excluding the U.S.) failure to strictly comply with Seiko Epson Corporation's operating and maintenance instructions.

Seiko Epson Corporation shall not be liable for any damages or problems arising from the use of any options or any consumable products other than those designated as Original Epson Products or Epson Approved Products by Seiko Epson Corporation.

Seiko Epson Corporation shall not be held liable for any damage resulting from electromagnetic interference that occurs from the use of any interface cables other than those designated as Epson Approved Products by Seiko Epson Corporation.

EPSON[®] is a registered trademark and EPSON STYLUS[™] and Exceed Your Vision are trademarks of Seiko Epson Corporation.

General Notice: Other product names used herein are for identification purposes only and may be trademarks of their respective owners. Epson disclaims any and all rights in those marks.

Menyeting Faks Anda

Dengan produk ini, Anda dapat mengirim faks dengan memasukkan nomor faks atau memilih entri dari daftar panggilan cepat/panggilan kelompok. Anda dapat mengatur informasi yang tercantum di kepala faks dan memilih berbagai pengaturan kirim/terima dan pencetakan laporan. Anda juga dapat menyeting produk untuk menerima faks secara otomatis atau mengaturnya agar meminta konfirmasi Anda sebelum menerima sebuah faks.

Informasi Catu Daya

Mematikan Daya

Saat daya dimatikan, data yang tersimpan dalam memori sementara printer akan terhapus.

- Data penerimaan faks
- Data tersimpan di dalam **Delayed Fax**
- Data yang dikirim ulang

Di samping itu, saat daya dimatikan untuk waktu yang lama, jam akan direset sehingga menyebabkan ketidakteraturan. Periksalah jam saat Anda menghidupkan perangkat.

Fungsi hemat daya

Setelah tidak aktif selama 13 menit, layar berwarna hitam untuk menghemat energi.

Tekan tombol apa saja (kecuali **On**) untuk kembali ke tampilan layar sebelumnya.

Lihat juga "Hidup Kembali Secara Otomatis setelah Gangguan Daya" dalam *Panduan Pengoperasian Dasar*.

Menghubungkan Telepon atau Mesin Penjawab

Ikuti langkah-langkah untuk

menghubungkan perangkat pada saluran telepon/saluran ISDN dan hubungkan telepon/mesin penjawab pada saluran telepon/saluran ISDN yang sama untuk menjawab panggilan suara.

Menghubungkan saluran telepon

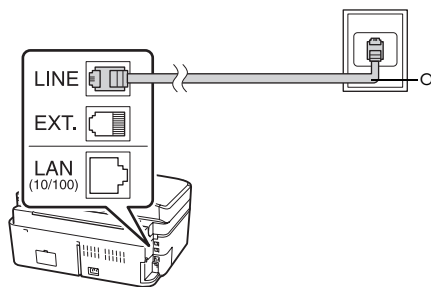

a	Stopkontak telepon
---	--------------------

Menghubungkan saluran telepon ke mesin penjawab

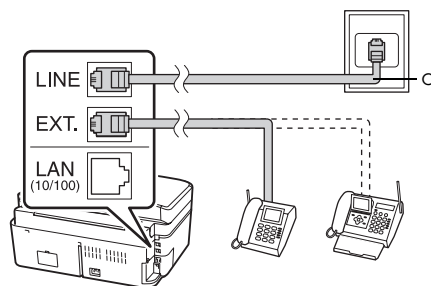

a	Stopkontak telepon
---	--------------------

Menghubungkan DSL

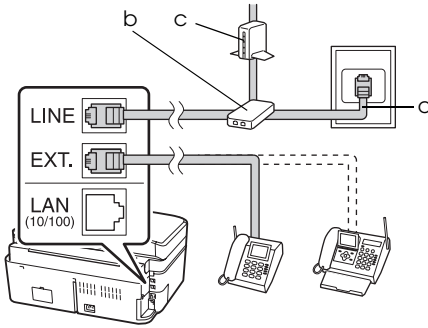

a	Stopkontak telepon
b	Splitter
c	Model DSL

Lihat dokumen yang disertakan dengan modem DSL Anda.

Menghubungkan ISDN (satu nomor telepon)

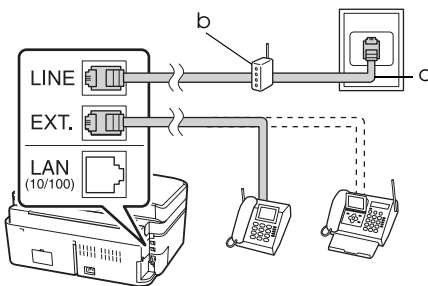

a	Stopkontak ISDN
b	Terminal adapter atau ISDN router

Lihat dokumen yang disertakan dengan terminal adapter atau ISDN router Anda.

Menghubungkan ISDN (dua nomor telepon)

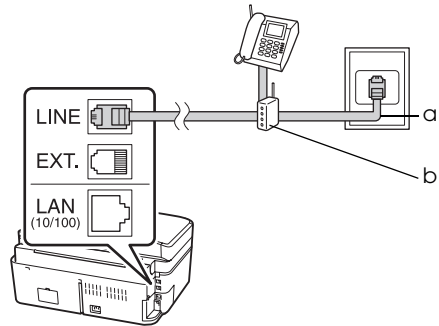

a	Stopkontak ISDN
b	Terminal adapter atau ISDN router

Lihat dokumen yang disertakan dengan terminal adapter atau ISDN router Anda.

Menyeting Fitur-fitur Mesin Faks Anda

Sebelum mengirim atau menerima faks, Anda mungkin ingin membuat kepala faks, menentukan preferensi faks Anda dan menyusun daftar panggilan cepat/panggilan kelompok dari nomor-nomor faks yang sering digunakan.

Memeriksa wilayah Anda

Sebelum menggunakan perangkat, Anda perlu menentukan wilayah di mana Anda menggunakan perangkat tersebut.

1. Tekan ◀ atau ▶ untuk memilih **Setup** lalu tekan **OK**.
2. Tekan ◀ atau ▶ untuk memilih **Printer Setup** lalu tekan **OK**.

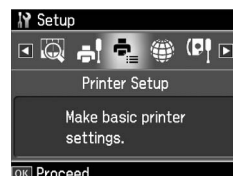

3. Tekan ▲ atau ▼ untuk memilih **Country/Region**, lalu tekan **OK**.
4. Bila Anda ingin mengganti wilayahnya, gunakan ▲ atau ▼ untuk memilih wilayah Anda.
5. Tekan **OK**. Layar informasi akan ditampilkan.
6. Pilih **Yes** untuk mengubah wilayah, lalu tekan **OK**.

Catatan:

- Untuk membatalkan perubahan wilayah, pilih **No** lalu tekan **OK**.
 - Saat Anda mengganti wilayah, maka pengaturan faks akan tersimpan sebagai pengaturan default.
7. Tekan **Home** untuk kembali ke layar pertama.

Mengubah modus penerimaan

Saat sebuah telepon dengan mesin penjawab terhubung, Anda dapat mengatur waktu penerimaan untuk telepon dan perangkat, dan sebuah koneksi dilakukan setelah pihak yang menghubungi (faks atau penelepon) memberikan tanggapan. Bila faks, maka Anda dapat mengatur agar menerima secara otomatis.

Catatan:

Rings to Answer mungkin tidak tersedia atau kisaran angkanya mungkin berbeda tergantung lokasinya.

1. Tekan ◀ atau ▶ untuk memilih **Setup** lalu tekan **OK**.
2. Tekan ◀ atau ▶ untuk memilih **Fax Setting** lalu tekan **OK**.
3. Tekan ▲ atau ▼ untuk memilih **Communication**, kemudian tekan **OK**.
4. Tekan ▲ atau ▼ untuk memilih **Rings to Answer**, lalu tekan ▶.
5. Tekan ▲ atau ▼ untuk mengatur jumlah dering sebelum dijawab, kemudian tekan **OK**.

6. Pastikan Anda mengatur jumlah dering sebelum diterima oleh mesin penjawab dalam suatu angka yang kurang dari pengaturan **Rings to Answer**.
Lihat dokumen yang disertakan dengan telepon Anda untuk melihat metode pengaturan.
7. Tekan  [Auto Answer/Space], dan hidupkan modus Auto Answer.
8. Tekan **OK**.
9. Tekan **Home** untuk kembali ke layar pertama.

Sebagai contoh, gunakan prosedur di bawa ini bila **Rings to Answer** disetel hingga lima kali panggilan, dan mesin penjawab disetel hingga empat kali panggilan.

Bila telepon dijawab sebelum dering ke empat, atau bila mesin penjawab menjawab pada dering yang ke empat

Bila pihak yang lain adalah faks, maka mesin faks tersebut akan terhubung pada perangkat ini dan perangkat akan mulai menerima faks.

Bila pihak yang lain adalah penelepon, maka telepon dapat digunakan secara normal atau mereka dapat meninggalkan pesan di mesin penjawab.

Bila berlanjut ke dering yang ke lima, bila telepon yang terhubung tidak memiliki mesin penjawab, atau mesin penjawab dimatikan

Perangkat ini terhubung ke saluran telepon. Bila pihak yang lain adalah faks, perangkat akan menerima dan mulai mencetak faks.

Perangkat ini terhubung ke saluran telepon. Bila pihak lain adalah penelepon, perangkat tetap masuk ke modus faks.

Catatan:

- ❑ Bila perangkat mulai secara otomatis untuk menerima faks, saluran beralih dari telepon ke perangkat, dan sambungan telepon terputus. Saat menerima faks, letakkan gagang telepon kembali dan tunggu hingga pengoperasian selesai.
- ❑ Bila Auto Answer mode diatur pada posisi Off, Anda dapat menerima faks secara manual dengan mengangkat gagang teleponnya. (➔ "Menerima faks secara manual" di halaman 14)

Menggunakan tombol panel kendali pada modus faks

Saat memasukkan nomor dan karakter yang dihubungi pada modus Faks, Anda dapat menggunakan tombol berikut ini beserta tombol angka.

Memasukkan nomor yang dihubungi

◀ ▶	Menggerakkan kursor ke kiri atau ke kanan.
📞 [Auto Answer/Space]	Memasukkan spasi atau menggerakkan kursor satu karakter ke kanan.
⌨/BS [Speed Dial/Group Dial/Backspace]	Menghapus karakter atau menggerakkan kursor satu spasi ke kiri.
📞/⏸ [Redial/Pause]	Memasukkan spasi (-) dan menggerakkan kursor satu karakter ke kanan.

Memasukkan karakter

◀ ▶	Menggerakkan kursor ke kiri atau ke kanan.
-----	--

📞 [Auto Answer/Space]	Memasukkan spasi atau menggerakkan kursor satu karakter ke kanan.
⌨/BS [Speed Dial/Group Dial/Backspace]	Menghapus karakter atau menggerakkan kursor satu spasi ke kiri.

Membuat informasi header

Sebelum mengirim atau menerima faks, Anda dapat menciptakan header faks dengan menambahkan informasi seperti nama atau nomor telepon.

Memasukkan informasi kop Anda

1. Tekan ◀ atau ▶ untuk memilih **Setup** lalu tekan OK.
2. Tekan ◀ atau ▶ untuk memilih **Fax Setting** lalu tekan OK.



3. Tekan ▲ atau ▼ untuk memilih **Header**, kemudian tekan OK.
4. Pilih **Fax Header**, lalu tekan OK. Anda dapat melihat informasi kop pada layar input.

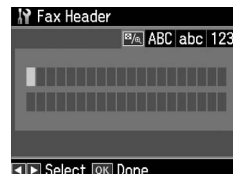

- Gunakan tombol angka dengan tombol lain pada panel kendali untuk memasukkan informasi kop (➔ "Menggunakan tombol panel kendali pada modus faks" di halaman 6). Anda dapat memasukkan hingga 40 karakter.
- Tekan **OK**. Anda kembali ke **Header**.

Menyeting nomor telepon Anda

Setelah memasukkan informasi kop, Anda dapat menyeting atau mengubah pengaturan nomor telepon Anda.

- Tekan **▼** satu kali untuk memilih **Your Phone Number** dari menu **Header**, kemudian tekan **OK**. Anda dapat melihat informasi nomor telepon pada layar input.

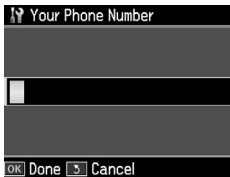

- Gunakan tombol angka dengan tombol lain pada panel kendali untuk memasukkan nomor telepon Anda (➔ "Menggunakan tombol panel kendali pada modus faks" di halaman 6). Anda dapat memasukkan hingga 20 karakter.

Catatan:

Saat memasukkan nomor telepon, tombol "*" tidak berfungsi, dan tombol "#" berfungsi sebagai tombol "+" (panggilan telepon internasional).

- Tekan **OK**. Anda kembali ke **Header**.
- Tekan **Home** untuk kembali ke layar pertama.

Menyeting tanggal dan waktu

Bila Anda belum menyeting tanggal atau waktu, atau bila Anda ingin mengubah pengaturan yang ada, Anda dapat melakukannya lewat menu **Pengaturan Printer**.

- Tekan **◀** atau **▶** untuk memilih **⚙ Setup** lalu tekan **OK**.
- Tekan **◀** atau **▶** untuk memilih **Printer Setup** lalu tekan **OK**.

- Tekan **▲** atau **▼** untuk memilih **Date/Time**, kemudian tekan **OK**.



- Tekan **▲** atau **▼** untuk memilih jenis tampilan tanggal, kemudian tekan **▶**.
- Gunakan tombol angka untuk mengubah tanggal.
- Gunakan **▲** atau **▼** untuk memilih tampilan 12 jam atau 24 jam, kemudian tekan **▶**.
- Gunakan tombol angka untuk mengubah waktu.
- Bila Anda memilih 12 jam, gunakan **▲** atau **▼** untuk memilih **AM** atau **PM**.
- Tekan **OK**. Anda kembali ke **Date/Time**.
- Tekan **Home** untuk kembali ke layar pertama.

Catatan:

Untuk memilih waktu penghematan siang hari, atur **Daylight Saving Time** ke posisi **On**.

Menyeting daftar panggilan cepat Anda

Anda dapat menciptakan daftar panggilan cepat hingga 60 nomor faks sehingga Anda dapat dengan segera memilihnya untuk mengirimkan faks. Anda juga dapat menambahkan nama untuk menentukan penerimanya dan mencetak daftar panggilan cepat.

Menciptakan daftar panggilan cepat yang baru

- Tekan **◀** atau **▶** untuk memilih **⚙ Setup** lalu tekan **OK**.

2. Tekan ◀ atau ▶ untuk memilih **Fax Setting** lalu tekan **OK**.

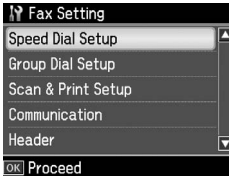

3. Tekan **OK** untuk memilih **Speed Dial Setup**.
4. Pilih **Create**, lalu tekan **OK**. Anda dapat melihat nomor entri panggilan cepat yang ada.

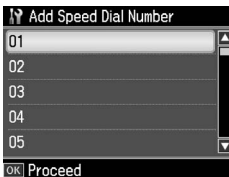

5. Pilih atau ketik nomor entri panggilan cepat yang ingin Anda daftarkan. Anda dapat mendaftarkan hingga 60 karakter.
6. Tekan **OK**.
7. Gunakan tombol angka dengan tombol lain pada panel kendali untuk memasukkan nomor telepon (➔ "Menggunakan tombol panel kendali pada modus faks" di halaman 6). Anda dapat memasukkan hingga 64 karakter.
8. Tekan **OK**.
9. Gunakan tombol angka dengan tombol lain pada panel kendali untuk memasukkan nama sebagai identifikasi entri panggilan cepat (➔ "Menggunakan tombol panel kendali pada modus faks" di halaman 6). Anda dapat memasukkan hingga 30 karakter.
10. Tekan **OK**. Anda kembali ke **Create**.
11. Bila Anda ingin menambahkan entri panggilan cepat lainnya, tekan **OK** dan ulangi langkah 5 hingga 10.
12. Tekan **Home** untuk kembali ke layar pertama.

Mengedit entri panggilan cepat

1. Pilih **Edit** dari menu Speed Dial Setup, kemudian tekan **OK**. Anda dapat melihat nomor entri panggilan cepat yang didaftarkan.

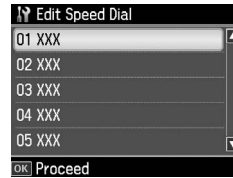

2. Pilih atau ketik nomor entri panggilan cepat yang ingin Anda edit, kemudian tekan **OK**.
3. Gunakan tombol angka dengan tombol lain pada panel kendali untuk mengedit nomor telepon (➔ "Menggunakan tombol panel kendali pada modus faks" di halaman 6).
4. Tekan **OK**.
5. Gunakan tombol angka dengan tombol lain pada panel kendali untuk mengedit nama pada panggilan cepat (➔ "Menggunakan tombol panel kendali pada modus faks" di halaman 6).
6. Tekan **OK**. Anda kembali ke **Speed Dial Setup**.
7. Tekan **Home** untuk kembali ke layar pertama.

Menghapus entri panggilan cepat

1. Pilih **Delete** dari menu Speed Dial Setup, kemudian tekan **OK**. Anda dapat melihat nomor entri panggilan cepat yang didaftarkan.

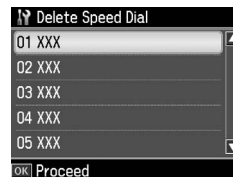

2. Pilih atau ketik nomor entri panggilan cepat yang ingin Anda hapus, kemudian tekan **OK**.

3. Anda dapat melihat pesan konfirmasi. Pilih **Yes** untuk menghapus entri, lalu tekan **OK**. Anda kembali ke **Speed Dial Setup**.

Catatan:

Untuk batal menghapus entri, pilih **No** lalu tekan **OK**.

4. Tekan **Home** untuk kembali ke layar pertama.

Menyeting daftar panggilan kelompok Anda

Daftar panggilan kelompok memudahkan Anda mengirim pesan faks yang sama ke beberapa nomor faks.

Sebelum membuat entri panggilan kelompok, Anda perlu mendaftarkan nomor faks sebagai entri panggilan cepat. Anda dapat mendaftarkan hingga 60 entri yang digabungkan dengan entri panggilan cepat dan entri panggilan kelompok.

Menciptakan daftar panggilan kelompok yang baru

1. Tekan ◀ atau ▶ untuk memilih **Setup** lalu tekan **OK**.
2. Tekan ◀ atau ▶ untuk memilih **Fax Setting** lalu tekan **OK**.
3. Tekan ▼ untuk memilih **Group Dial Setup**, lalu tekan **OK**.
4. Pilih **Create**, lalu tekan **OK**. Anda dapat melihat nomor entri panggilan kelompok yang ada.

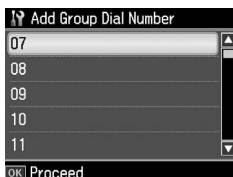

5. Pilih atau ketik nomor entri panggilan kelompok yang ingin Anda daftarkan.
6. Tekan **OK**. Layar menampilkan **Enter Name**.

7. Tekan tombol angka untuk memasukkan nama pada entri panggilan kelompok (hingga 30 karakter). Gunakan tombol angka untuk memasukkan huruf A hingga Z (huruf besar atau huruf kecil), nomor 0 hingga 9, dan berbagai simbol.

8. Tekan **OK**.

9. Tekan ▲ atau ▼ untuk memilih nomor entri panggilan cepat yang ingin Anda masukkan dalam daftar panggilan kelompok.

10. Tekan ▶ untuk menambahkan entri ke panggilan kelompok.

Catatan:

Tekan ◀ untuk membatalkan penambahan entri panggilan cepat yang Anda pilih.

11. Ulangi langkah 9 hingga 10 untuk menambah entri panggilan cepat lainnya ke dalam daftar panggilan kelompok. Anda dapat mendaftarkan hingga 30 entri panggilan cepat ke dalam panggilan kelompok.
12. Tekan **OK** untuk mengakhiri pembuatan daftar panggilan kelompok.
13. Tekan **Home** untuk kembali ke layar pertama.

Mengedit entri panggilan kelompok

1. Pilih **Edit** dari menu **Group Dial Setup**, kemudian tekan **OK**. Anda dapat melihat nomor entri panggilan kelompok yang ada.
2. Pilih atau ketik nomor entri panggilan kelompok yang ingin Anda edit.
3. Ulangi langkah 6 hingga 13 pada bagian terdahulu untuk mengedit daftar panggilan kelompok.

Menghapus entri panggilan kelompok

1. Pilih **Delete** dari menu **Group Dial Setup**, kemudian tekan **OK**. Anda dapat melihat nomor entri panggilan kelompok yang ada.
2. Pilih atau ketik nomor entri panggilan kelompok yang ingin Anda hapus, kemudian tekan **OK**.

3. Anda dapat melihat pesan konfirmasi. Pilih **Yes** untuk menghapus entri, lalu tekan **OK**.

Catatan:

Untuk batal menghapus entri, pilih **No** lalu tekan **OK**.

4. Tekan **Home** untuk kembali ke layar pertama.

Mengirim Foto atau Dokumen via Faks

Menangani Dokumen Asli

Untuk mengirim faks, Anda bisa memilih pengumpan dokumen otomatis atau kaca dokumen. Lihat "Menempatkan Dokumen Asli ke Pengumpan Dokumen Otomatis" dan "Menempatkan Dokumen Asli di atas Kaca Dokumen" dalam *Panduan Pengoperasian Dasar*.

Menangani Kertas

Sebelum menerima faks, pastikan Anda memasang kertas biasa berukuran A4 ke dalam pengumpan kertas. Lihat "Memasang Kertas" dalam *Panduan Pengoperasian Dasar*. Pastikan juga bahwa pengaturan Reduksi Otomatis diatur ke posisi **On** (➔ "Memilih Pengaturan Kirim/Terima" di halaman 15).

Catatan:

Apabila halaman faks yang masuk lebih besar dari pada ukuran A4, maka ukuran faks harus diperkecil agar sesuai atau dicetak pada beberapa halaman, tergantung pada pengaturan Reduksi Otomatis yang Anda pilih.

Mengirim Faks

Sebelum mengirimkan sebuah faks, letakkan dokumen asli Anda dalam pengumpan dokumen otomatis atau di atas kaca dokumen. Kemudian kirimkan faks Anda dengan memasukkan nomor faks, memutar ulang nomor faks sebelumnya, atau memilih satu entri dari daftar panggilan cepat Anda.

Memasukkan atau memutar ulang nomor faks

1. Tekan **Home** untuk memilih  **Fax**, lalu tekan **OK**.

Catatan:

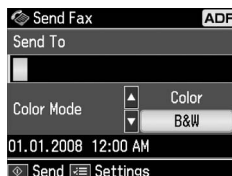

Jika Anda menempatkan dokumen asli pada pengumpan dokumen otomatis, ikon  ditampilkan.

2. Gunakan tombol-tombol angka untuk memasukkan nomor faks. Anda dapat memasukkan nomor hingga maksimal 64 digit.



Bila Anda ingin mengulangi nomor faks yang terakhir Anda gunakan, tekan  **[Redial/Pause]** dari pada memasukkan nomornya. Nomor faks terakhir ditampilkan pada layar LCD.

Catatan:

- Jika Anda ingin mengubah Mode Warna, tekan **▲** atau **▼** untuk memilih **Color** atau **B&W**.
 - Jika Anda ingin mengubah resolusi atau kontras, tekan  **Menu**, lalu Anda akan melihat **Fax Send Setting** dan tekan **OK**. Tekan **▲** atau **▼** untuk memilih bagian yang ingin Anda ubah, lalu tekan **►**. Anda dapat mengatur atau mengubah pengaturan-pengaturan ini.
 - Anda dapat juga mengatur waktu kapan Anda ingin mengirim faks Anda (➔ "Pengaturan waktu transmisi" di halaman 13)
3. Tekan **OK**. Anda melihat layar informasi pengiriman.
 4. Tekan  **Start**.

Catatan:

- Faks warna tidak dapat disimpan dalam memori, jadi printer akan memanggil nomor faks dan mengirim dokumen Anda saat itu juga.

- ❑ Apabila mesin faks penerima hanya dapat mencetak warna hitam dan putih saja, maka data faks Anda akan terkirim secara otomatis dalam warna hitam dan putih meskipun Anda memilih **Color** atau **B&W**.
 - ❑ Bila Anda ingin membatalkan pengiriman faks kapan saja, tekan **Stop/Clear**.
5. Bila Anda menggunakan kaca dokumen, maka Anda akan melihat tampilan ini setelah dokumen asli Anda dipindai.

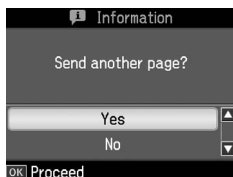

Jika Anda perlu mengirim halaman lain, tekan **▲** atau **▼** untuk memilih **Yes**, buka penutup dokumen, keluarkan dokumen asli sebelumnya, tempatkan dokumen asli berikutnya, lalu tutup kembali penutup dokumen. Kemudian tekan **OK** untuk mengirimkan halaman berikutnya. Ulangi langkah tersebut untuk mengirimkan halaman lainnya.

Jika Anda tidak perlu mengirim halaman lain, tekan **▲** atau **▼** untuk memilih **No**.

Catatan:

- ❑ Apabila nomor faks sibuk atau bila terdapat masalah koneksi, maka Anda akan melihat layar informasi pemutaran nomor ulang dan perangkat akan memutar ulang nomor tersebut setelah satu menit. Tunggu untuk pemutaran nomor ulang, atau tekan **Redial/Pause** selama penghitungan mundur menuju pemutaran nomor ulang untuk memutar nomor saat itu juga.
- ❑ Dokumen yang dipindai hingga tahap ini akan dikirimkan setelah 20 detik.

Nomor faks Panggilan Kelompok/Panggilan Cepat

1. Tekan **Home** untuk memilih **Fax**, lalu tekan **OK**.
2. Tekan **Speed Dial/Group Dial/Backspace** untuk memilih **Speed Dial List** atau **Group Dial List**.

3. Tekan **▲** atau **▼** untuk memilih nomor entri yang ingin Anda kirim, lalu tekan **OK**.

Tekan **OK**. Anda melihat layar informasi pengiriman.

4. Ulangi langkah 4 hingga 5 pada tahap sebelumnya untuk mengirimkan faks.

Catatan:

Bila Anda menggunakan daftar panggilan kelompok, hanya B&W yang tersedia.

Pengiriman massal

Pengiriman massal memudahkan Anda untuk mengirimkan pesan faks yang sama ke banyak nomor faks menggunakan panggilan cepat/panggilan kelompok, atau dengan memasukkan nomor telepon. Anda dapat mengirim hingga ke 30 nomor telepon.

1. Tekan **Home** untuk memilih **Fax**, lalu tekan **OK**.
2. Tekan **Menu**.
3. Tekan **►** untuk memilih **Broadcast Fax**, lalu tekan **OK**. Jika Anda tidak ingin memasukkan nomor telepon secara langsung, lanjutkan ke Langkah 6.
4. Tekan **►** untuk menambahkan nomor telepon menggunakan tombol angka.
5. Tekan **OK**. Jika Anda ingin menambahkan nomor telepon lain, tekan **▼** lalu ulangi langkah 4 sampai 5.
6. Tekan **Speed Dial/Group Dial/Backspace** untuk memilih menu Daftar Panggilan Cepat. Jika Anda tidak ingin menggunakan panggilan cepat, lanjutkan ke Langkah 8.
7. Tekan **▲** atau **▼** untuk memilih nomor entri, lalu tekan **►** untuk menambahkan nomor telepon. Anda akan melihat tampilan ini. Ulangi langkah-langkah ini untuk menambahkan entri lain.

Catatan:

Untuk membatalkan penambahan entri, tekan ◀.

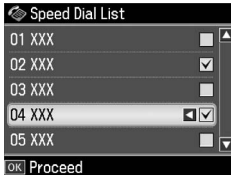

8. Tekan \leftarrow / \rightarrow /BS [Speed Dial/Group Dial/Backspace] untuk memilih menu Daftar Panggilan Kelompok. Jika Anda tidak ingin menggunakan panggilan kelompok, lanjutkan ke Langkah 10.
9. Tekan ▲ atau ▼ untuk memilih nomor entri, lalu tekan ▶ untuk menambahkan nomor telepon. Anda akan melihat tampilan ini. Ulangi langkah-langkah ini untuk menambahkan entri lain.

Catatan:

Untuk membatalkan penambahan entri, tekan ◀.

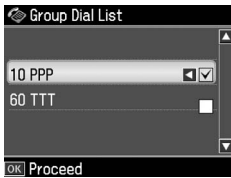

10. Tekan OK. Anda dapat melihat pesan konfirmasi. Jika Anda ingin mengubah nomor entri, tekan \rightarrow Back dan ulangi langkah 4 hingga 10.

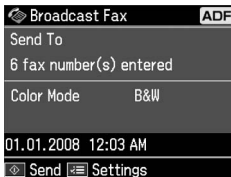

Catatan:

Anda tidak dapat mengubah mode warna jika menggunakan pengiriman Massal.

11. Lakukan langkah 4 hingga 5 mulai dari "Memasukkan atau memutar ulang nomor faks" di halaman 11.

Catatan:

Jika Anda menggunakan pengiriman massal, hanya B&W yang tersedia.

Pengatur waktu transmisi

Anda dapat menentukan kapan waktu untuk mengirimkan faks Anda.

1. Lakukan langkah 1 hingga 2 mulai dari Memasukkan atau memutar ulang nomor faks (\rightarrow "Memasukkan atau memutar ulang nomor faks" di halaman 11). Anda juga dapat menggunakan daftar panggilan cepat atau panggilan kelompok untuk memilih nomor faks.
2. Tekan \leftarrow Menu untuk menampilkan Fax Send Settings, lalu tekan OK.
3. Tekan ▲ atau ▼ untuk memilih Delayed Fax lalu tekan ▶.
4. Tekan ▲ atau ▼ untuk memilih On, kemudian tekan ▶.
5. Atur waktu yang Anda inginkan untuk mengirim faks, kemudian tekan OK.
6. Anda kembali ke Fax Send Settings, lalu tekan OK.

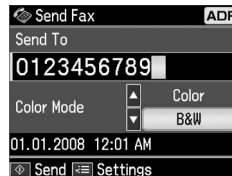

7. Tekan \diamond Start untuk menyimpan Faks. Segera setelah dipindai, faks akan dikirimkan sesuai waktu yang Anda tentukan.

Catatan:

Jika Anda ingin membatalkan pengiriman pada waktu yang Anda tentukan, tekan \odot Stop/Clear.

Mengirim faks dari telepon yang terhubung

Bila telepon Anda terhubung dengan perangkat ini, maka Anda dapat mengirim data faks setelah koneksi dilakukan.

1. Letakkan dokumen asli Anda ke dalam pengumpukan dokumen otomatis atau ke atas meja dokumen.
2. Putar satu nomor dari telepon yang terhubung ke printer. Anda akan melihat tampilan ini.



3. Pilih **Send**, lalu tekan **OK**.
4. Ulangi langkah 4 hingga 5 mulai dari Mengirim Faks (➔ "Memasukkan atau memutar ulang nomor faks" di halaman 11).
5. Letakkan gagang telepon.

Catatan:

Bila Anda ingin membatalkan pengiriman faks kapan saja, tekan **⊗ Stop/Clear**.

Menerima Faks

Ada tiga langkah untuk menerima faks.

Menerima faks secara otomatis

Perangkat akan menerima dan mencetak faks secara otomatis pada modus Auto Answer.

1. Masukkan kertas biasa berukuran A4 ke dalam pengumpukan kertas.
2. Tekan **☎** [Auto Answer/Space], dan hidupkan modus Auto Answer.

Menerima faks secara manual

bila telepon Anda terhubung pada perangkat dan modus Auto Answer telah dialihkan ke posisi Off, maka Anda dapat menerima data faks setelah koneksi dilakukan.

1. Masukkan kertas biasa berukuran A4 ke dalam pengumpukan kertas.

2. Saat telepon berdering, angkat telepon yang terhubung pada printer. Anda akan melihat tampilan ini.



3. Pilih **Receive**, lalu tekan **OK**.
4. Tekan **◇ Start** untuk menerima faks, lalu tempatkan kembali gagang telepon ke tempatnya.
5. Tekan **OK** untuk mencetak faks Anda.

Menerima faks dari layanan informasi faks (Poll to Receive)

Fungsi ini digunakan untuk mengumpulkan informasi yang tersimpan pada mesin faks pihak lain bagi perangkat Anda. Hal ini hanya tersedia bila Anda menggunakan layanan informasi faks.

1. Masukkan kertas biasa berukuran A4 ke dalam pengumpukan kertas.
2. Tekan **Home** untuk memilih **⊗ FAX**, lalu tekan **OK**.
3. Tekan **☰ Menu**. Anda melihat **Fax Send Settings**.
4. Tekan **▶** dua kali untuk memilih **Poll to Receive**, lalu tekan **OK**.

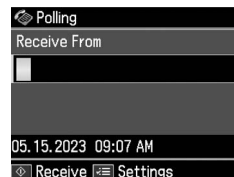

5. Masukkan nomor faks pihak lain. Anda juga dapat menggunakan **Speed Dial** atau **Redial** untuk memasukkan nomor faks.
6. Tekan **◇ Start** untuk memulai transmisi.

Memilih Pengaturan Kirim/Terima

Produk ini diatur untuk mengirim dan menerima faks dengan menggunakan pengaturan default sebagai berikut.

Pengaturan dan Pilihan	Deskripsi
Resolution	Standard (default), Fine , Photo
	Mengatur resolusi saat membaca dokumen dan untuk keperluan pencetakan.
Contrast	±0 (default), +4 hingga -4
	Mengatur kontras saat membaca dokumen dan untuk keperluan pencetakan.
Auto Reduction	On (default), Off
	Menentukan apakah faks berukuran besar yang diterima akan diperkecil agar sesuai dengan kertas ukuran A4 atau dicetak sesuai ukuran aslinya pada beberapa lembar kertas.
Last Transmission Report	Off , On Error (default), On Send
	Menentukan apakah atau kapan perangkat mencetak laporan untuk faks yang ke luar. Pilih Off untuk menon-aktifkan pencetakan laporan, pilih On Error untuk mencetak laporan hanya bila ada kesalahan, atau pilih On Send untuk mencetak laporan bagi setiap faks yang Anda kirim.

Pengaturan dan Pilihan	Deskripsi
Dial Mode	Tone (default), Pulse Pengaturan ini mungkin tidak ditampilkan tergantung pada lokasinya.
	Menentukan jenis sistem telepon yang Anda hubungkan pada perangkat.
DRD	All (default), Single , Double , Triple , Double & Triple Pilihan ini dapat On atau Off tergantung pada lokasinya.
	Menentukan jenis pola dering jawaban yang ingin Anda gunakan untuk menerima faks. Anda harus sudah menyeting sistem telepon Anda untuk menggunakan pola dering yang berbeda untuk menentukan pilihan selain All (atau Off).
ECM	On (default), Off
	Menentukan apakah Anda menggunakan Modus Error Correction untuk meminta transmisi ulang secara otomatis bagi data faks yang diterima dengan kesalahan.
V.34	On (default), Off
	Menentukan kecepatan untuk mengirimkan dan menerima faks. On adalah 33.6 Kbps dan Off 14.4 Kbps.

Pengaturan dan Pilihan	Deskripsi
Rings to Answer	1, 2, 3, 4, 5, 6, 7, 8, 9 Angka default beragam tergantung lokasinya. Pengaturan ini mungkin tidak ditampilkan atau kisaran angka mungkin berbeda tergantung wilayahnya.
	Menentukan jumlah dering yang harus terdengar sebelum perangkat menerima sebuah faks secara otomatis.
Dial Tone Detection	On (default), Off
	Bila diatur ke posisi On , perangkat akan memutar nomor secara otomatis saat mendeteksi adanya nada panggil. Perangkat tidak akan dapat mendeteksi nada panggil bila PBX (Private Branch Exchange) atau TA (Terminal Adaptor) dalam posisi terhubung. Dalam kondisi tersebut, atur ke posisi Off .

Mencetak Laporan

1. Masukkan kertas biasa ke dalam pengumpan kertas.
2. Tekan **Home** untuk memilih **Fax**, lalu tekan **OK**.
3. Tekan **Menu**.
4. Tekan **Left** atau **Right** untuk memilih **Fax Report** lalu tekan **OK**.

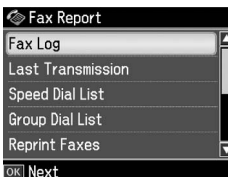

5. Tekan **Up** atau **Down** untuk memilih salah satu dari pilihan berikut:

- Fax Log
- Last Transmission
- Speed Dial List
- Group Dial List
- Reprint Faxes
- Protocol Trace

6. Tekan **OK**.

7. Jika Anda memilih apapun selain **Fax Log**, lanjutkan ke Langkah 8. Tekan **OK** untuk mencetak Log Faks.

Catatan:

Anda juga dapat memeriksa Log Faks pada Panel LCD.

Tekan **Down** untuk memilih **View**, lalu tekan **Left** atau **Right** untuk membalik catatan.

8. Tekan **Start** untuk mencetak laporan yang Anda pilih.
9. Tekan **Home** untuk kembali ke layar pertama.

Memecahkan Masalah

Lihat *Panduan Pengoperasian Dasar* atau *Panduan Pengguna* online untuk bantuan dalam menggunakan printer dengan komputer.

Pesan Kesalahan

Pesan Kesalahan	Solusi
No Dial Tone Fax job incomplete.	Pastikan kabel telepon terhubung dan saluran telepon berfungsi dengan benar.

Masalah dan Solusi

Masalah faks

- ❑ Bila Anda menemui masalah dalam mengirim faks, maka pastikan bahwa kabel telepon terhubung dengan benar dan pastikan bahwa saluran telepon berfungsi dengan baik dengan menyambungkan telepon pada saluran tersebut. Pastikan juga bahwa mesin faks penerima telah dinyalakan dan berfungsi dengan benar.
- ❑ Bila Anda menemui masalah dalam menerima faks, pastikan Anda memasang kertas dengan benar, kabel telepon terhubung dengan benar dan saluran telepon berfungsi dengan baik.
- ❑ Bila Anda menghubungkan produk ke saluran telepon DSL, maka Anda harus memasang filter DSL pada saluran terlebih dahulu, bila tidak maka Anda tidak akan dapat menerima faks. Hubungi penyedia jasa DSL Anda untuk memperoleh filter yang diperlukan.

- ❑ Bila telepon Anda mengalami masalah statis atau gangguan suara maka matikan pengaturan V.34 dan cobalah melakukan aktivitas faks kembali (➔ "Memilih Pengaturan Kirim/Terima" di halaman 15). Apabila masalah tetap ada, matikan pengaturan ECM (Error Correction Mode) dan lakukan aktivitas faks kembali.

Mengembalikan pengaturan default

1. Tekan ◀ atau ▶ untuk memilih **Setup** lalu tekan **OK**.
 2. Tekan ▶ untuk memilih **Restore Default Settings** lalu tekan **OK**.
 3. Tekan ▲ atau ▼ untuk memilih salah satu dari pilihan berikut:
 - ❑ **Reset Fax Send/Receive Settings**
 - ❑ **Reset Fax Data Settings**
 - ❑ **Reset Network Settings**
 - ❑ **Reset All except Network & Fax Settings**
 - ❑ **Reset All Settings**
 4. Tekan **OK** untuk mengembalikan pengaturan default yang Anda pilih.
 5. Tekan ▲ untuk memilih **Yes**, lalu tekan **OK** untuk mengembalikan pengaturan default.
- Catatan:**
Untuk membatalkan pengembalian ke pengaturan default, pilih **No** lalu tekan **OK**.
6. Tekan **Home** untuk kembali ke layar pertama.

Petunjuk Keselamatan Penting

Sebelum menggunakan printer ini, harap membaca dan mengikuti petunjuk berikut:

- ❑ Gunakan hanya kabel listrik yang disertakan bersama printer. Penggunaan kabel yang lain dapat mengakibatkan kebakaran atau sengatan listrik. Jangan gunakan kabel tersebut untuk peralatan lainnya.
- ❑ Pastikan kabel daya memenuhi seluruh standar keselamatan setempat yang sesuai.
- ❑ Gunakan hanya jenis sumber daya yang ditunjukkan pada label.
- ❑ Letakkan printer di dekat stopkontak sehingga kabel dapat dicabut dengan mudah.
- ❑ Jangan biarkan kabel listrik rusak atau terkelupas.
- ❑ Pastikan total angka ampere dari peralatan yang dihubungkan pada kabel penyambung atau stopkontak tidak melebihi batas angka ampere.
- ❑ Hindari lokasi-lokasi yang mudah mengalami perubahan panas atau kelembapan, guncangan atau getaran, debu atau sinar matahari langsung.
- ❑ Jangan merintang atau menutupi celah pada kotak atau memasukkan benda ke dalam lubang.
- ❑ Letakkan printer di atas permukaan yang rata dan stabil sehingga bobotnya menyebar ke segala arah. Printer tidak akan berfungsi dengan tepat apabila berada pada posisi yang miring atau condong. Dan pastikan bahwa terdapat jarak antara bagian belakang printer dengan tembok sejauh 10 cm untuk ventilasi yang memadai.
- ❑ Jangan membuka unit pemindai saat Anda menyalin, mencetak atau memindai.
- ❑ Jangan sentuh kabel pipih berwarna putih di dalam printer.
- ❑ Jangan menumpahkan cairan hingga mengenai printer.
- ❑ Jangan gunakan produk aerosol yang mengandung gas mudah terbakar baik di dalam atau di luar printer. Produk aerosol dapat menyebabkan kebakaran.
- ❑ Kecuali secara khusus dijelaskan dalam dokumen Anda, jangan mencoba memperbaiki printer sendiri.
- ❑ Lepaskan kabel printer dan percayakan pekerjaan servis ke teknisi servis dalam kondisi berikut ini: bila kabel listrik atau steker mengalami kerusakan; bila ada cairan yang memasuki printer; bila printer terjatuh atau kotaknya mengalami kerusakan; bila printer tidak bekerja dengan normal atau menunjukkan perubahan kinerja yang mencolok.
- ❑ Saat menyimpan atau memindahkan printer, jangan memiringkannya, menegakkannya pada bagian samping, atau meletakkannya pada posisi terbalik, bila hal ini dilakukan maka tinta di dalam kartrid bisa bocor.
- ❑ Berhati-hatilah agar jari Anda tidak terjepit saat menutup unit pemindai.
- ❑ Jangan menekan meja dokumen terlalu keras saat Anda meletakkan materi yang dipindai.
- ❑ Jangan letakkan apapun kecuali dokumen asli pada pengisian dokumen otomatis.

Petunjuk Keselamatan Perangkat Telepon

Saat menggunakan perangkat telepon, Anda harus selalu mengikuti

langkah-langkah keselamatan dasar untuk menekan terjadinya risiko kebakaran, sengatan listrik atau cedera diri, diantaranya:

- ❑ Jangan menggunakan produk ini di dekat air.
- ❑ Hindari pemakaian telepon saat terjadi badai halilintar. Ada peluang risiko sengatan listrik akibat sambaran petir.
- ❑ Jangan gunakan telepon untuk melaporkan kebocoran gas di sekitar lokasi kebocoran.
- ❑ Simpanlah petunjuk ini di tempat yang mudah dijangkau sebagai acuan Anda.

Untuk pengguna di Selandia Baru:

Peringatan umum

Pemberian Telepermit untuk perangkat terminal apapun hanya menunjukkan bahwa Telecom telah menyetujui bahwa perangkat tersebut memenuhi ketentuan minimum untuk koneksi dalam jaringannya. Hal ini tidak menandakan adanya dukungan terhadap produk oleh Telecom, maupun pemberian garansi dalam bentuk apapun. Yang terpenting, Telecom tidak memberikan jaminan bahwa setiap perangkat akan sesuai dengan perangkat lain yang memperoleh Telepermit dari merek atau model yang berbeda, juga bukan berarti Telecom menyatakan bahwa setiap perangkat sesuai dengan layanan jaringan Telecom.

Informasi Pribadi Tersimpan dalam Memori

Dengan printer ini Anda dapat menyimpan nama dan nomor telepon dalam memorinya yang tetap tersimpan meskipun perangkat dimatikan.

Kami sarankan agar Anda menggunakan prosedur berikut untuk menghapus memori bila Anda memberikan printer ini kepada orang lain atau membuangnya.

Menghapus memori

1. Tekan ◀ atau ▶ untuk memilih **Setup** lalu tekan **OK**.

2. Tekan ◀ untuk memilih **Restore Default Settings** lalu tekan **OK**.

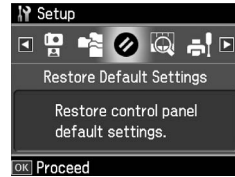

3. Tekan ▲ atau ▼ untuk memilih **Reset All Settings**, lalu tekan **OK**.

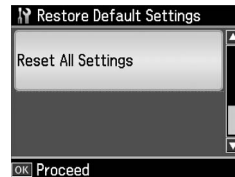

4. Tekan ▲ untuk memilih **Yes**, lalu tekan **OK** untuk mengembalikan semua pengaturan.



Catatan:

Untuk batal menghapus entri, pilih **No** lalu tekan **OK**.

Seluruh data yang tersimpan dalam memori akan terhapus.

Daftar Menu mode Faks

Menu Faks untuk Mode Faks dan Pengaturan Faks untuk Mode Pengaturan.

Fax Mode

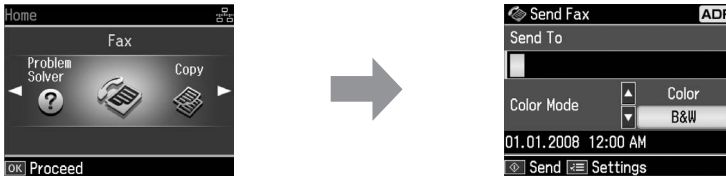

Menu	Bagian pengaturan	Deskripsi
Send To	1, 2, 3, 4, 5, 6, 7, 8, 9, 0, *, #, -	Memasukkan nomor faks.
Color Mode	Color, B&W	Memilih faks warna atau hitam dan putih.

Pengaturan Kirim Faks untuk mode Faks



Menu	Bagian pengaturan	Deskripsi
Resolution	Standard, Fine, Photo	Pilih pilihan ini untuk mengubah resolusi data faks yang Anda kirim.
Contrast	-4 to +4	Pilih pilihan ini untuk mengubah kontras data faks yang Anda kirim.
Delayed Fax	Off, On (Time)	Pilih pilihan ini untuk mengatur reservasi transmisi.

Broadcast Fax untuk mode Faks

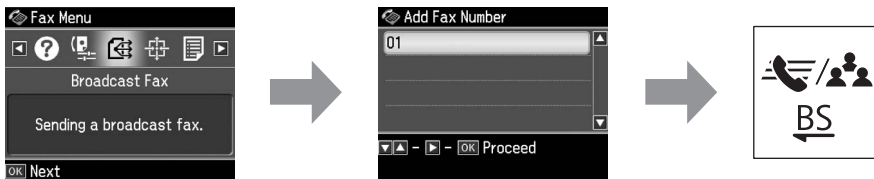

Menu	Bagian pengaturan	Deskripsi
Add Fax number	▶ 1, 2, 3, 4, 5, 6, 7, 8, 9, 0, *, #, -	Memasukkan nomor faks secara manual.
Speed Dial List	◀▶▲▼	Pilih pilihan ini untuk menambahkan nomor entri Panggilan Cepat.
Group Dial List	◀▶▲▼	Pilih pilihan ini untuk menambahkan nomor entri Panggilan Kelompok.

Poll to Receive untuk mode Faks

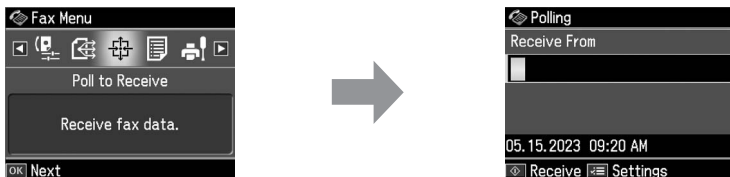

Menu	Bagian pengaturan	Deskripsi
Receive From	1, 2, 3, 4, 5, 6, 7, 8, 9, 0, *, #, -	Masukkan nomor Kaks pihak lain.

Fax Report untuk mode Faks

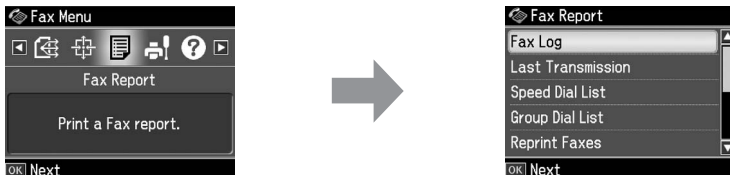

Menu	Bagian pengaturan	Deskripsi
Fax Log	Print, View	Mencetak atau melihat log komunikasi untuk semua komunikasi yang tercatat.
Last Transmission	Mencetak komunikasi terbaru di dalam log (transmisi dan memilih penerimaan).	
Speed Dial List	Mencetak daftar panggilan cepat.	
Group Dial List	Mencetak daftar panggilan kelompok.	
Reprint Faxes	Mencetak ulang faks yang diterima sejauh ini.	
Protocol Trace	Mencetak jejak protokol terbaru untuk satu komunikasi.	

Mode Pengaturan

Bagian Pengaturan	Deskripsi
Printer Setup	Silakan baca Panduan Pengoperasian Dasar.

Pengaturan Faks untuk Mode Pengaturan



Menu	Pengaturan dan Pilihan	
Speed Dial Setup	Create, Edit, Delete	
Group Dial Setup	Create, Edit, Delete	
Scan & Print Setup	Resolution	Standard, Fine, Photo
	Contrast	-4 to +4
	Auto Reduction	On, Off
	Last Transmission Report	Off, On Error, On Send
Communication	Dial Mode *1	Tone, Pulse
	DRD	All, Single, Double, Triple, Double&Triple *2
	ECM	On, Off
	V.34	On, Off
	Rings to Answer *1	1 to 9
	Dial Tone Detection	On, Off
Header	Fax Header	
	Your Phone Number	

*1 Pengaturan ini mungkin tidak ditampilkan atau kisaran angka mungkin berbeda tergantung wilayah.

*2 Pilihan ini berbeda On dan Off, tergantung wilayah.

Mengembalikan Pengaturan Default untuk Mode Pengaturan

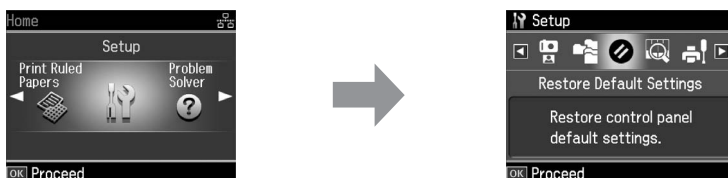

Menu	Deskripsi
Reset Fax Send/Receive Settings	Mempersiapkan bagian-bagian berikut seperti pengaturan pabrik: Scan & Print Setup (Resolution/Contrast/Auto Reduction/Last Transmission Report) , Communication (Dial Mode/DRD/ECM/V.34/Rings to Answer/Dial Tone Detection).

Menu	Deskripsi
Reset Fax Data Settings	Mempersiapkan bagian-bagian berikut seperti pengaturan pabrik: Speed Dial Setup, Group Dial Setup, Header(Fax Header/Your Phone Number), Fax Log.
Reset Network Settings	Mempersiapkan pengaturan Jaringan sesuai pengaturan pabrik.
Reset All except Network & Fax Settings	Mempersiapkan pengaturan Semua kecuali Jaringan & Faks sesuai pengaturan pabrik.
Reset All Settings	Mempersiapkan semua bagian sesuai pengaturan default pabrik.

EPSON
EXCEED YOUR VISION