

JA

大判インクジェットプリンター

**SC-S70650**  
**SC-S50650**





**セットアップガイド**

EN

**SC-S70600 Series**  
**SC-S50600 Series**  
**Setup Guide**

TC

**SC-S70670**  
**SC-S50670**  
**安裝說明**

	JA	組み立て	9
	EN	Assembly	
	TC	組裝	
//	JA	平行調整	20
	EN	Parallel Adjustment	
	TC	平行調整	
	JA	初回インク充填	27
	EN	Initial Ink Charging	
	TC	初始化導墨	
	JA	メディアのセット	30
	EN	Loading Media	
	TC	裝入材料	
	JA	接続とインストール	35
	EN	Installing the Software	
	TC	安裝軟體	
	JA	メンテナンスのお願い	38
	EN	About Maintenance	
	TC	關於維護	

本書は、本製品の搬入後、梱包箱から取り出して使用するまでの作業について説明しています。本書に掲載するイラストは、特に指定がない限り SC-S70650 を使用しています。



### マークの意味



本書で使用しているマークの意味は以下の通りです。

	<b>警告</b>	この表示を無視して誤った取り扱いをすると、人が死亡または重傷を負う可能性が想定される内容を示しています。	
	<b>注意</b>	この表示を無視して誤った取り扱いをすると、人が傷害を負う可能性および財産の損害の可能性が想定される内容を示しています。	
	必ず行っていただきたい事項（指示、行為）を示しています。		電源プラグをコンセントから抜くことを示しています。
	アース接続して使用することを示しています。		製品が水に濡れることの禁止を示しています。
	してはいけない行為（禁止行為）を示しています。		分解禁止を示しています。
	濡れた手で製品に触れることの禁止を示しています。		特定の場所に触れることの禁止を示しています。
	火気厳禁を示しています。		高温による傷害の可能性を示しています。
	この表示を無視して誤った取り扱いをすると、本製品が損傷したり、正常に動作しなくなる場合があります。この表示は、本製品をお使いいただく上で必ずお守りいただきたい内容を示しています。		
	補足説明や参考情報を記載しています。		

本製品を使用するうえで、作業する人や他の人への危害、財産への損害を未然に防ぐため、必ず守っていただきたいことを説明しています。本製品を安全にお使いいただくために、お使いになる前には必ず付属のマニュアルをお読みください。また、付属のマニュアルは、製品の不明点をいつでも解決できるように手元に置いてお使いください。

### 設置上のご注意

 <b>警告</b>	
	<b>本製品の通風口を塞がないでください。</b> 通風口を塞ぐと内部に熱がこもり、火災になるおそれがあります。布などで覆ったり、風通しの悪い場所に設置しないでください。また、マニュアルで指示された設置スペースを確保してください。 ☞ 本書 6 ページ「設置に適した場所」
	<b>十分に換気ができる場所で使用してください。</b> インク、廃インク、インククリーナー、クリーニング液の臭いや蒸気によって、気分が悪くなるおそれがあります。気分が悪くなった場合は、以下の処置をしてください。 ・ 空気が新鮮な場所に移動してください。 ・ 保護マスクを着用してください。 ・ 呼吸が困難な場合や呼吸が停止している場合には、直ちに人工呼吸を行い、医師の診察を受けてください。





 <b>注意</b>	
	<b>不安定な場所、他の機器の振動が伝わる場所に設置・保管しないでください。</b> 落ちたり倒れたりして、けがをするおそれがあります。
	<b>油煙やホコリの多い場所、水に濡れやすいなど湿気が多い場所に置かないでください。</b> 感電・火災のおそれがあります。
	<b>本製品を移動する際は、前後左右に 10 度以上傾けないでください。</b> 転倒などによる事故のおそれがあります。 <b>本製品は重いので、1 人で運ばないでください。</b> 開梱や移動の際は 6 人以上で運んでください。本製品の質量は以下を参照してください。 ☞ 本書 6 ページ「設置に適した場所」
	<b>本製品を持ち上げる際は、マニュアルで指示された方法で持ち上げてください。</b> 他の部分を持って持ち上げると、プリンターが落下したり、下る際に指を挟んだりして、けがをするおそれがあります。本製品の持ち上げ方は以下を参照してください。 ☞ 本書 10 ページ「プリンターの取り付け」
	<b>本製品を持ち上げる際は、無理のない姿勢で作業してください。</b> 無理な姿勢で持ち上げると、けがをするおそれがあります。
	<b>本製品の組み立て作業は、梱包用シート、梱包材、同梱品を作業場所の外に片付けてから行ってください。</b> 滑ったり、つまずいたりして、けがをするおそれがあります。
	<b>本製品を、キャスター（車輪）付きの台などに載せる際は、キャスターを固定して動かないようにしてから作業を行ってください。</b> 作業中に台などが思わぬ方向に動くと、けがをするおそれがあります。

## ⚠ 注意



	スタンドのキャスター（車輪）と固定具を固定したまま移動させないでください。転倒などによる事故のおそれがあります。
	プリンターをスタンドに装着した状態で移動する場合、段差や凹凸のある場所は避けてください。転倒などによる事故のおそれがあります。

## 取り扱い上のご注意

## ⚠ 警告

	アルコール、シンナーなどの揮発性物質のある場所や火気のある場所では使用しないでください。感電・火災のおそれがあります。
	煙が出たり、変なにおいや音があるなど異常状態のまま使用しないでください。感電・火災のおそれがあります。異常が発生したときは、すぐに電源を切り、電源プラグをコンセントから抜いてから、販売店またはエプソンの修理窓口にご相談ください。
	お客様による修理は、危険ですから絶対にしないでください。
	可燃ガスおよび爆発性ガス等が大気中に存在するおそれのある場所では使用しないでください。また、本製品の内部や周囲で可燃性ガスのスプレーを使用しないでください。引火による火災のおそれがあります。
	各種ケーブルは、マニュアルで指示されている以外の配線をしないでください。発火による火災のおそれがあります。また、接続した他の機器にも損傷を与えるおそれがあります。
	開口部から内部に、金属類や燃えやすい物などを差し込んだり、落としたりしないでください。感電・火災のおそれがあります。
	製品内部の、マニュアルで指示されている箇所以外には触れないでください。感電や火傷のおそれがあります。
	マニュアルで指示されている箇所以外の分解は行わないでください。
	操作パネルの液晶ディスプレイが破損したときは、中の液晶に十分注意してください。万一以下の状態になったときは、応急処置をしてください。 ・皮膚に付着したときは、付着物を拭き取り、水で流し石けんでよく洗い流してください。 ・目に入ったときは、きれいな水で最低 15 分間洗い流した後、医師の診断を受けてください。 ・飲み込んだときは、水で口の中をよく洗浄し、大量の水を飲んで吐き出した後、医師に相談してください。
	異物や水などの液体が内部に入ったときは、そのまま使用しないでください。感電・火災のおそれがあります。すぐに電源を切り、電源プラグをコンセントから抜いてから、販売店またはエプソンの修理窓口にご相談ください。







## ⚠ 注意

	本製品の上に乗ったり、重いものを置かないでください。特に、子どものいる家庭ではご注意ください。倒れたり壊れたりして、けがをするおそれがあります。
	本製品を保管・輸送するときは、傾けたり、立てたり、逆さまにしないでください。インクが漏れるおそれがあります。
	前面カバーを開閉するときは、手や指を挟まないよう注意してください。けがをするおそれがあります。
	自動巻取りユニット動作中は、手や髪の毛などが稼動部に巻き込まれないように注意してください。けがをするおそれがあります。
	各種ケーブルやオプションを取り付ける際は、取り付ける向きや手順を間違えないでください。火災やけがのおそれがあります。マニュアルの指示に従って、正しく取り付けてください。
	本製品を移動する際は、電源を切り、電源プラグをコンセントから抜き、全ての配線を外したことを確認してから行ってください。コードが傷つくなどにより、感電・火災のおそれがあります。
	メディア、自動巻取りユニットの紙管は、マニュアルをご覧になり、正しく固定してください。メディアや巻き取った印刷物が落下すると、けがをするおそれがあります。
	メディア、巻き取った印刷物の取り外しはマニュアルをご覧になり、正しく作業してください。メディアや巻き取った印刷物が落下するとけがをするおそれがあります。
	メディア搬送ユニット、自動巻取りユニット動作中は、手や髪の毛などが稼動部に巻き込まれないように注意してください。けがをするおそれがあります。
	移動時を除き、スタンド前側 2 個のキャスター（車輪）と固定具を必ず固定してください。固定していない場合、事故の原因となります。
	ヒーターやメディア押さえ板は、高温になっているので注意して作業してください。火傷のおそれがあります。

## 電源に関するご注意

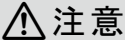

## ⚠ 警告





	電源プラグは刃の根元まで確実に差し込んで使用してください。感電・火災のおそれがあります。
	電源プラグは定期的にコンセントから抜いて、刃の根元、および刃と刃の間を清掃してください。電源プラグを長期間コンセントに差したままにしておくと、電源プラグの刃の根元にホコリが付着し、ショートして火災になるおそれがあります。
	電源プラグをコンセントから抜くときは、コードを引っ張らずに、電源プラグを持って抜いてください。コードの損傷やプラグの変形による感電・火災のおそれがあります。

 警告	
	<b>濡れた手で電源プラグを抜き差ししないでください。</b> 感電のおそれがあります。
	<b>漏電事故防止のため、接地接続（アース）を行ってください。</b> アース線（接地線）を取り付けない状態で使用すると、感電・火災のおそれがあります。電源コードのアースを以下のいずれかに取り付けてください。 <ul style="list-style-type: none"> <li>電源コンセントのアース端子</li> <li>銅片などを65cm以上地中に埋めた物</li> <li>接地工事（D種）を行っている接地端子</li> </ul> アース線の取り付け/取り外しは、電源プラグをコンセントから抜いた状態で行ってください。ご使用になる電源コンセントのアースを確認してください。アースが取れないときは、販売店にご相談ください。
	<b>次のような場所にアース線を接続しないでください。</b> <ul style="list-style-type: none"> <li>ガス管（引火や爆発の危険があります）</li> <li>電話線用アース線および避雷針（落雷時に大量の電気が流れる可能性があるため危険です）</li> <li>水道管や蛇口（配管の途中がプラスチックになっているとアースの役目を果たしません）</li> </ul>
	<b>AC100V以外の電源は使用しないでください。</b> 感電・火災のおそれがあります。
	<b>電源プラグは、ホコリなどの異物が付着した状態で使用しないでください。</b> 感電・火災のおそれがあります。
	<b>付属の電源コード以外は使用しないでください。また、付属の電源コードを他の機器に使用しないでください。</b> 感電・火災のおそれがあります。
	<b>破損した電源コードを使用しないでください。</b> 感電・火災のおそれがあります。電源コードが破損したときは、エプソンの修理窓口にご相談ください。また、電源コードを破損させないために、以下の点を守ってください。 <ul style="list-style-type: none"> <li>電源コードを加工しない</li> <li>電源コードに重いものを載せない</li> <li>無理に曲げたり、ねじったり、引っ張ったりしない</li> <li>熱器具の近くに配線しない</li> </ul>
	<b>電源コードのたこ足配線はしないでください。</b> 発熱して火災になるおそれがあります。家庭用電源コンセント（AC100V）から直接電源を取ってください。
 注意	
	<b>長期間ご使用にならないときは、安全のため電源プラグをコンセントから抜いてください。</b>

## 消耗品（インク、メディアなど）、廃インクに関するご注意

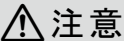
インクカートリッジ、クリーニングカートリッジ、インククリーナーは消耗品（別売）です。インクカートリッジ、クリーニングカートリッジ、インククリーナー、キャリッジ副軸用グリス、廃インクを取り扱う前には、製品安全データシートをお読みください。製品安全データシートは、エプソンのホームページ（<http://www.epson.jp>）からダウンロードできます。

 警告	
	<b>火気のある場所では使用・保管しないでください。</b> インクカートリッジ、廃インク、インククリーナー、クリーニングカートリッジは、引火による火災のおそれがあります。

 注意	
	<b>メンテナンス作業をするときは、保護メガネ、手袋、マスクなどを着用してください。インクや廃インク、インククリーナー、キャリッジ副軸用グリスが皮膚に付着したときや目や口に入ったときは、以下の処置をしてください。</b> <ul style="list-style-type: none"> <li>皮膚に付着したときは、多量の石けん水で洗い流してください。皮膚に刺激を感じたり変化があるときは、医師の診断を受けてください。</li> <li>目に入ったときは、すぐに水で洗い流してください。そのまま放置すると目の充血や軽い炎症を起こすおそれがあります。異常があるときは、医師の診断を受けてください。</li> <li>口に入ったときは、速やかに医師に相談してください。</li> <li>飲み込んだときは、無理に吐かせずに速やかに医師に相談してください。無理に吐かせると、吐いたものが気管に入ることがあり危険です。</li> </ul>
	<b>インクカートリッジ、クリーニングカートリッジ、インククリーナー、キャリッジ副軸用グリス、廃インクは、子どもの手の届かない場所に保管してください。</b>
	<b>廃インクボトルの交換やインククリーナーを使った作業の後は、手洗いとうがいを十分に行ってください。</b>
	<b>メディアを切る際は、カッターなどの刃物で手や指を切らないように注意してください。</b>
	<b>インクカートリッジやクリーニングカートリッジは強く振らないでください。</b> 強く振ったり振り回したりすると、カートリッジからインクまたはクリーニング液が漏れるおそれがあります。
	<b>メディアの端を手でこすらないでください。</b> メディアの側面は薄く鋭利なため、けがをするおそれがあります。
	<b>メディアは重いので、1人で運ばないでください。</b> 40kg以上のメディアは、リフターの使用をお勧めします。
	<b>インクカートリッジやクリーニングカートリッジを分解しないでください。</b> 分解するとインクまたはクリーニング液が目に入ったり皮膚に付着するおそれがあります。

## Important Safety Instructions

Read all of these instructions before using your printer. Also be sure to follow all warnings and instructions marked on the printer. Be sure to read the Safety Data Sheet before handling ink cartridges, cleaning cartridges, ink cleaner, secondary carriage rod grease, or waste ink bottles. The Safety Data Sheet is available for download at your local Epson Web site.





### ⚠ Warning

- ❑ Use only the power cord that comes with the printer. Use of another cord may result in fire or electric shock.
- ❑ Use only in well-ventilated areas.  
Vapors from ink, waste ink, Ink Cleaner, or cleaning cartridges may cause dizziness, which should be treated as follows:
  - Move to a well-ventilated location
  - Wear a protective mask
  - If the victim exhibits difficulty breathing or stops breathing, immediately perform artificial respiration and consult a physician
- ❑ During maintenance, wear protective clothing, including protective eyewear, gloves, and a mask. Should fluid such as ink or waste ink contact your skin or enter your eyes or mouth, immediately take the following actions:
  - If fluid adheres to your skin, immediately wash it off using large volumes of soapy water. Consult a physician if the skin appears irritated or is discolored.
  - If fluid enters your eyes, rinse immediately with water. Failure to observe this precaution could result in bloodshot eyes or mild inflammation. If problems persist, consult with a physician.
  - If fluid enters your mouth, consult a physician immediately.
  - If fluid is swallowed, do not force the person to vomit, and consult with a physician immediately. If the person is forced to vomit, fluid may get caught in the trachea which can be dangerous.

### ⚠ Caution

- ❑ The printer unit is heavy and unwieldy. Have 6 or more people unpack and assemble the printer and stand.
- ❑ Keep ink cartridges, waste ink, Ink Cleaner, and cleaning cartridges away from fire.
- ❑ Be careful with the heaters or the media holding plate while product is operating. They are hot and may cause a burn.
- ❑ This device has multiple power systems. There is a risk of electric shock unless all the power cables are unplugged during maintenance.
- ❑ Be careful not to trap your hands or fingers when opening or closing the front cover. Failure to observe this precaution could result in injury.

## Meaning of Symbols

	Warnings must be followed to avoid serious bodily injury.
	Cautions must be followed to avoid bodily injury.
	Important : Important must be followed to avoid damage to this product.
	Note : Notes contain useful or additional information on the operation of this product.

## 重要的安全說明

使用印表機之前，請閱讀下列這些指示說明。同時，請務必遵守印表機上所標示的警告訊息和指示。處理墨水匣、清潔卡匣、墨水清潔劑、次印字座支撐桿潤滑脂、或廢墨桶前，請務必閱讀安全資料表。安全資料表可以從當地的 Epson 網站下載。



### ⚠ 警告

- ❑ 只使用此印表機內附的電源線。使用其他的電源線可能會引起火災或造成觸電。
- ❑ 只在通風良好的地方使用。  
來自墨水、廢墨、墨水清潔劑或清潔卡匣的氣味可能導致頭暈，處理時應注意以下事項：
  - 移至通風良好的地方
  - 戴上防護口罩
  - 若發生呼吸困難或停止呼吸的情況，請立即進行人工呼吸並就醫
- ❑ 在維護過程中，請穿上防護衣物，包括戴上護目鏡、手套、和面罩。如果墨水或廢棄墨水之類的液體接觸到皮膚或是濺入眼睛或嘴巴，請立即採取下列動作：
  - 若液體沾黏在皮膚上，請立即使用大量的肥皂水沖洗。如果皮膚出現過敏和變色的現象，請找醫師治療。
  - 若液體濺入眼睛，請立刻用水沖洗。不遵守此預防措施可能會導致眼睛充血或輕度發炎。如果情況沒有改善，請尋求醫療協助。
  - 若液體濺入嘴巴，請立刻看醫生。
  - 若有吞入液體，請勿強迫催吐，而且請立刻看醫生。若強迫催吐，液體可能會卡在氣管內而導致危險。

### ⚠ 注意

- ❑ 此印表機裝置沉重且龐大，需要至少 6 人一起拆開包裝和組裝印表機及支架。
- ❑ 將墨水匣、廢墨、墨水清潔劑和清潔卡匣遠離火源。
- ❑ 產品運作期間，使用加熱器或材料固定板需小心。因為它們溫度過熱，可能導致燙傷。
- ❑ 本裝置具有多個電源系統。進行維護時，請務必拔下所有電源線，以免發生觸電危險。
- ❑ 當打開或闔上前蓋時請小心，不要弄傷您的手或手指。  
不遵守此注意事項可能會造成身體受傷。

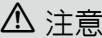
## 圖示說明

	警告	請務必遵守警告事項，以免身體嚴重受傷。
	注意	請務必遵守注意事項，以免身體受傷。
		附註：請務必遵守附註事項，以免損壞設備。
		秘訣：提供使用印表機的實用技巧及其他資訊。

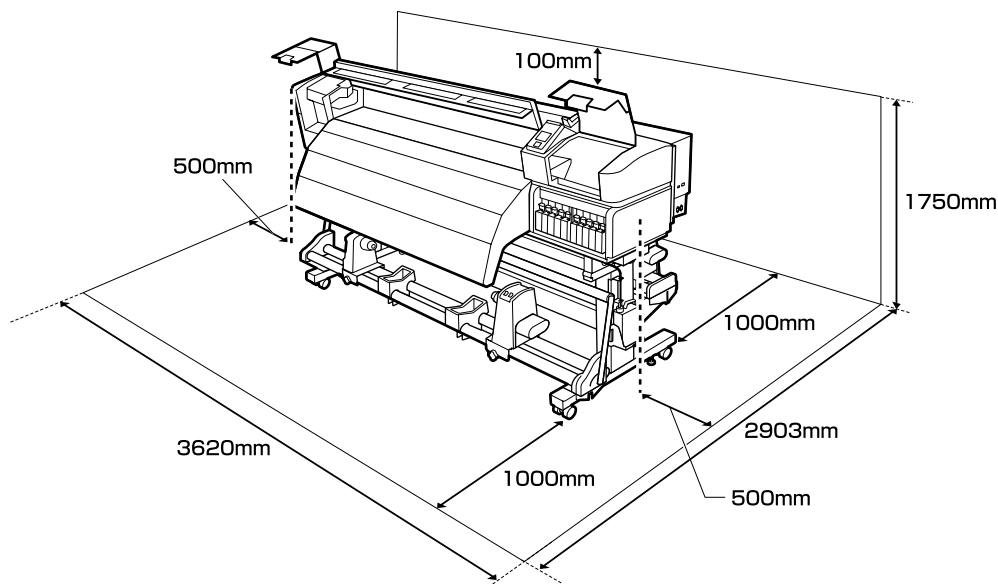

### 設置に適した場所

本機は、以下のような場所に設置してください。

- ❑ 本機を設置するには、図のようなスペースを確保してください。
- ❑ 以下の本機質量に十分耐えられる、水平で安定した場所
  - SC-S70650：約 229kg
  - SC-S50650：約 238kg
- ❑ 本機の電源ケーブル本数と、合計電流は以下です。
  - SC-S70650：電源ケーブル 2 本、2 本の合計電流 20A
  - SC-S50650：電源ケーブル 3 本、3 本の合計電流 21A
 合計電流を 1 つのコンセントで確保できないときは、それぞれ別系統のコンセントに差し込んでください。
- ❑ 温度 15 ~ 35℃、湿度 20 ~ 80% の場所

ただし、メディアの環境条件も満たした場所で使用しないと正しく印刷できないことがあります。詳しくは、メディアのマニュアルをご覧ください。

また、適正な湿度を保つために直射日光の当たる場所、エアコンなどの風が直接当たる場所、熱源のある場所での使用を避けてください。

### Instructions for Placing the Printer

- ❑ Leave adequate room as shown in the table for setting up the printer.
- ❑ Choose a flat and stable location that can support the printer weight.
  - SC-S70600 series: about 229 kg
  - SC-S50600 series: about 238 kg
- ❑ The number of power cables and total amperage are as follows:
  - SC-S70600 series: 2 power cables, total amperage 20 A at 100 V or 10 A at 240 V
  - SC-S50600 series: 3 power cables, total amperage 21 A at 100 V or 10.5 A at 240 V
 If the total amperage can not be supplied from one outlet, connect the power cables to outlets on different circuits.
- ❑ Operate the printer under the following conditions:
  - Temperature: 15 to 35°C (59 to 95°F)
  - Humidity: 20 to 80% without condensation
- ❑ Even the conditions above are met, you may not print properly if the environmental conditions are not proper for the paper. See the instructions of the paper for more detailed information.
- ❑ Keep the printer away from drying, direct sunlight, or heat sources to maintain the appropriate humidity.

### 放置印表機的說明

- ❑ 請依照圖示，在桌面上預留足夠的空間以設置印表機。
- ❑ 選擇一處能承受印表機重量的平穩位置。
  - SC-S70670：約 229 kg
  - SC-S50670：約 238 kg
- ❑ 電源線的數量和總安培數如下：
  - SC-S70670：2 條電源線；100V 時總安培數為 20A，240V 時總安培數為 10A
  - SC-S50670：3 條電源線；100V 時總安培數為 21A，240V 時總安培數為 10.5A
 若總安培數無法從一個插座提供，請將電源線連接至不同電路中的插座。
- ❑ 請在下列環境中操作印表機：
  - 溫度：15 至 35℃
  - 濕度：20 至 80% 沒有凝結
- ❑ 即使符合了上述條件，但如果環境條件不適合紙張，還是可能無法正確列印。詳細資料，請查看紙張的操作說明。
- ❑ 避免將印表機放在過於乾燥、陽光直射、或高溫之處以維持適當的濕度。

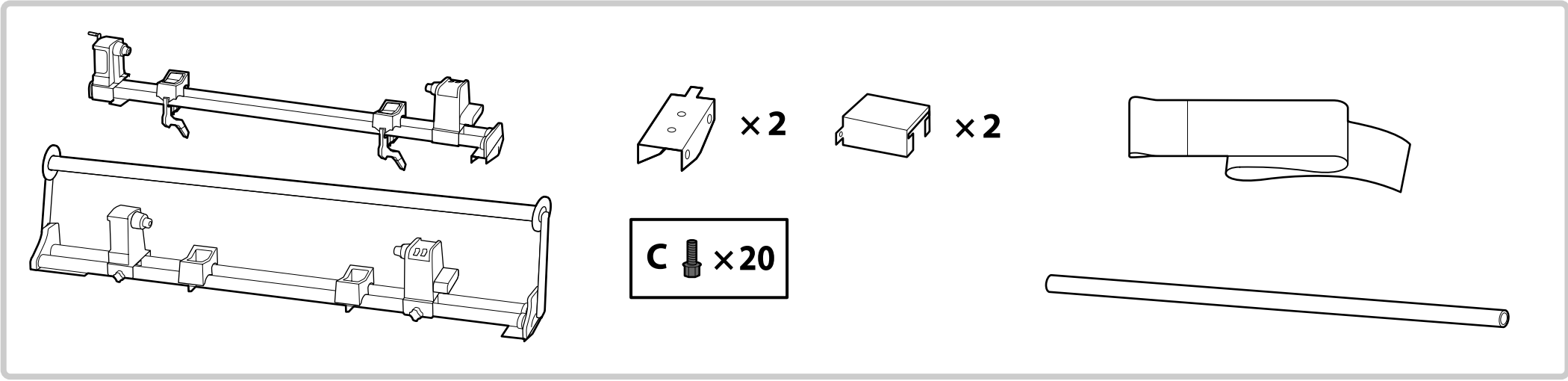
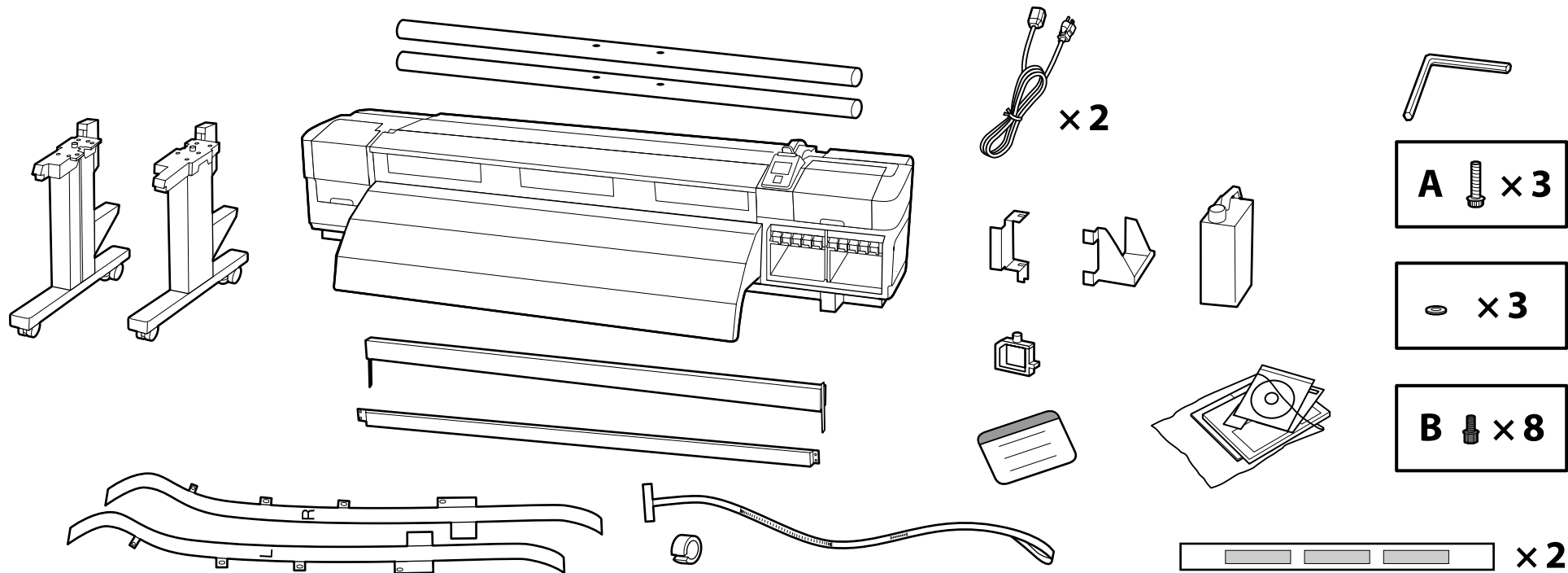

SC-S50650 には外付け乾燥ファンユニットが付属します。  
 梱包内容や取り付け方は、外付け乾燥ファンユニットに付属のマニュアルをご覧ください。



SC-S50600 series printers come with an additional print drying system.  
 See the additional print drying system manual for information on installation and package contents.

SC-S50670 印表機有一個附加乾燥系統。關於安裝和包裝內容的說明，請查看附加乾燥系統的使用手冊。

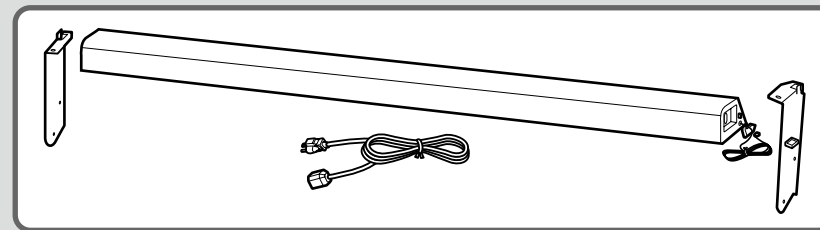

- ❑ ①～⑤ は、セットアップでは使用しません。使い方や詳細は、『ユーザズガイド』(PDF) または、アイテムに付属のマニュアルをご覧ください。
- ❑ ⑥ 代替カートリッジは、特色（ホワイト、メタリックシルバー）インクを使用する方は不要です。他の付属品と一緒に保管してください。



- ❑ Detailed information on items ① through ⑤ can be found in the *User's Guide* (PDF) for the printer or the supplement for each item.
- ❑ Replacement cartridges (item ⑥) are required only if you are not using White or Metallic Silver ink. Do not use these cartridges if you plan to use White or Metallic Silver ink with your printer.

- ❑ 關於項目 ① 至 ⑤ 的詳細說明，可查看印表機的進階使用說明 (PDF) 或各項目的說明文件。
- ❑ 替代墨匣（項目 ⑥）只有在不使用白色和金屬銀墨水時才會用到。若您打算在印表機中使用白色和金屬銀墨水，那麼請勿使用這些墨匣。

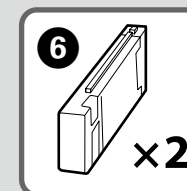
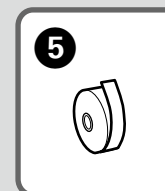
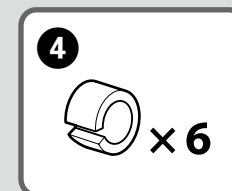
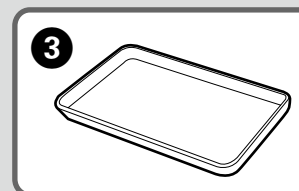
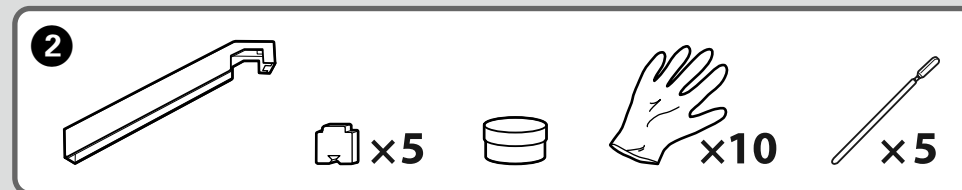
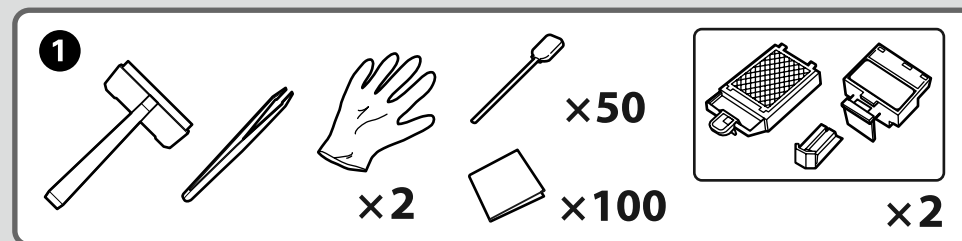

注意

本製品の組み立て作業は、梱包用シート、梱包材、同梱品を作業場所の外に片付けてから行ってください。



Caution:

Before assembling the printer, clear the work area by putting away the removed packing materials and bundled items.



注意：

組裝印表機之前，請先收好拆下的包裝材料及內附的配件，清理工作區域。



スタンド  
Stand  
腳架

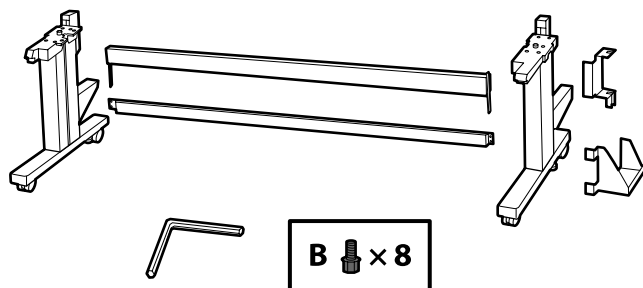

スタンドの組み立て作業は3人で行うことをお勧めします。

It is recommended to assemble the stand by a group of three.

建議三人一起組裝腳架。

[1]

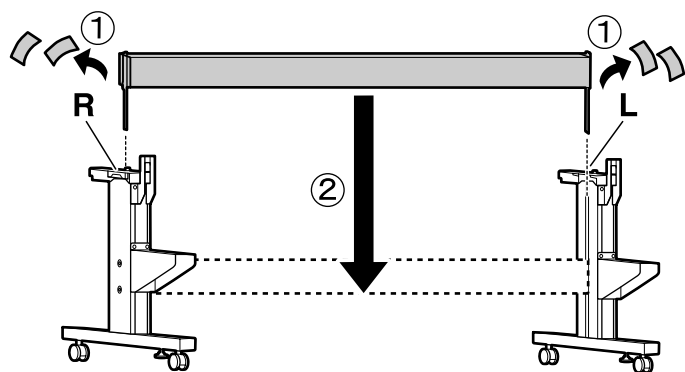

[2]

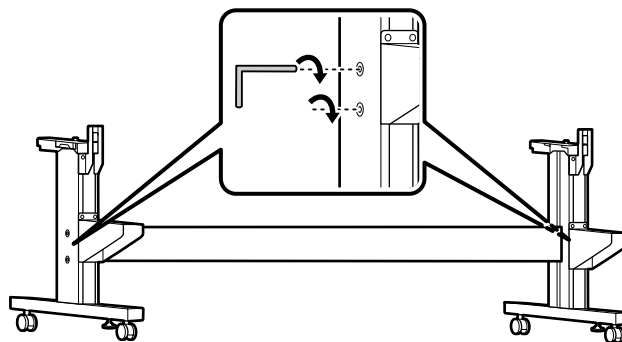

[3]

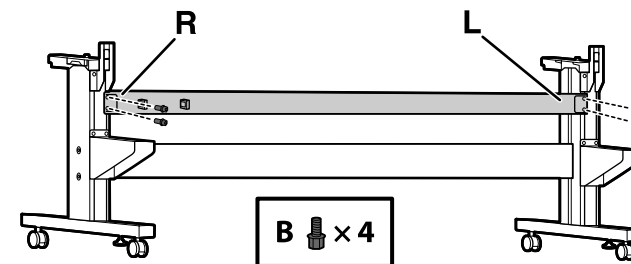

[4]

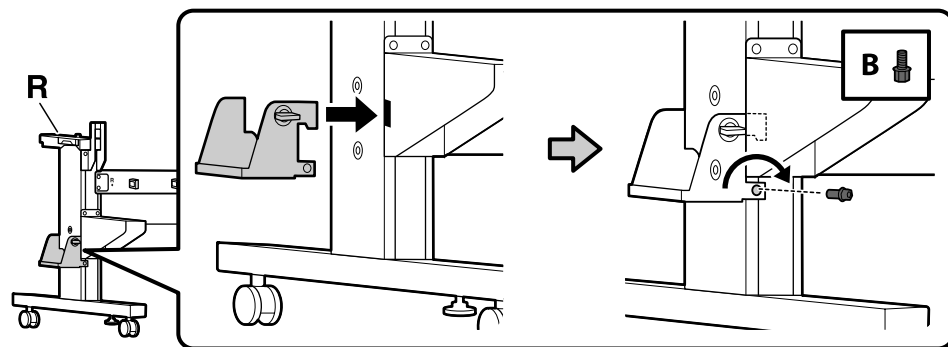

[5]

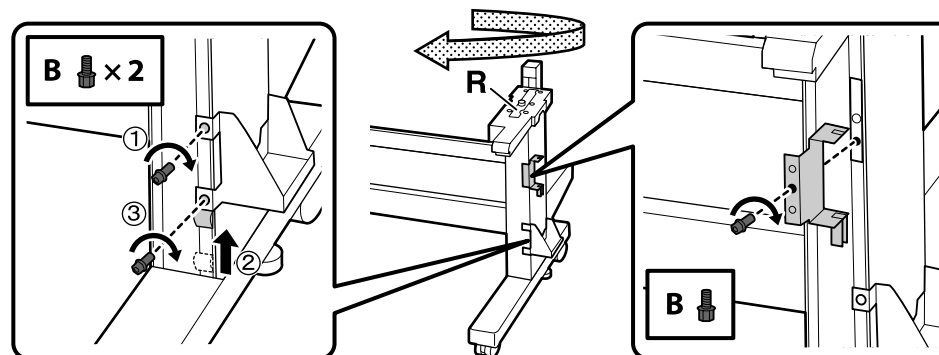

## プリンターの取り付け

### Printer Installation

#### 安裝印表機

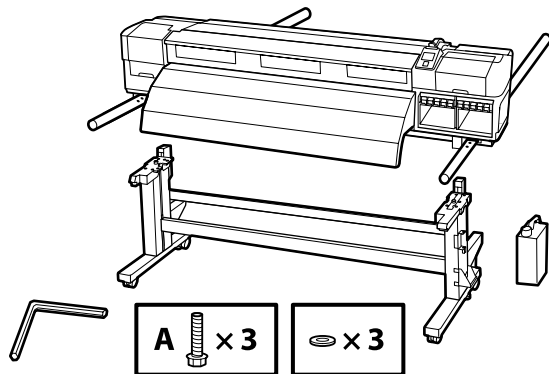

[1]

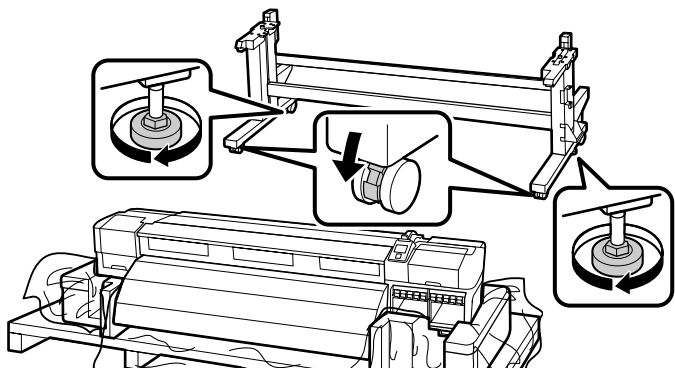

必ず固定した状態で本機をお使いください。本機を移動するときは、固定具を逆方向に回して確実に上げ、キャスターのロックを外してください。



Before using the printer, be sure the stand is fixed in place. When moving the printer, rotate the adjusters in the opposite direction to raise them and then unlock the casters.

使用印表機之前，請確認腳架已固定到位。當要搬動印表機時，請以反方向旋轉固定旋鈕，將其升高，然後解開腳輪的鎖定。

[2]

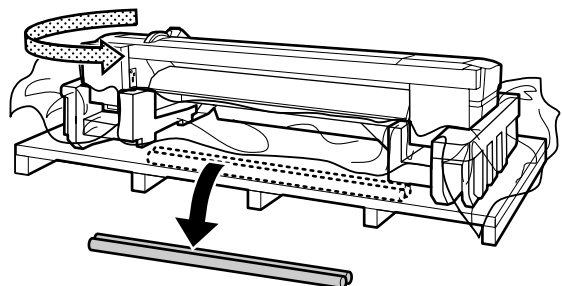

[3]

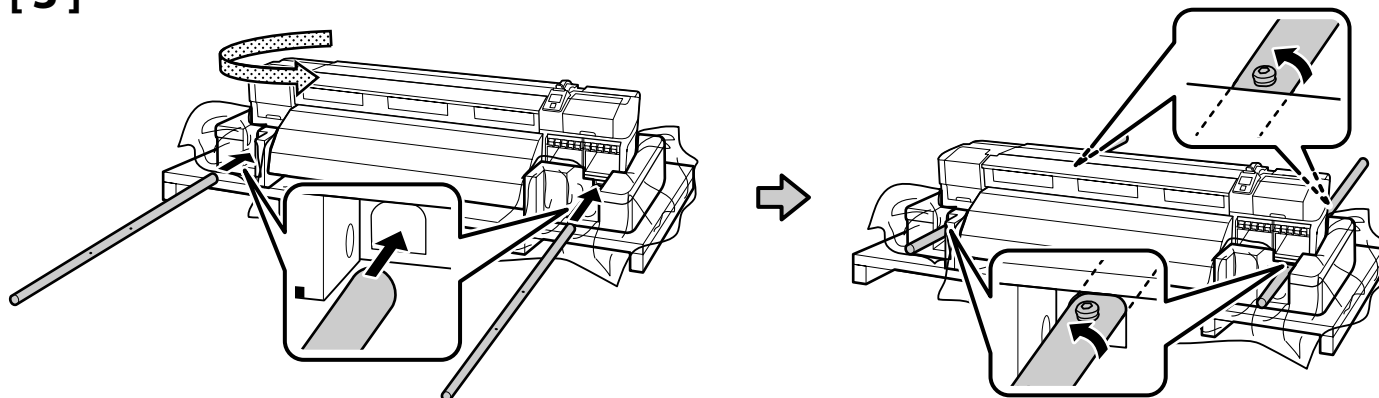

### [ 4 ]

<b>注意</b>	本製品は重いので、1人で運ばないでください。開梱や移動の際は6人以上で運んでください。
<b>Caution:</b>	When carrying the printer, use at least six persons.
<b>注意：</b>	搬運印表機至少需要6人。

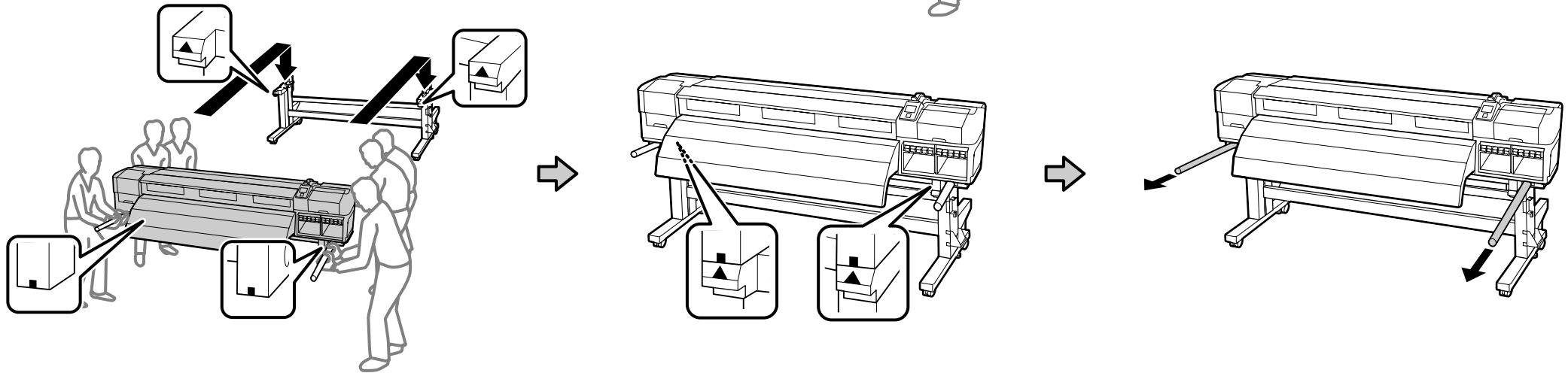
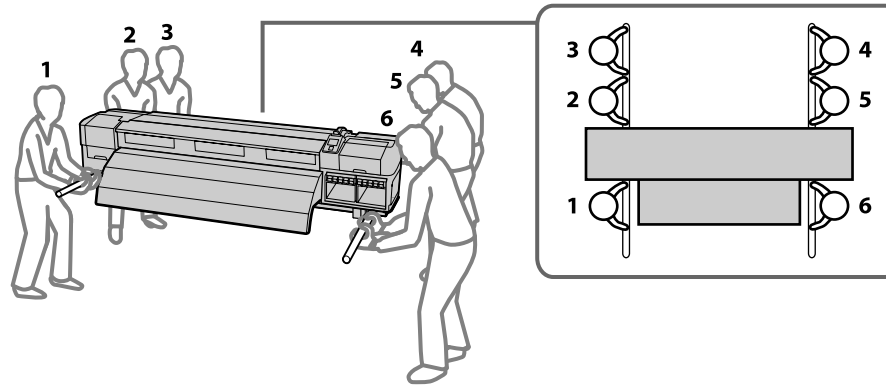

### [ 5 ]

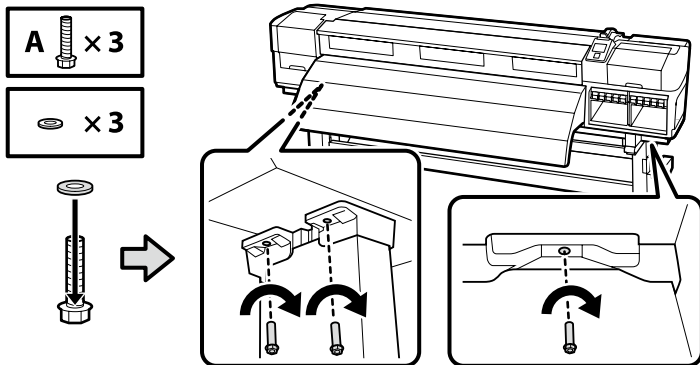

### [ 6 ]

<b>注意</b>	前面カバーを開閉するときは、手や指を挟まないよう注意してください。
<b>Caution:</b>	Be careful not to trap your hands or fingers when opening or closing the front cover.
<b>注意：</b>	當打開或闔上前蓋時請小心，不要弄傷您的手或手指。

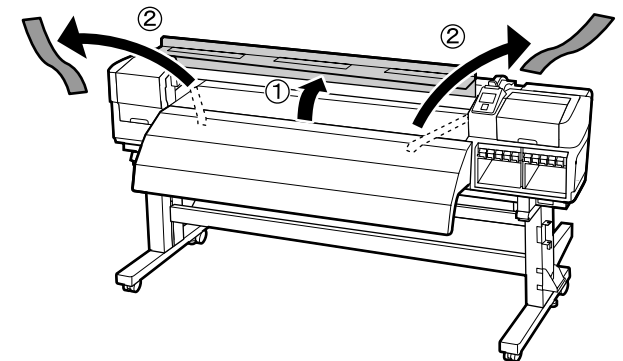

[7]

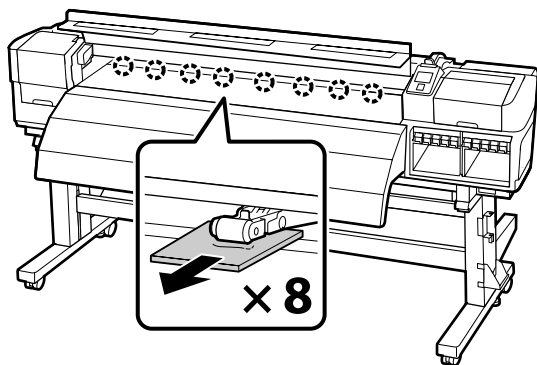

[8]

図のようにメディア押さえ板のツマミを両側から押さえながら、プラテンの中央に退避させます。

Pressing the tabs on the sides of the media holding plates as shown, position the plates temporarily in the center of the platen.

如圖所示，壓下材料固定板兩側的卡榫，將固定板暫時放在壓盤的中央。

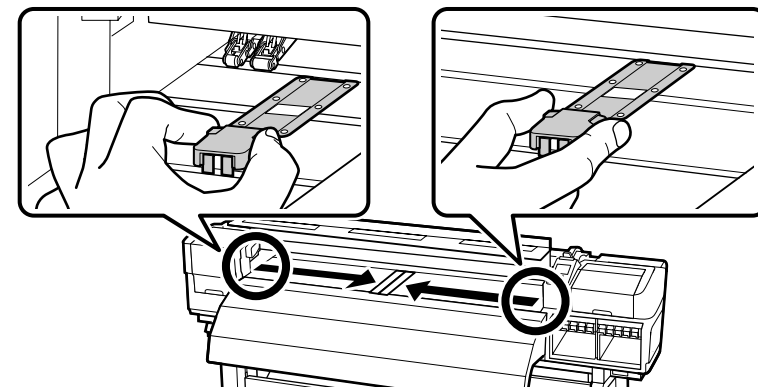

[9]

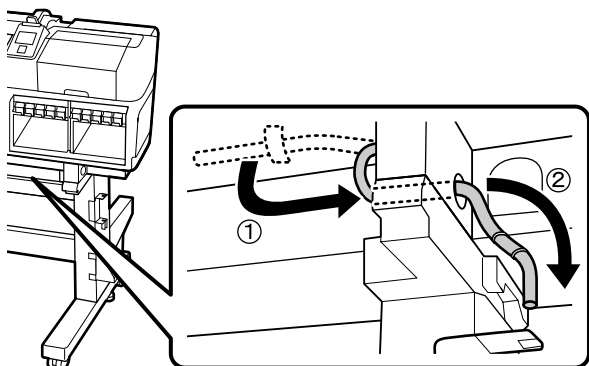

[10]

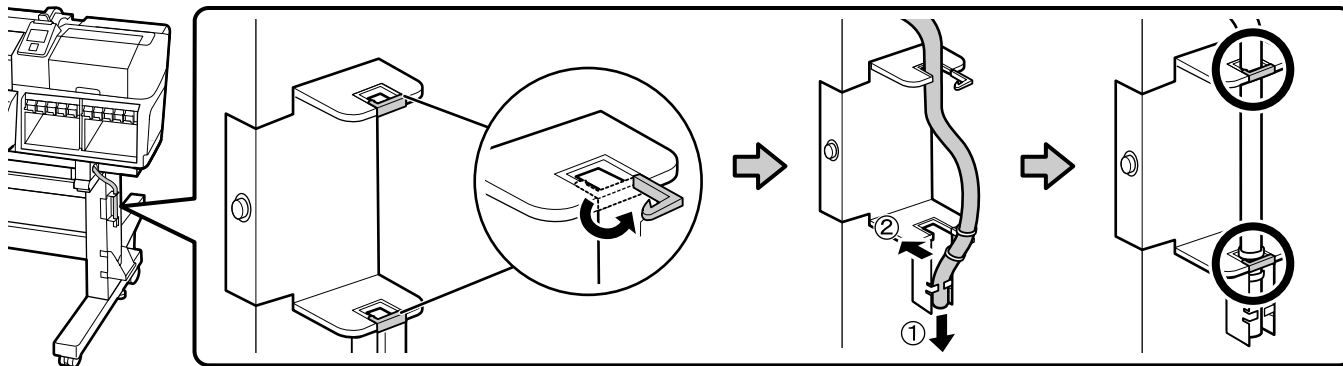

[11]

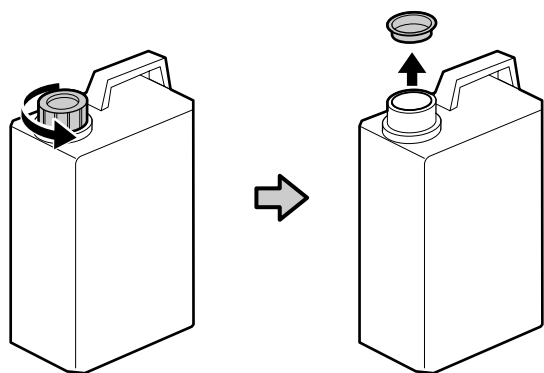

廃インクボトルの蓋は、廃インクを廃棄するときに必要です。捨てずに保管しておいてください。



The lid of the Waste Ink Bottle is required when disposing of the waste ink. Keep the lid. Do not throw it away.

處理廢墨時需要使用廢墨桶的蓋子。請收好蓋子。切勿丟棄。

[ 12 ]

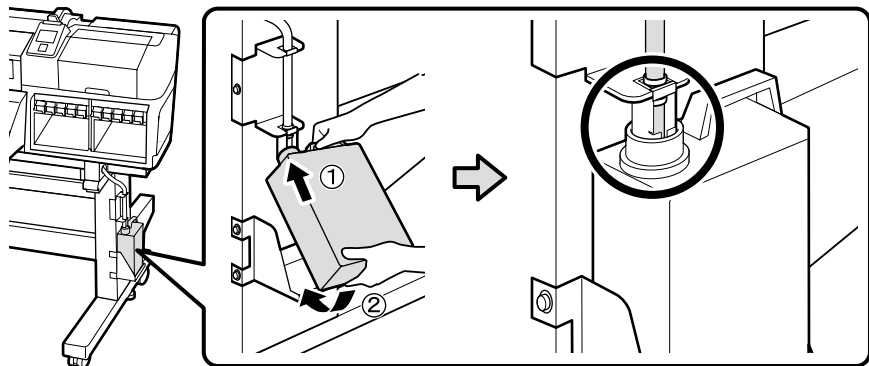

[ 13 ]

あらかじめ貼られている英語ラベルの上に、付属の日本語ラベルを貼り付けてください。



Place the caution label for your language over the English label.

請將繁體中文的警告標籤貼在英文標籤上方。

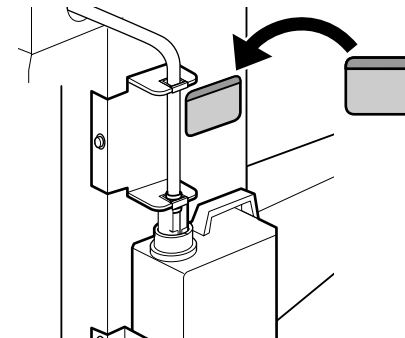

オプションの重量メディアユニットを取り付けるときは、重量メディアユニットに付属のマニュアルをご覧ください。取り付け終了後は、本紙をご覧になり「平行調整」以降の作業を行ってください。



When installing the optional Heavy Roll Media System, see the manual supplied with the Heavy Roll Media System. After installation, proceed to "Parallel Adjustment" in this manual.

當安裝選購高磅捲筒進紙系統時，請查看高磅捲筒進紙系統內附的手冊。安裝後，請進入本手冊中的「平行調整」。

## メディア搬送ユニット

### Media Feeding Unit

材料進紙單元

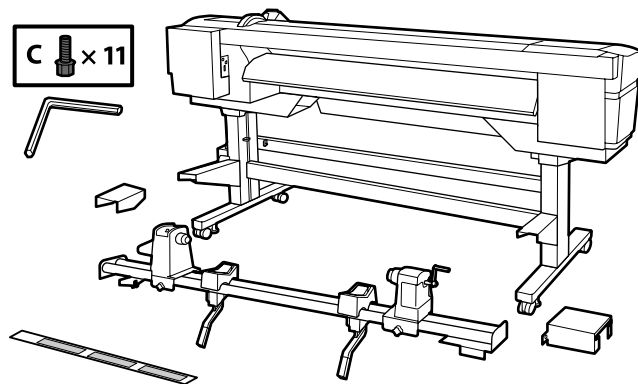

メディア搬送ユニット(約 19.5kg)は、2人で2本のバーを右図のように持って運んでください。

**!** Carry the Media Feeding Unit (approx. 19.5 kg) using two persons, each holding the two bars as shown in the figure on the right.

搬運材料進紙單元(約 19.5 kg)需要兩人，請如右圖所示，各自緊握兩根長桿。

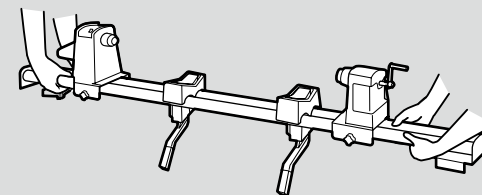

## [ 1 ]

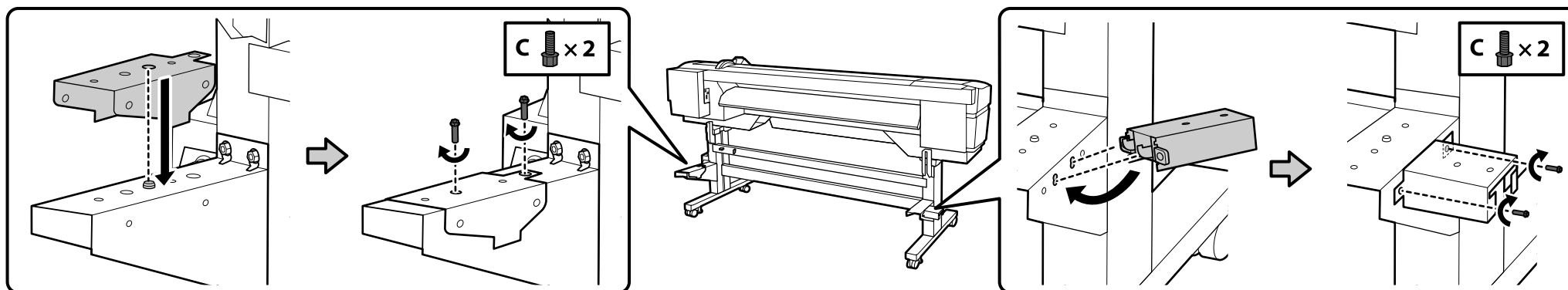

[2]

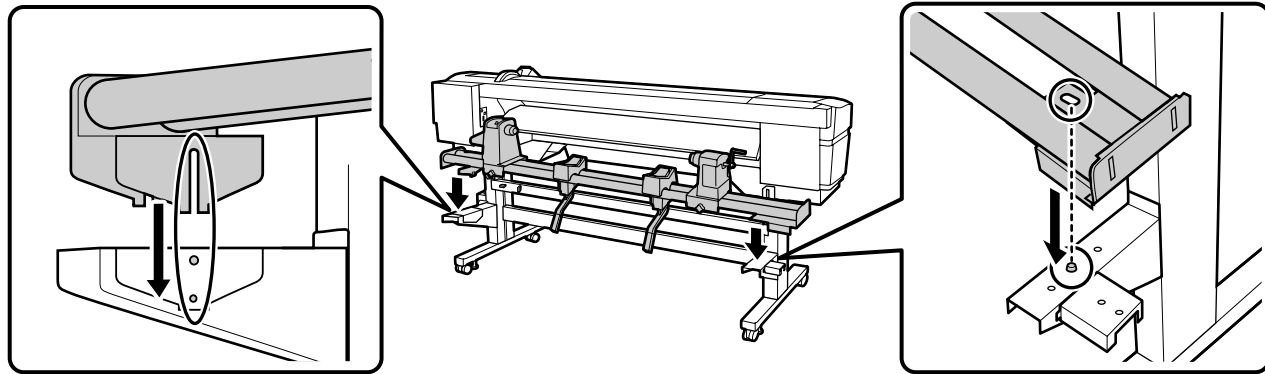

[3]

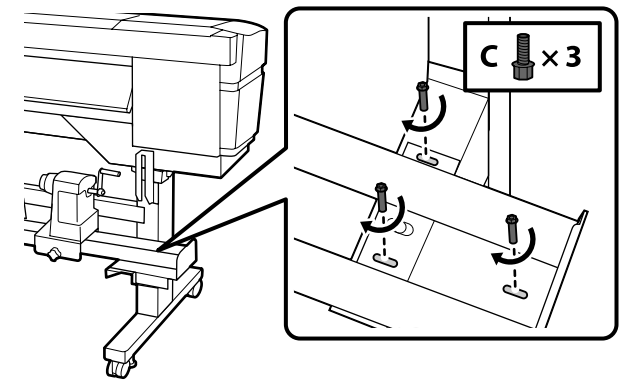

[4]

右図の4本のネジは、平行調整が終了するまでは仮止めの状態にしてください。

**!** Keep the four screws in the figure on the right provisionally tightened until parallel adjustment is completed.

將右圖中的4個螺絲暫時旋轉直至完成平行調整。

[5]

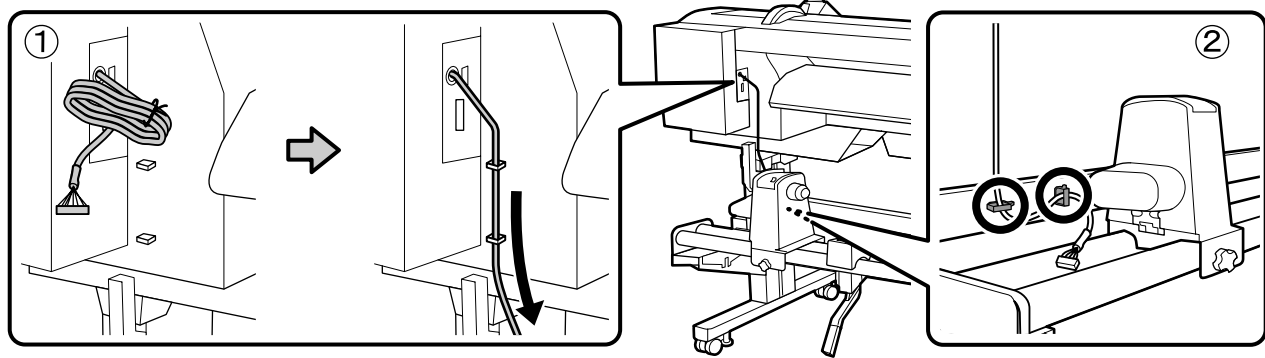

[6]

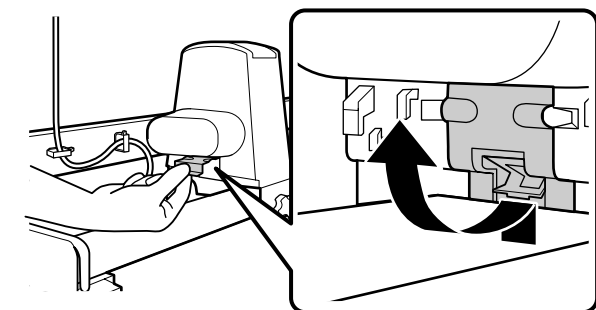

[7]

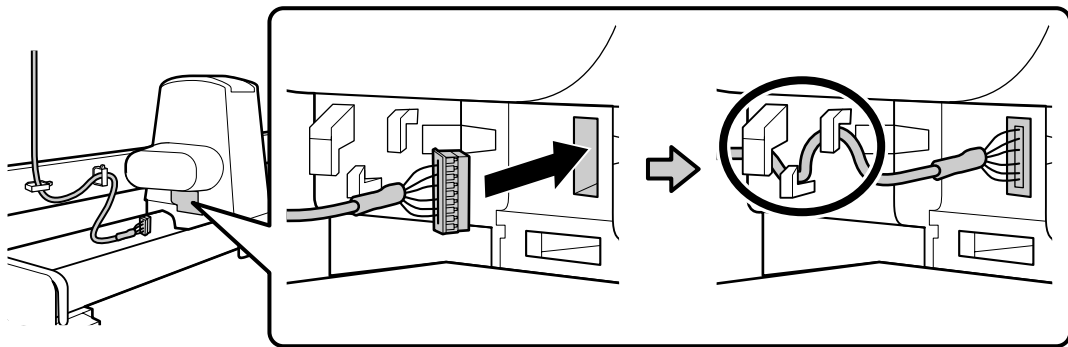

[8]

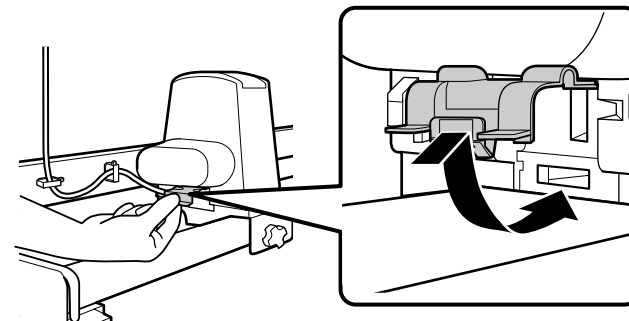

[9]

手前側のバーに貼られている目盛りラベルに、左端を合わせて付属のラベルを重ねて貼ります。もう 1 枚のラベルは、予備です。他の付属品と一緒に保管してください。

Affix the supplied label over the guide label on the front bar, aligning the left ends of the supplied label and the guide label. The remaining label is a spare. Keep it with the other accessories.

將內附的標籤貼在長桿的導引標籤上，並將內附標籤的左側對齊導引標籤的左側。剩餘的標籤是備用品。請與其他配件存放在一起。

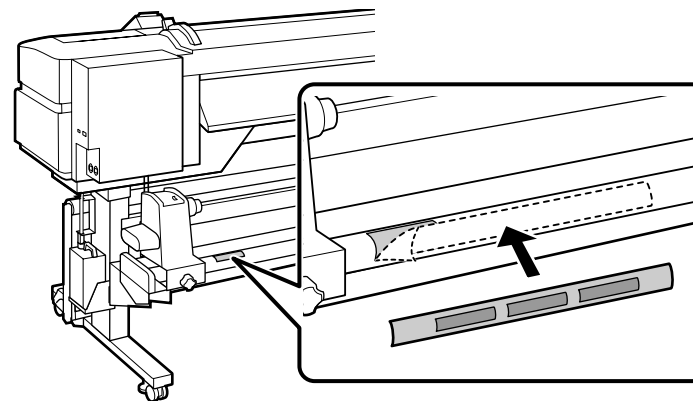



自動巻取りユニット  
**Auto Take-up Reel Unit**  
 自動收紙單元

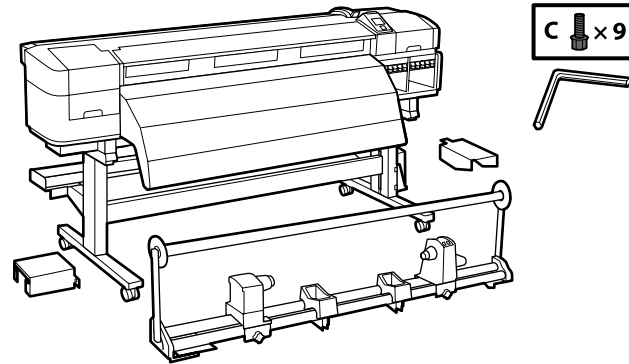

自動巻取りユニット（約 21.5kg）は、2人で2本のバーを右図のように持って運んでください。



Carry the Auto Take-up Reel Unit (approx. 21.5 kg) using two persons, each holding the two bars as shown in the figure on the right.

搬運自動收紙單元（約 21.5 kg）需要兩人，請如右圖所示，各自緊握兩根長桿。

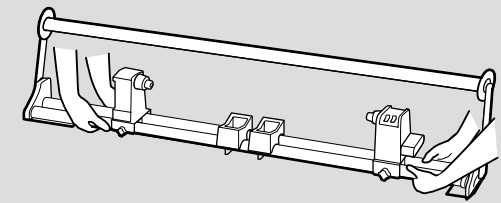

[ 1 ]

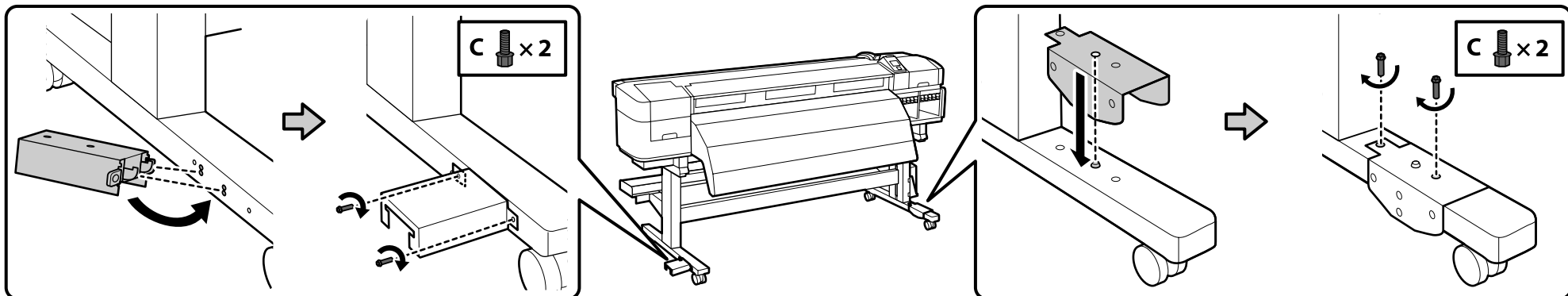

[2]

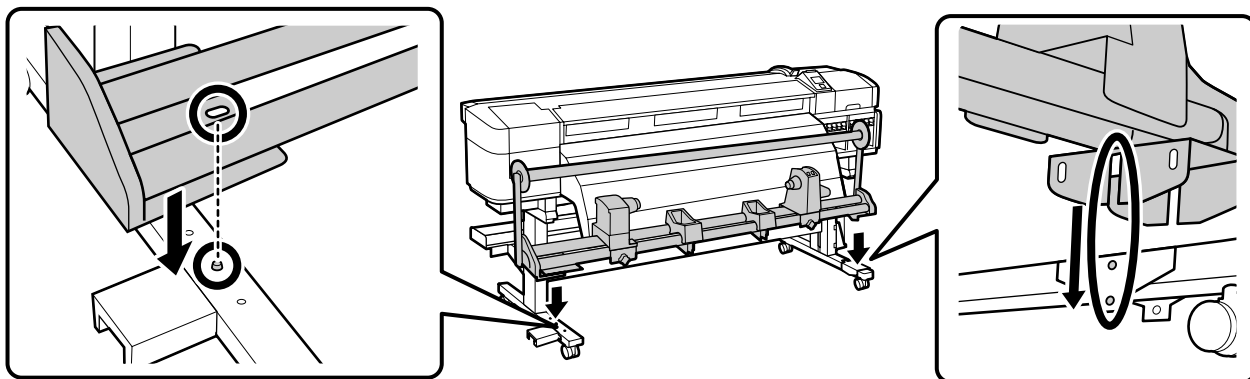

[3]

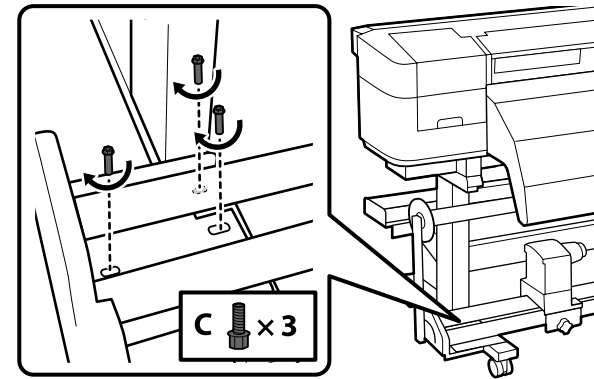

[4]

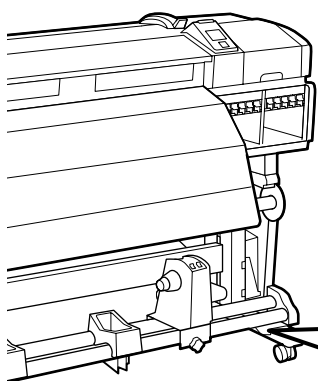

C x 2

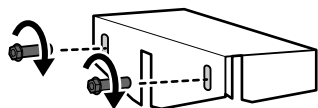

左図の2本のネジは、平行調整が終了するまでは仮止めの状態にしてください。



Keep the two screws in the figure on the left provisionally tightened until parallel adjustment is completed.

將左圖中的2個螺絲暫時旋緊直至完成平行調整。

[5]

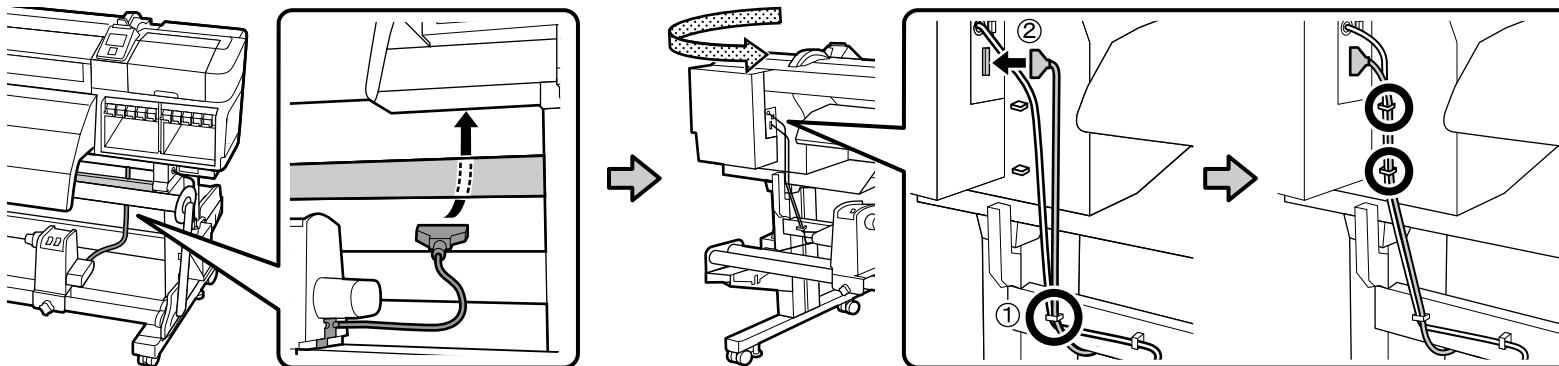

[ 6 ]

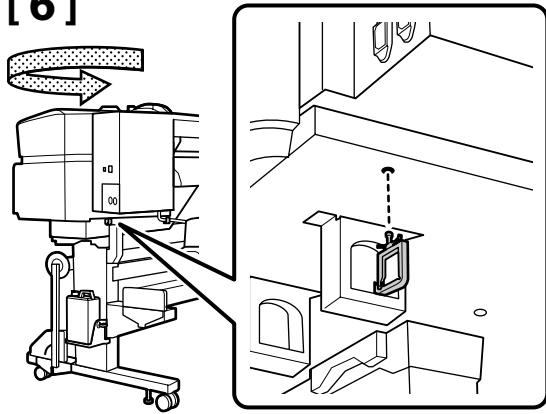

[ 7 ]

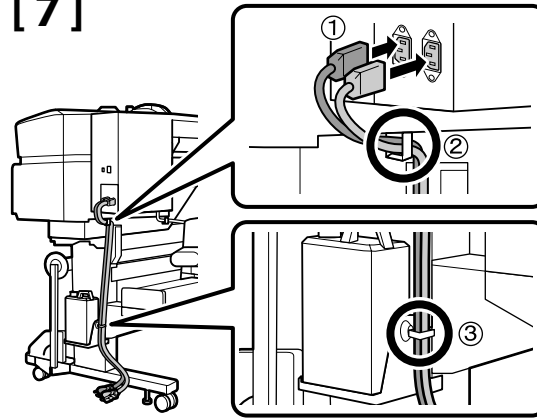

[ 8 ]

<p>⚠ 注意</p>	<ul style="list-style-type: none"> <li>• AC100V 以外の電源は使用しないでください。</li> <li>• 漏電事故防止のため、接地接続（アース）を行ってください。</li> </ul>
<p>⚠ Caution:</p>	<p>Use only the type of power source indicated on the printer's label.</p>
<p>⚠ 注意：</p>	<p>只使用此印表機標籤上所標示的電源類型。</p>

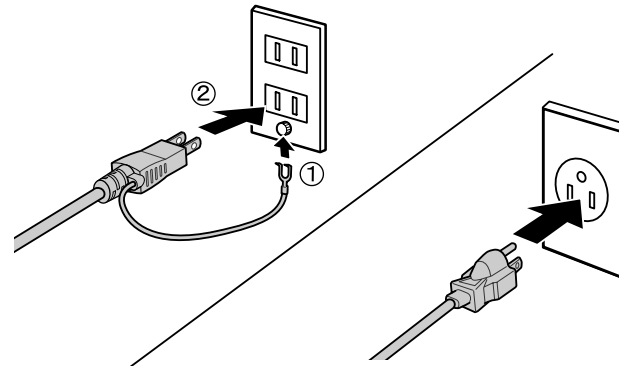

SC-S50650/SC-S50600 Series/SC-S50670

<p>⚠</p>	<p>外付け乾燥ファンユニットを付属のマニュアルを参照して必ず取り付けてください。</p> <p>Be sure to install the additional print drying system as described in the supplied manual.</p>
	<p>請務必按照內附使用手冊中說明安裝附加乾燥系統。</p>

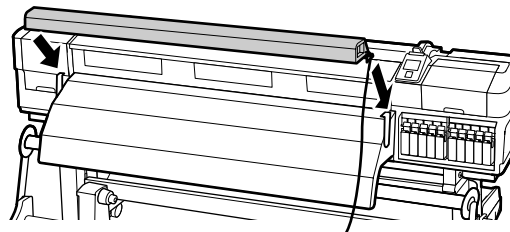

組み立てが終了したら、付属の紙管と調整用フィルム a・b を使って、メディア搬送ユニットと自動巻取りユニットの平行調整を行います。

平行調整を行わないと、メディアがまっすぐ搬送されずに印刷や巻き取りの不具合が生じることがあります。

本作業はプリンターの前面と背面で確認・調整を同時に行うので、2人で作業してください。

After completing the assembly, use the included roll core and adjustment films ("a" and "b") to perform parallel adjustment of the Media Feeding Unit and Auto Take-up Reel Unit.

If parallel adjustment is not performed, the media may not be fed straight, resulting in printing or take-up failures.

In this operation, checks and adjustments are performed on the printer's front and rear sides at the same time, so use two persons.

完成組裝後，請使用內附的紙軸和調整膠片（“a”和“b”）進行材料進紙單位和自動收紙單位的平行調整。

如果未進行平行調整，材料可能不會平整進入，從而導致列印或收紙錯誤。

進行此操作時，確認和調整需同時在印表機的正面和背面進行，因此需要兩人操作。

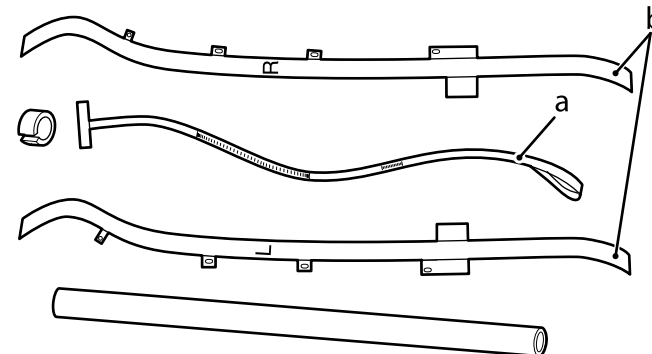

メディア搬送ユニット

Media Feeding Unit

材料進紙單元

[ 1 ]

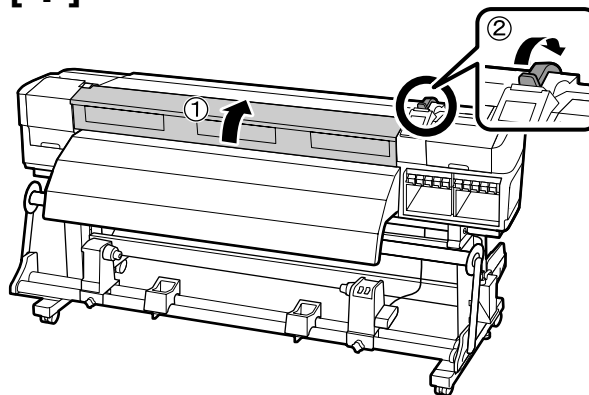

[ 2 ]

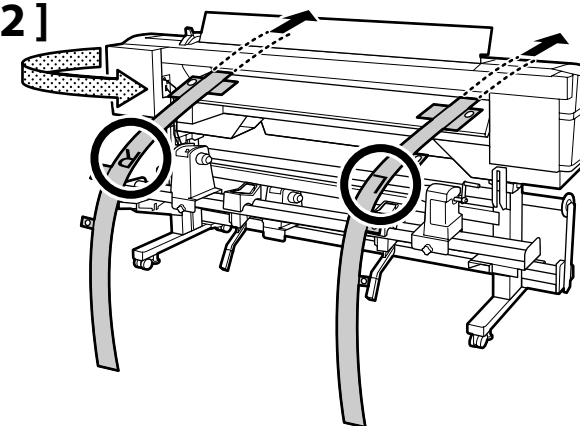

[ 3 ]

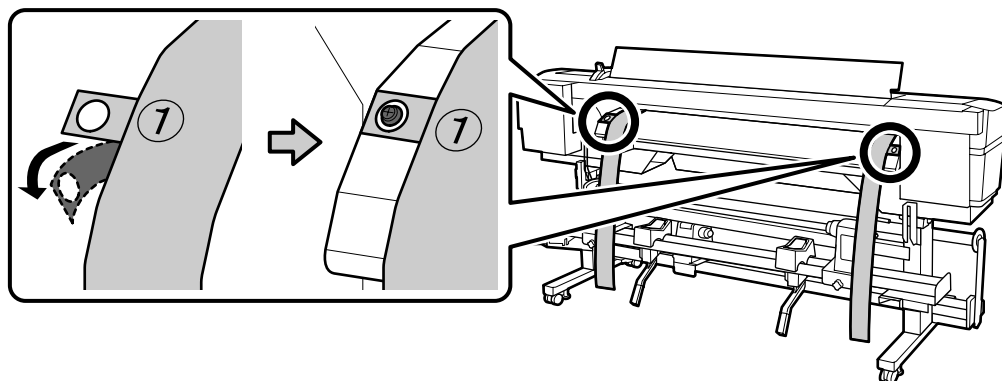

[ 4 ]

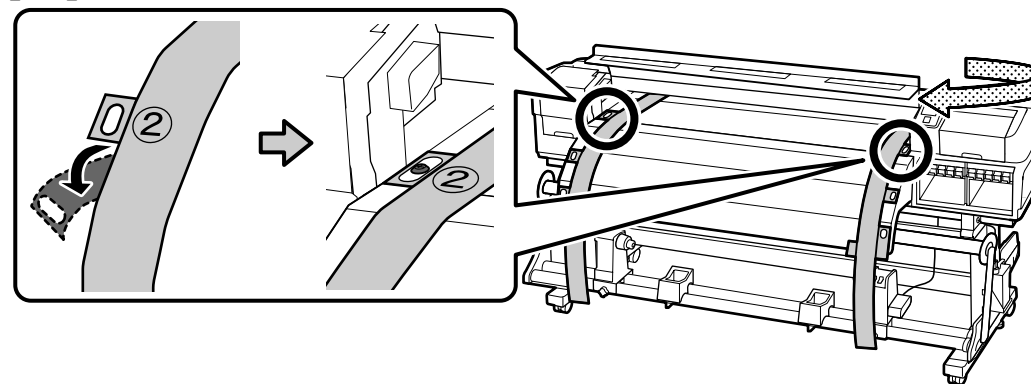

[5]

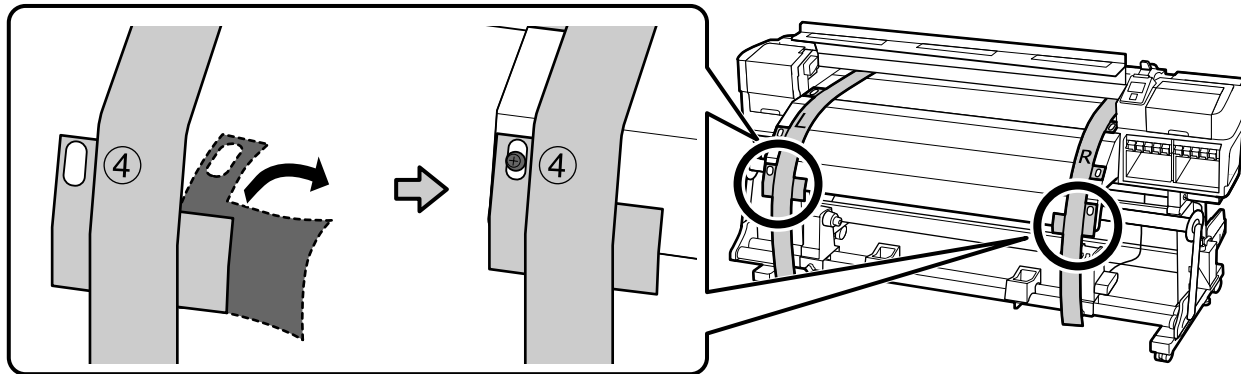

[6]

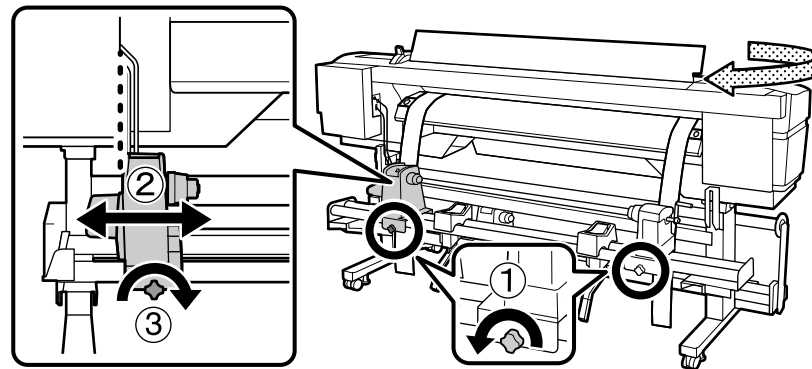

[7]

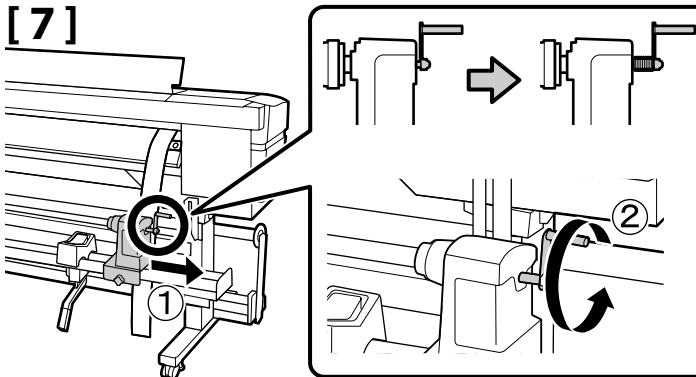

ハンドルの軸が押し込まれているときは、ハンドルが回らなくなるまで手前に回します。

**!** If the roll holder handle shaft is pressed in, rotate the handle forward until it no longer turns.

若滾筒支撐架的把手軸被壓入，請將把手向前旋轉直至無法再轉動為止。

[8]

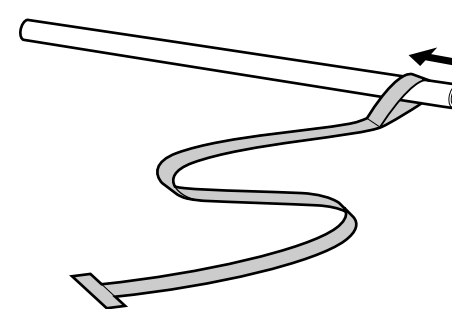

[9]

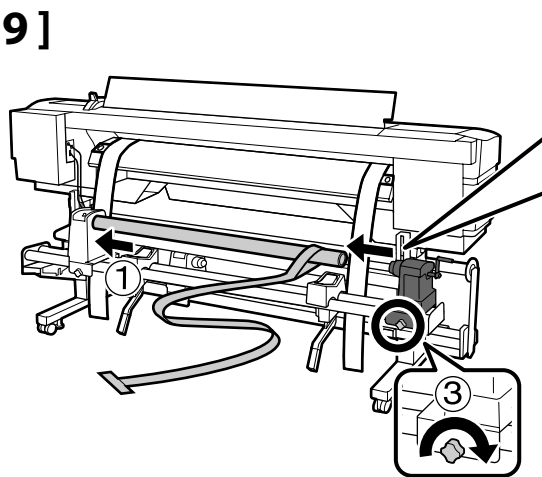

②

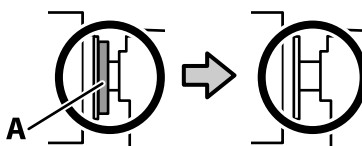

上図の A の部分が隠れるまでロールホルダーを押し込みます。オプションの重量メディアユニットは、③の後にハンドルを回して押し込んでください。

**!**

Press in the roll holder until part A in the figure above is hidden. If you are installing the optional heavy roll media system, rotate the handle until part A is hidden after completing Step (3).

壓入滾筒支撐架直到上圖中的 A 部位隱藏起來。若您安裝選購高磅捲筒進紙系統，請在完成步驟 (3) 後，旋轉把手直到 A 部位隱藏起來。

[10]

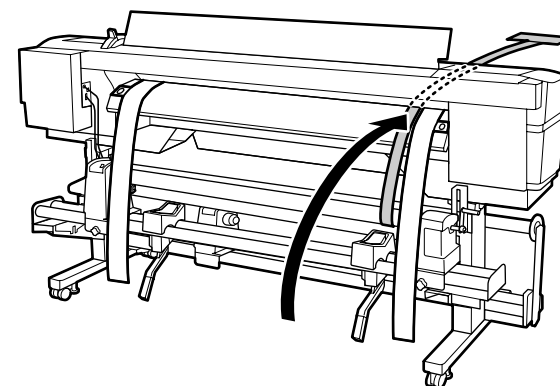

[11]

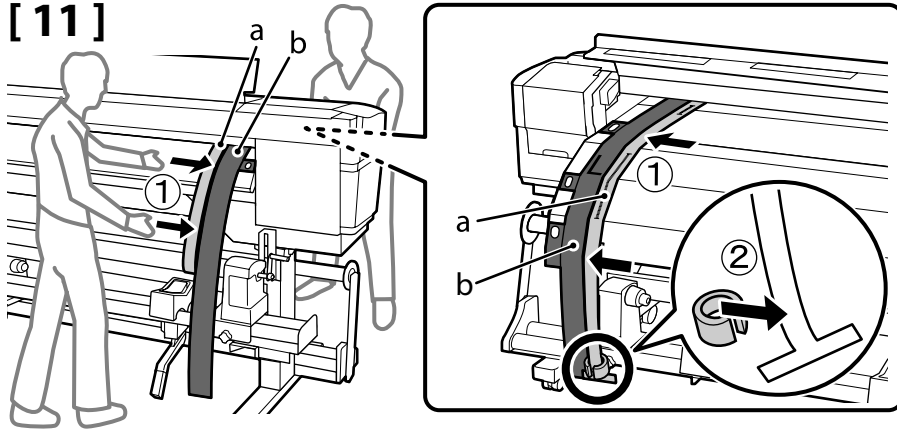

1. 本機の前で、フィルム a を L 側のフィルム b にぴったり沿わせませす。
2. フィルム a にカウンターウェイトを取りつけます。

1. Place Film "a" so that it lines up with the edge of Film "b" (side L) at front side and back side of the printer, leaving no gaps between the edges of the films.
2. Attach the counterweight to Film "a".

1. 在印表機的前面和背面放置膠片 "a" 以便與膠片 "b" (L 面) 的邊緣排成直線，讓膠片的邊緣之間沒有空隙。
2. 在膠片 "a" 裝上砝碼。

[12]

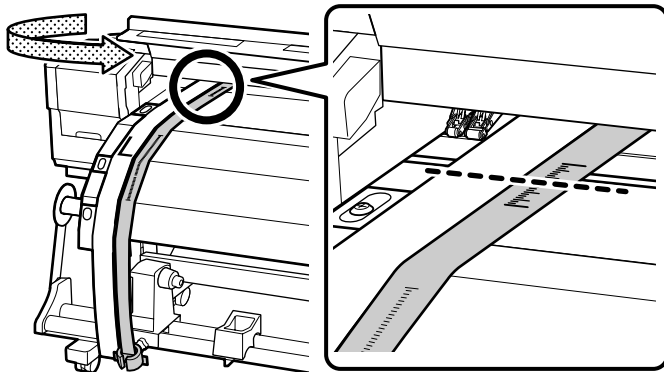

1. フィルム a の振れが収まったら、プラテン上の白線の手前側が通る目盛りの数値を記録します。
2. フィルム a からカウンターウェイトを取り外します。
3. フィルム a を本機背面から引き抜き、R 側のフィルム b まで移動して、再び本機に通します。

1. Once Film "a" stops swinging, note the value for location where it is crossed by the front of white line on the platen.
2. Remove the counterweight from Film "a".
3. Remove Film "a" by pulling it out from the back of the printer, then move it to Film "b" (side R) and reinsert.

1. 一旦膠片 "a" 停止擺動，請注意越過壓盤上白線前側的位置數值。
2. 移除膠片 "a" 上的砝碼。
3. 從印表機的背面拉出膠片 "a" 即可移除，然後將其移動至膠片 "b" (R 面) 旁再插入。

[13]

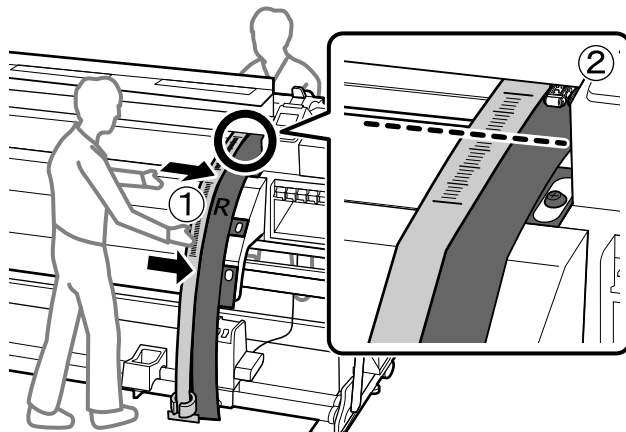

1. 本機の前でフィルム a を R 側のフィルム b にぴったりと沿わせて、カウンターウェイトを取り付けます。
2. フィルム a の振れが収まったら、プラテン上の白線の手前側が通る目盛りを確認します。  
L 側と値が異なるときは、手順 [14] に進んでください。同じときは、手順 [15] に進んでください。

1. Align Film "a" with the edge of Film "b" (side R) at the front and back sides of the printer, leaving no gaps, and attach the counterweight.
2. Once Film "a" stops swinging, note the value for location where it is crossed by the front of white line on the platen. If the value differs from that for Side L, proceed to Step 14. If the two values are the same, proceed to Step 15.

1. 在印表機的前面和背面將膠片 "a" 與膠片 "b" (R 面) 的邊緣排成直線，沒有空隙，然後裝上砝碼。
2. 一旦膠片 "a" 停止擺動，請注意越過壓盤上白線前側的位置數值。  
若數值與 L 側的數值不同，請繼續進行步驟 14。如果兩個數值相同，請繼續進行步驟 15。

## [ 14 ]

本機前面でフィルム a の目盛りを確認しながら、本機背面で調整を行います。  
調整ネジを反時計回りに回すと目盛りが奥に、時計回りに回すと目盛りが手前に動きます。  
ネジ 1 回転で、約 1mm 動かすことができます。目盛りの値が L 側と一致したら調整は終了です。

Make adjustments at the rear of the printer while checking the scale printed on Film "a" at the front of the printer.  
Rotate the adjustment screw counterclockwise to move back or clockwise to move ahead about one millimeter with each turn of the screw. The adjustment is complete when the value is the same as that for Side L.

當在印表機正面檢查列印在膠片 "a" 上的刻度時，請在印表機背面進行調整。  
逆時針旋轉調整螺絲可向後移動或順時針旋轉可向前移動。每旋轉一次螺絲，約移動 1 mm。當數值與 L 側的數值相同時，表示調整完成。

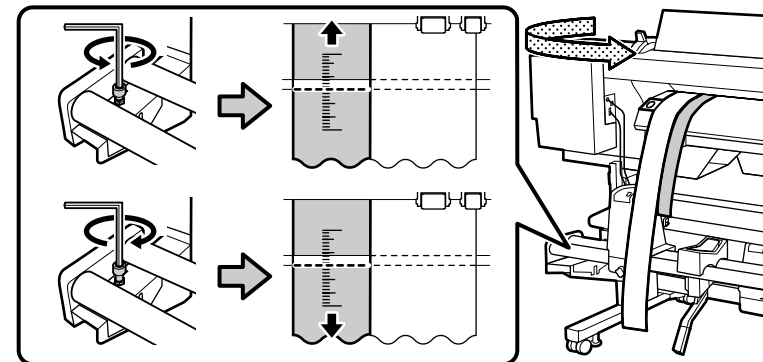

## [ 15 ]

仮止めにしていた 4 本のネジを締めてしっかり固定します。  
Fully tighten the four screws that you provisionally tightened.  
完全鎖緊您之前暫時旋緊的 4 個螺絲。

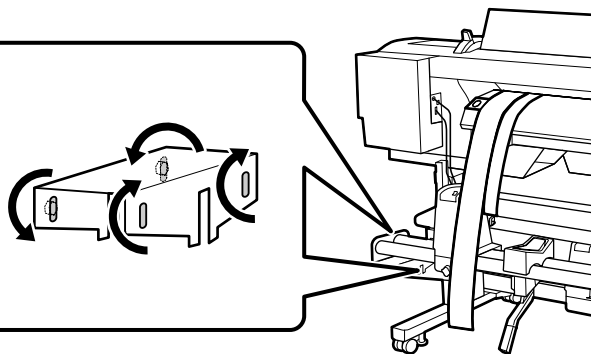

## [ 16 ]

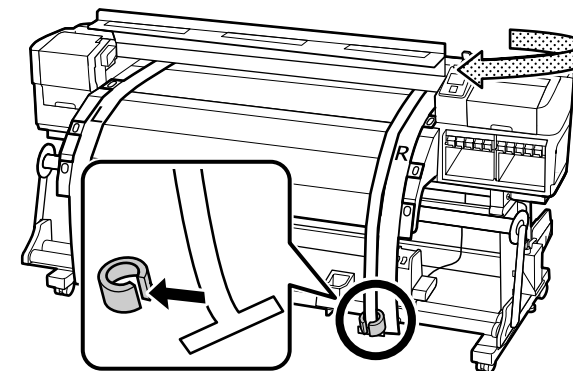

## [ 17 ]

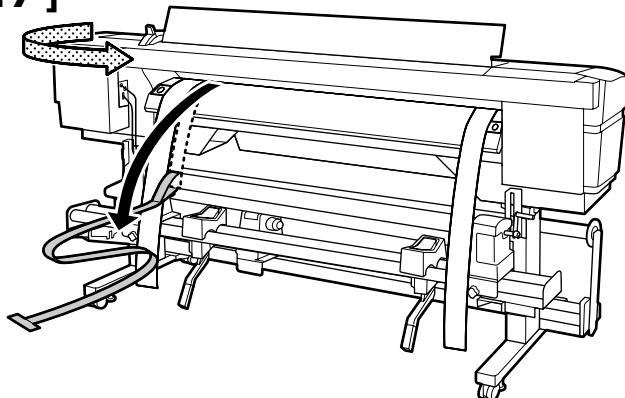

## [ 18 ]

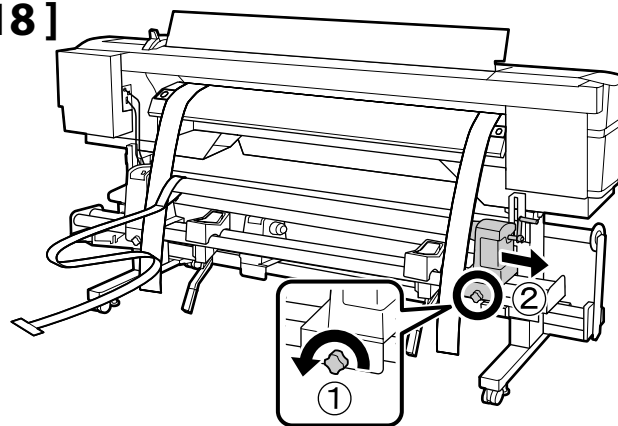

## [ 19 ]

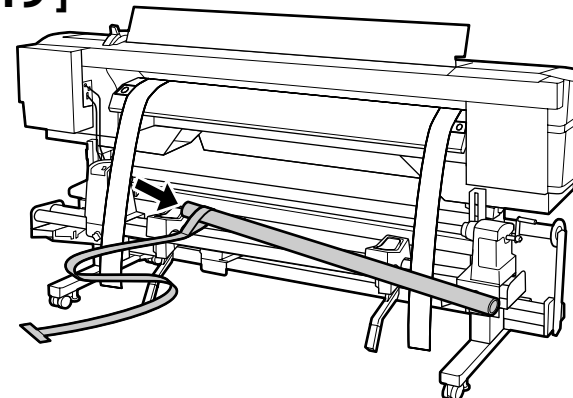

自動巻取りユニット

Auto Take-up Reel Unit

自動收紙單元

[ 1 ]

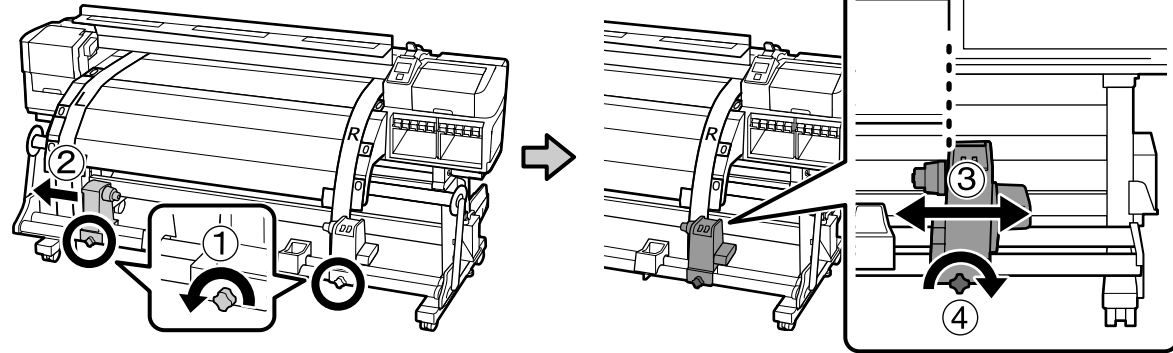

[ 2 ]

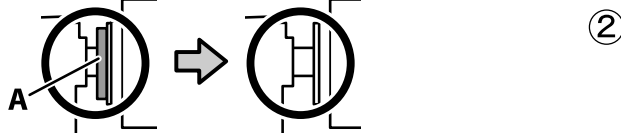

上図の A の部分が隠れるまで紙管ホルダーを押し込みます。オプションの重量メディアユニットは、③の後にハンドルを回して押し込んでください。

**!** Press in the roll core holder until part A in the figure above is hidden. If you are installing the optional heavy roll media system, rotate the handle until part A is hidden after completing Step (3).

壓入紙軸支撐架直到上圖中的 A 部位隱藏起來。若您安裝了選購高磅捲筒進紙系統，請在完成步驟 (3) 後，旋轉把手直到 A 部位隱藏起來。

[ 3 ]

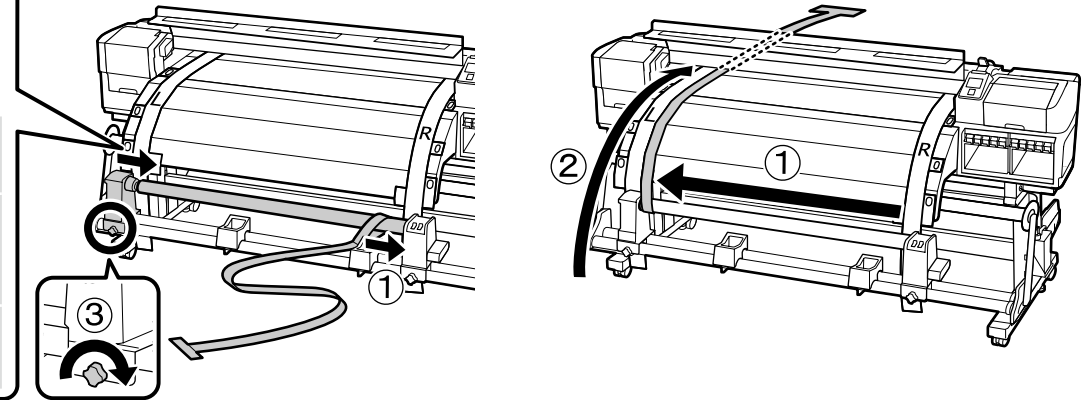

[ 4 ]

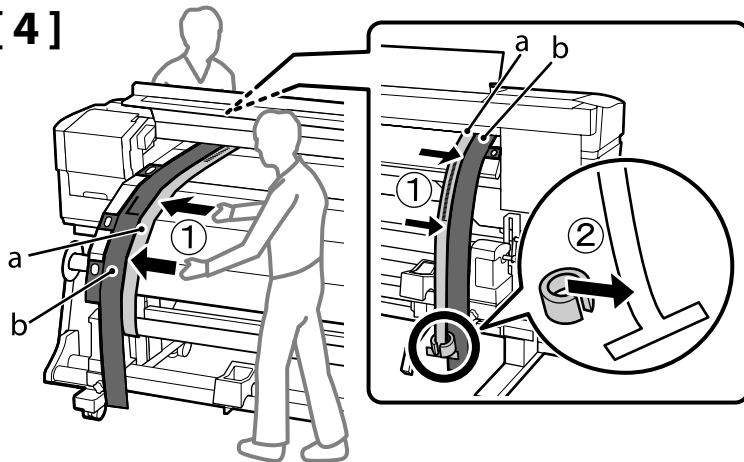

1. 本機の前後で、フィルム a を L 側のフィルム b にぴったり沿わせませす。
2. フィルム a にカウンターウェイトを取りつけます。

1. Place Film "a" so that it lines up with the edge of Film "b" (side L) at front side and back side of the printer, leaving no gaps between the edges of the films.
2. Attach the counterweight to Film "a".

1. 在印表機的前面和背面放置膠片 "a" 以便與膠片 "b" (L 面) 的邊緣排成直線，讓膠片的邊緣之間沒有空隙。
2. 在膠片 "a" 裝上砝碼。



## [5]

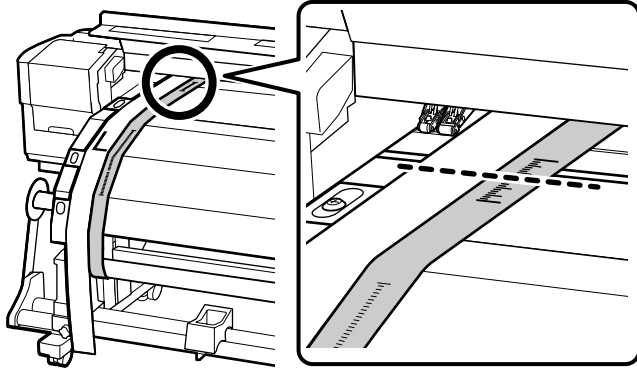

1. フィルム a の振れが収まったら、プラテン上の白線の手前側が通る目盛りの数値を記録します。
2. 本機背面でフィルム a からカウンターウェイトを取り外します。
3. フィルム a を本機から引き抜き、R 側のフィルム b まで移動して、再び本機に通します。

1. Once Film "a" stops swinging, note the value for location where it is crossed by the front of white line on the platen.
2. Remove the counterweight from Film "a" at the back of the printer.
3. Remove Film "a", then move it to Film "b" (side R) and reinsert.

1. 一旦膠片 "a" 停止擺動，請注意越過壓盤上白線前側的位置數值。
2. 移除在印表機背面的膠片 "a" 上的砝碼。
3. 移除膠片 "a"，然後將其移至膠片 "b" (R 面) 旁再插入。

## [6]

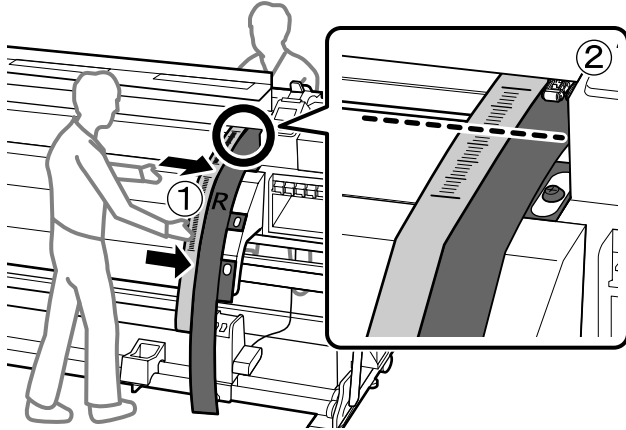

1. 本機の前でフィルム a を R 側のフィルム b にぴったりと沿わせて、カウンターウェイトを取り付けます。
2. フィルム a の振れが収まったら、プラテン上の白線の手前側が通る目盛りを確認します。  
L 側と値が異なるときは、手順 [7] に進んでください。同じときは、手順 [8] に進んでください。

1. Align Film "a" with the edge of Film "b" (side R) at the front and back sides of the printer, leaving no gaps, and attach the counterweight.
2. Once Film "a" stops swinging, note the value for location where it is crossed by the front of white line on the platen. If the value differs from that for Side L, proceed to Step 7. If the two values are the same, proceed to Step 8.

1. 在印表機正面和背面將膠片 "a" 與膠片 "b" (R 面) 的邊緣排成直線，沒有空隙，然後裝上砝碼。
2. 一旦膠片 "a" 停止擺動，請注意越過壓盤上白線前側的位置數值。  
若數值與 L 側的數值不同，請繼續進行步驟 7。如果兩個數值相同，請繼續進行步驟 8。

## [7]

本機前面でフィルム a の目盛りを確認しながら、調整を行います。  
調整ネジを時計回りに回すと目盛りが奥に、反時計回りに回すと目盛りが手前に動きます。  
ネジ 1 回転で、約 1mm 動かすことができます。目盛りの値が L 側と一致したら調整は終了です。

Make adjustments while checking the scale printed on Film "a" at the front of the printer.  
Rotate the adjustment screw clockwise to move back or counterclockwise to move ahead about one millimeter with each turn of the screw. The adjustment is complete when the value is the same as that for Side L.

當在印表機正面檢查列印在膠片 "a" 上的刻度時，請進行調整。  
順時針旋轉調整螺絲可向後移動或逆時針旋轉調整螺絲可向前移動。每旋轉一次螺絲，約移動 1 mm。當數值與 L 側的數值相同時，表示調整完成。

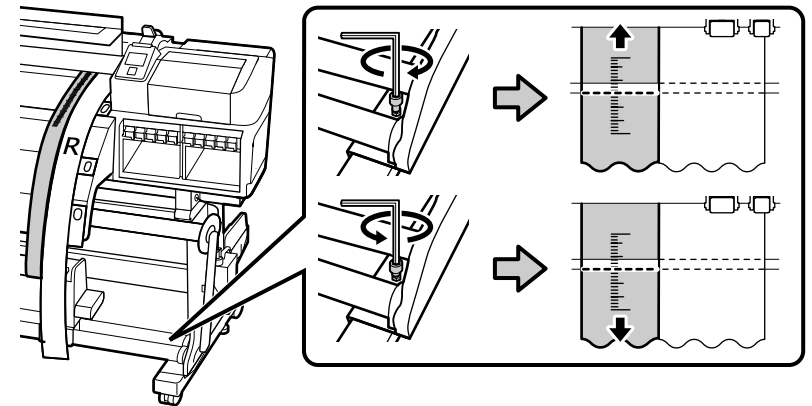

[ 8 ]

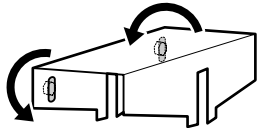
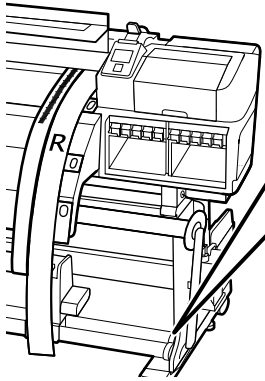

仮止めにしていた 2 本のネジを締めてしっかり固定します。  
Fully tighten the two screws that you provisionally tightened.  
完全鎖緊您之前暫時旋緊的 2 個螺絲。

[ 9 ]

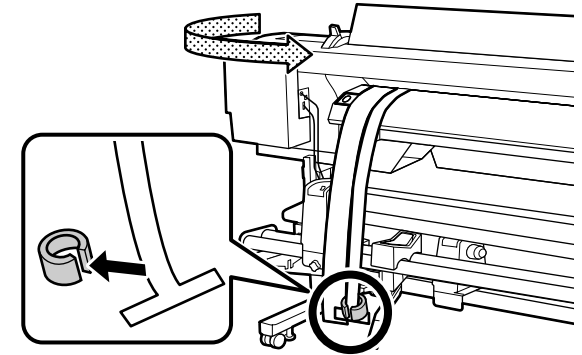

[ 10 ]

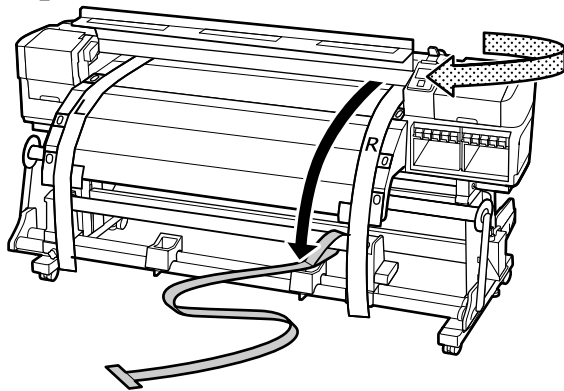

[ 11 ]

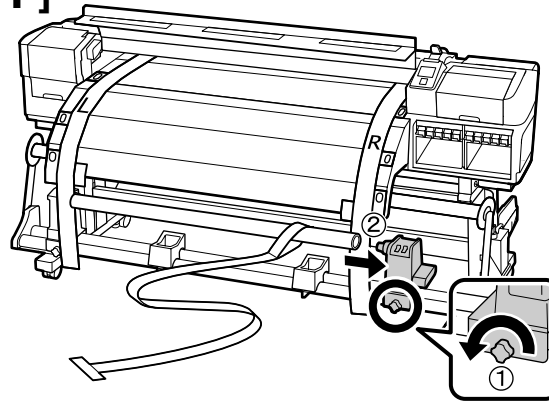

[ 12 ]

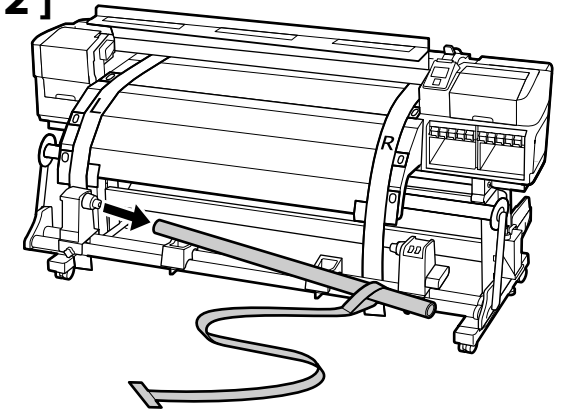

[ 13 ]

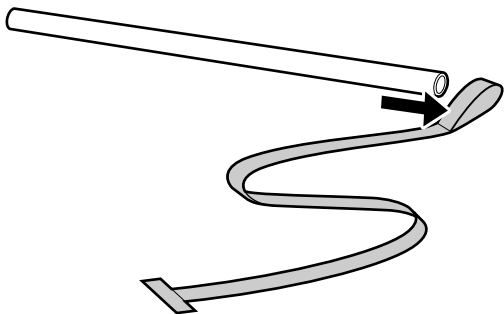

[ 14 ]

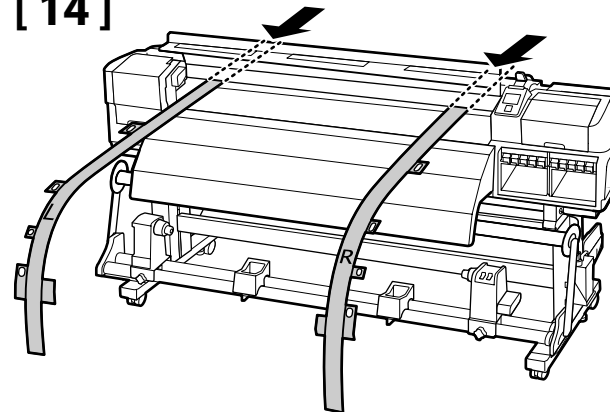

取り外したフィルム a・b は、カウンターウェイトと一緒に折り目がつかないように保管してください。再び使用するときは、ホコリなどを除去し、きれいに伸ばしてお使いください。

Store the films together with the counterweight in such a way that films do not develop folds. Remove any dust and flatten the films before reuse.

以這樣的方式同時保存膠片和砝碼，以免膠片產生褶痕。再次使用前，請先去灰塵並使其平整。

## カラーモードの選択

### Choosing a Color Mode

#### 選擇色彩模式

	初回インク充填時には消耗品（別売）のクリーニングカートリッジとインクカートリッジが必要です。
☑	The initial ink charging requires ink cartridges and cleaning cartridges (available separately).
	初始化導墨時需用墨水匣和清潔卡匣（另外購買）。

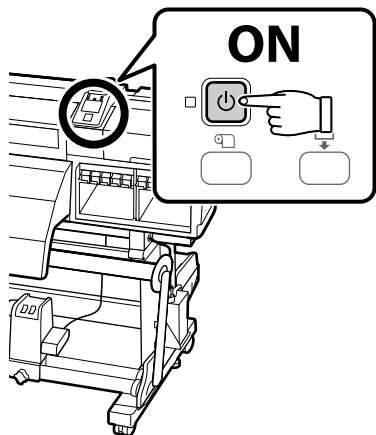

電源を入れて言語・日時などの設定に続けて、カラーモードの選択をします。カラーモードの詳細は、『ユーザーズガイド』（PDF）をご覧ください。

After turning on the printer and performing basic setup, including choosing a language and setting the clock, choose a color mode. For more information on color mode, see the *User's Guide* (PDF).

開啓印表機電源並執行語言選擇和時鐘設定等基本設定後，請選擇一種色彩模式。關於色彩模式的詳細說明，請參考進階使用說明 (PDF)。

SC-S70650	[8 色 (固定)] *、[8 色 (切替可能)]、[9 色]、[10 色] のいずれか
SC-S70600 series/SC-S70670	<b>8 Color (Fixed)*/8 Color (Unfixed)/9 Color/10 Color</b>
SC-S50650 *	[4 色モード] または [5 色モード (4 色 + WH)]
SC-S50600 series*/SC-S50670*	<b>4C Mode/5C Mode (With WH)</b>

\* 選択後にカラーモードを切り替えることはできません。\* Can not be changed once selected. \* 一旦選擇了就無法更改。

## インク充填

### Ink Charging

#### 導墨

操作パネルの画面の指示に従って、初回インク充填を行ってください。最初にヘッド洗浄（クリーニング液の充填と排出）を行い、続いてインク充填を行います。クリーニング液充填後にクリーニングカートリッジを取り外し、クリーニング液排出後にインクカートリッジを装着します。インクカートリッジの取り付け / 取り外し方は次ページをご覧ください。インク充填が完了すると、画面に [メディアをセットしてください。] と表示されます。

Follow the instructions in the control panel to perform the initial ink charging. First, wash the head (charge with cleaning liquid and then discharge), then charge the head with ink. After charging the head with cleaning liquid, remove the cleaning cartridges, discharge the cleaning liquid, and then install the ink cartridges. See the following page for information on installing and removing ink cartridges. When the ink charging is completed, **Load Media** is displayed on the screen.

請按照控制面板中的說明進行初始化導墨。首先，清洗印字頭（導入清潔液再導出），然後將墨水導入印字頭。將清潔液導入印字頭後，取出清潔卡匣，導出清潔液，然後安裝墨水匣。關於安裝和取出墨水匣的說明，請查看下頁內容。導墨完畢後，螢幕中將顯示 **Load Media**（裝入材料）。

ヘッド洗浄中およびインク充填中は、次の注意事項を守ってください。注意事項を守らないと、作業が中断してやり直しが発生するため、通常よりもインクを多く消費することがあります。

- ❑ 電源コードをコンセントから抜いたり、電源を切ったりしないでください。
- ❑ 画面の指示以外の操作は行わないでください。

Observe the following precautions when washing the head and charging the ink. If these precautions are not observed, the work may be interrupted and require redoing, resulting in more ink being consumed than normal.



- ❑ Do not disconnect the power cable from the outlet or turn off the power.
- ❑ Do not perform operations other than those specified on the screen.

在清洗印字頭和導墨時請注意以下事項：若不注意以下事項，操作將可能會中斷且需重新開始，從而導致比在正常情況下消耗更多墨水。

- ❑ 切勿從插座拔下電源線或關閉電源。
- ❑ 切勿執行螢幕指示以外的操作。

- ❑ インクカートリッジは開封後に必ず図のように振ってください。クリーニングカートリッジを振る必要はありません。
- ❑ カートリッジの IC チップには触らないでください。正常な動作・印刷ができなくなるおそれがあります。



- ❑ After opening the ink cartridge, be sure to shake it as shown in the figure. You do not need to shake the cleaning cartridge.
- ❑ Do not touch the IC chip on the cartridge. Doing so may cause incorrect operation or printing.

- ❑ 開啓墨水匣後，請務必如圖所示搖晃墨水匣。無需搖晃清潔卡匣。
- ❑ 切勿觸碰墨水匣上的 IC 晶片，否則可能導致無法正確操作或列印。

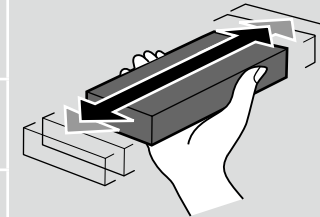

**×50 (15 sec.)**

- ・ ホワイト / メタリックシルバー / オレンジ
- ・ White/Metallic Silver/Orange
- ・ 白色 / 金屬銀 / 橘色

**×15 (5 sec.)**

その他 / Others / 其他

## カートリッジの取り付け / 取り外し方

### Installing/Removing Cartridges

安裝 / 取出墨水匣

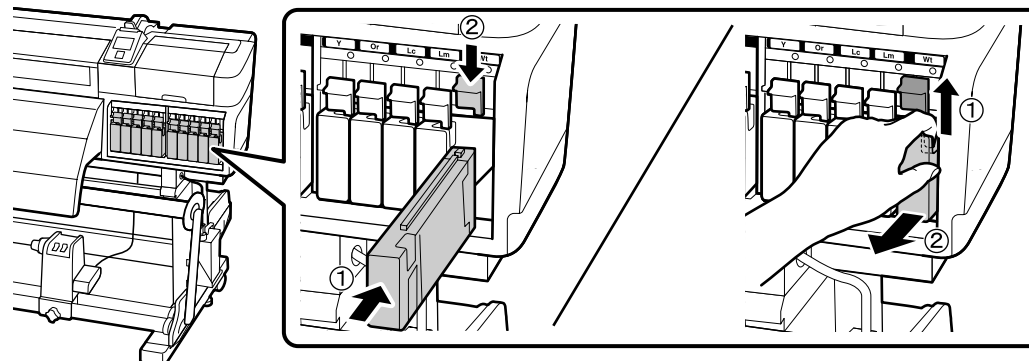

各色のセット位置

Where to Install the Different Colors of Ink

不同顏色墨水的安裝位置

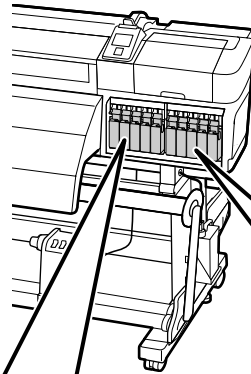

必ず全てのスロットにカートリッジを装着してください。



Be sure to insert cartridges in all slots.

確定已將墨水匣裝入所有插槽中。

	MS <sup>*1,*2</sup>	LK/GY	BK	C	M
SC-S70650	メタリックシルバー	グレー	ブラック	シアン	マゼンタ
SC-S70600 Series	Metallic Silver	Light Black	Black	Cyan	Magenta
SC-S70670	金屬銀	淡黒色	黒色	青色	洋紅色
	WH <sup>*2</sup>	BK	Y	M	C
SC-S50650	ホワイト	ブラック	イエロー	マゼンタ	シアン
SC-S50600 Series	White	Black	Yellow	Magenta	Cyan
SC-S50670	白色	黒色	黄色	洋紅色	青色

	Y	OR	LC	LM	WH <sup>*1,*2</sup>
SC-S70650	イエロー	オレンジ	ライトシアン	ライトマゼンタ	ホワイト
SC-S70600 Series	Yellow	Orange	Light Cyan	Light Magenta	White
SC-S70670	黄色	橘色	淡青色	淡洋紅色	白色
	WH <sup>*2</sup>	BK	Y	M	C
SC-S50650	ホワイト	ブラック	イエロー	マゼンタ	シアン
SC-S50600 Series	White	Black	Yellow	Magenta	Cyan
SC-S50670	白色	黒色	黄色	洋紅色	青色

\* 1 [9 色] または [8 色 (切替可能)] 選択時は、クリーニングカートリッジを装着します。

\* 2 SC-S70650 で [8 色 (固定)] 選択時と SC-S50650 で [4 色モード] 選択時は、付属の代替カートリッジを装着します。

\*1. Insert a cleaning cartridge in this slot when **9 Color** or **8 Color (Unfixed)** is selected.

\*2. Insert a supplied replacement cartridge in this slot when **8 Color (Fixed)** (SC-S70600 Series) or **4C Mode** (SC-S50600 Series) is selected.

\*1. 當選擇了“**9 Color**”或“**8 Color (Unfixed)**”時，請將清潔卡匣裝入此插槽中。

\*2. 當選擇了“**8 Color (Fixed)**” (SC-S70670) 或“**4C Mode**” (SC-S50670) 時，請將內附的替代墨匣裝入此插槽中。

## メディアのセット手順

### Loading Media

#### 装入材料

**⚠ 注意** メディアは重いので、1人で運ばないでください。

**⚠ Caution:** Because the media is heavy, it should not be carried by one person.

**⚠ 注意：** 由於材料很重，請不要獨自一人搬動。

メディア幅ごとの推奨セット位置は『ユーザーズガイド』（PDF）で確認してください。

**✓** For information on positioning media of different widths, see the User's Guide.

關於放置不同寬度材料的說明，請查看進階使用說明。

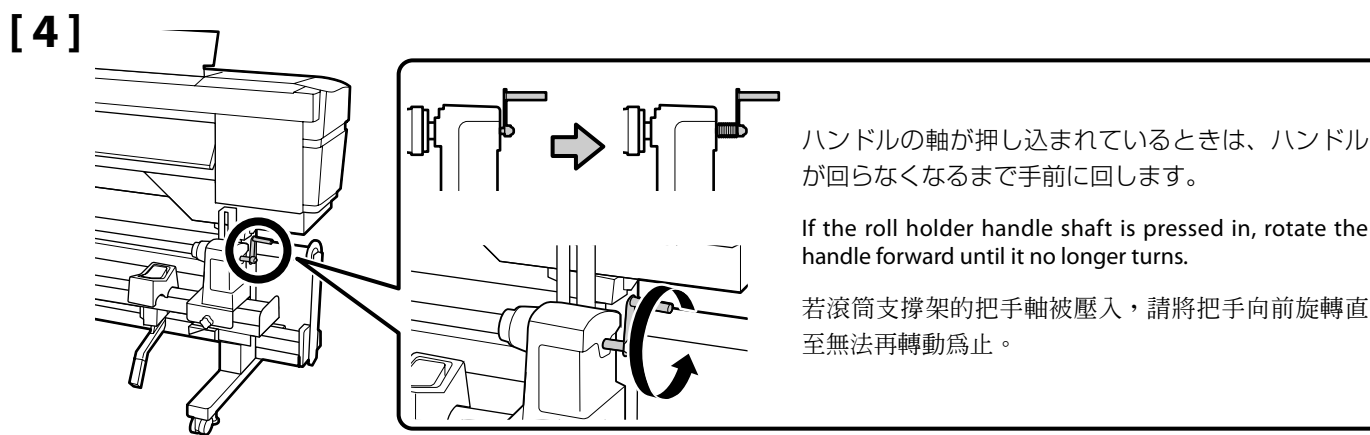
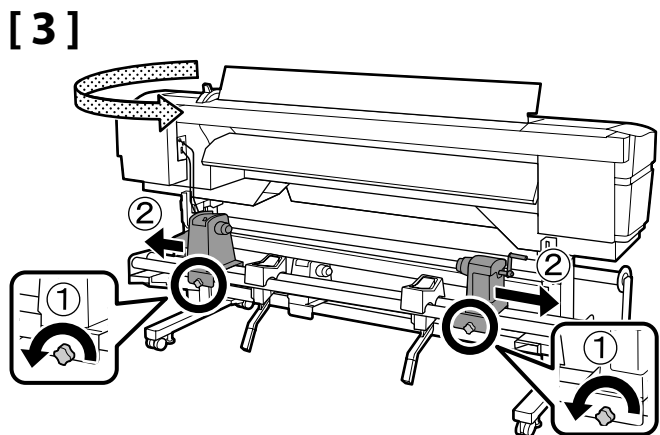
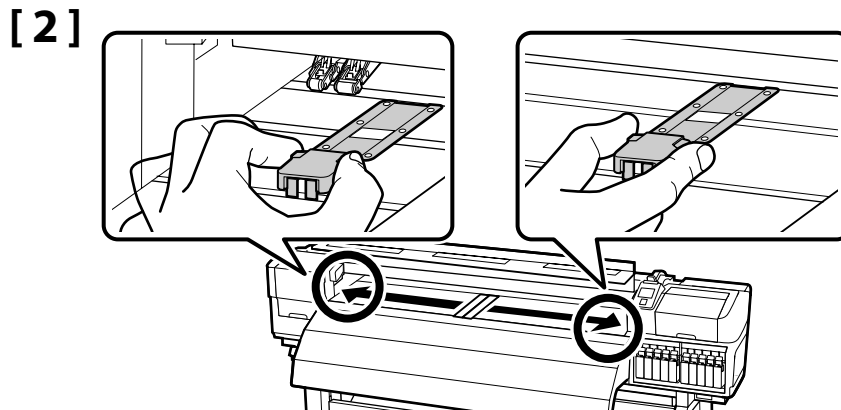
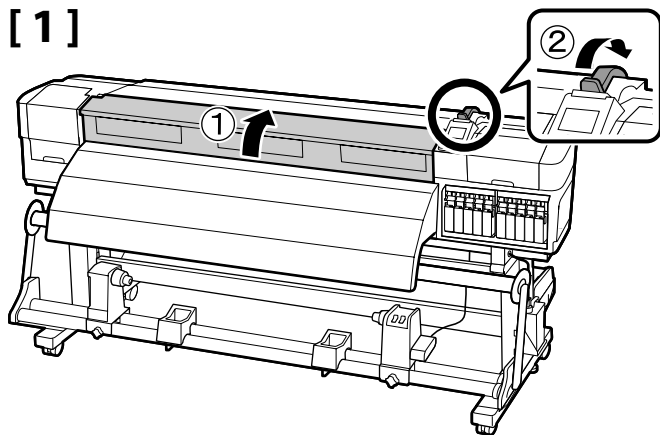

## [5]

図は、メディア幅 64 インチの左右端合わせの例です。メディア幅によって左右端の合わせ位置が異なります。詳細は、『ユーザズガイド』（PDF）をご覧ください。

The illustration shows how to align the edges of 64-inch-wide media. The positions of the edges vary with media width; for more information, see the *User's Guide* (PDF).

此圖示說明如何對齊 64 吋寬材料的邊緣。邊緣的位置會因材料寬度而不同；詳細說明，請參考進階使用說明 (PDF)。

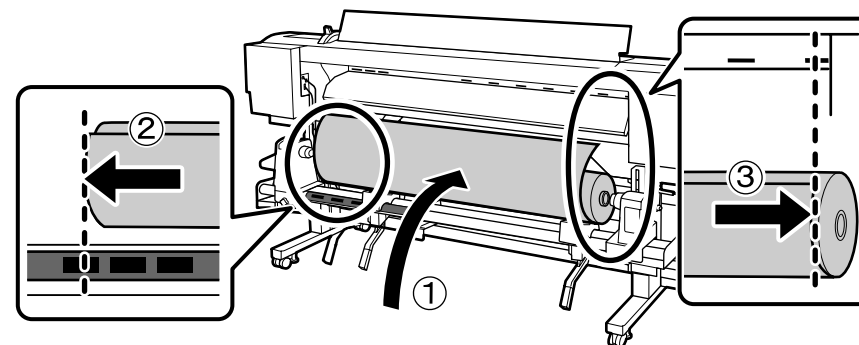

## [6]

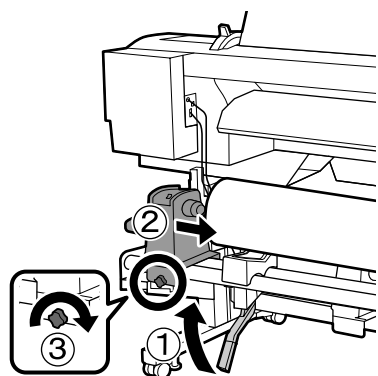

ロールの外径が 140mm 未満のメディアは、手で抱え上げてロールホルダーにセットしてください。



If the roll of media has the outer diameter which is less than 140 mm, lift it up by your hands, and set it to the roll holder.

若材料滾筒的外徑小於 140 mm，請用手將其抬起並裝入滾筒支撐架。

## [7]

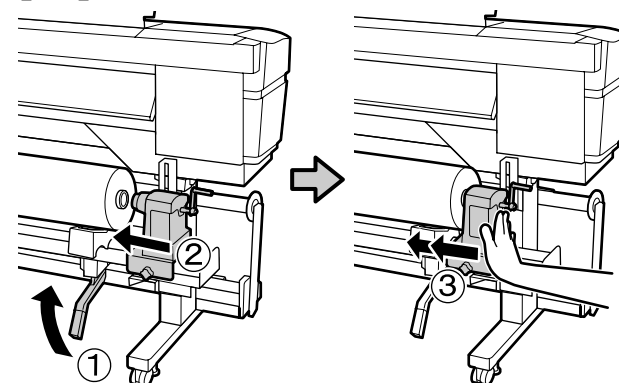

## [8]

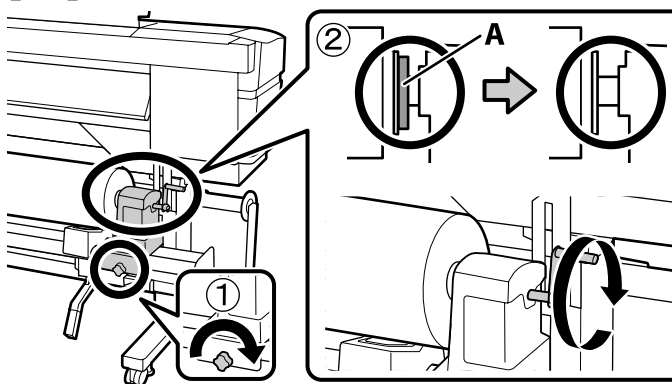

左上図 A のパーツが隠れるまでハンドルを回します。  
A のパーツが隠れたらそれ以上はハンドルを回さないでください。

Turn the handle until part A in the upper left figure is hidden. Once part A is hidden, do not turn the handle any further.

轉動把手直到左上圖中上的 A 部位隱藏起來。一旦 A 部位被隱藏，請不要再繼續轉動把手。

### [ 9 ]

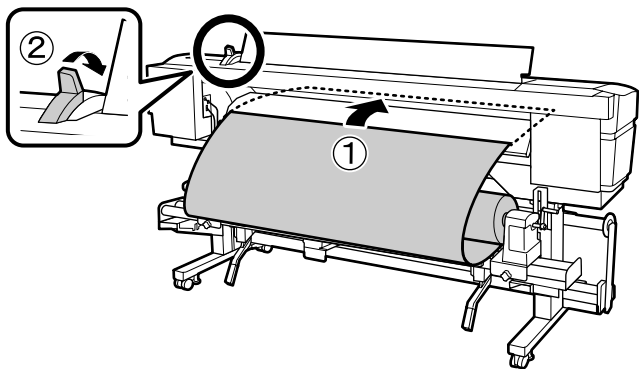

### [ 10 ]

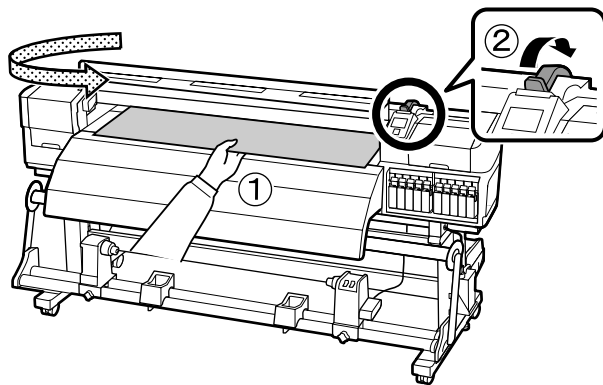

### [ 11 ]

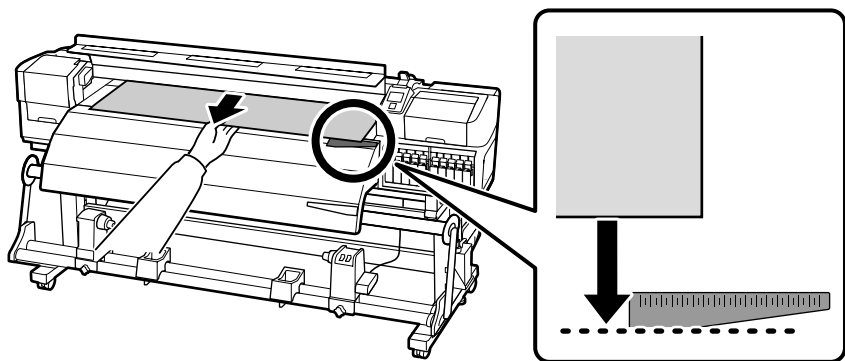

メディアの中央を持ち、メディアの先端がアフターヒーターの上側のラベルを超えるまで、まっすぐ引き出します。メディアを指定の位置よりも引き出し過ぎたときは、操作パネルのボタンで指定の位置まで巻き戻してください。(印刷面外巻き：【▲】ボタン、印刷面内巻き：【▼】ボタン)



Pull the media straight forward until the edge has past the label on the top side of the after heater. If the media is drawn too far, rewind it to the specified position using the control panel buttons. (Printable Side Out: Press the ▲ button. / Printable Side In: Press the ▼ button.)

向前拉出材料，直到邊緣超過後熱器上方的標籤。  
若材料拉出太多，請使用控制面板上的按鍵將材料捲回指定的位置。  
(Printable Side Out：按下『▲』鍵。/ Printable Side In：按下『▼』鍵。)

### [ 12 ]

メディアの左右両端より外側にある加圧ローラーをすべて黒い四角のラベルがない箇所に移動してから、メディアセットレバーを下げます。

After moving any pressure rollers that are not over the media to a position outside the black labels, lower the media loading lever.

將不在材料上方的壓紙滾輪移動到黑色標籤的側邊後，請放下材料調整桿。

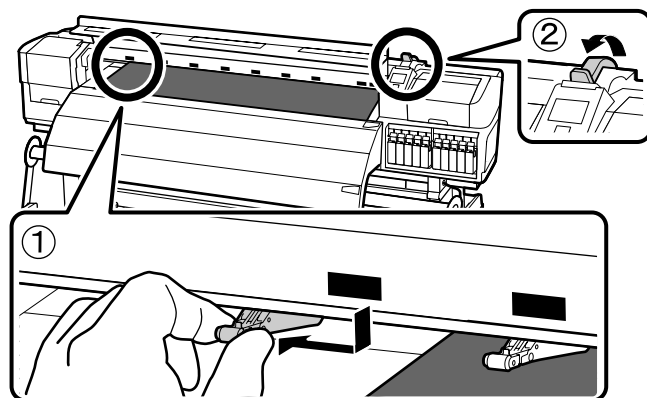



## [ 13 ]

厚さ 0.4mm 以下のメディア /

Media with thicknesses of 0.4 mm or less / ➡ [13]

材料厚度 0.4 mm 或以下

その他 /

Other media / ➡ [15]

其他

メディア押さえ板のツマミを両側から押さえながら、メディアの両端に寄せます。

Pressing the tabs on the sides of the media holding plates, slide the plates to the edges of the media.

壓下材料固定板兩側のカ榫，將固定板滑動至材料的邊緣。

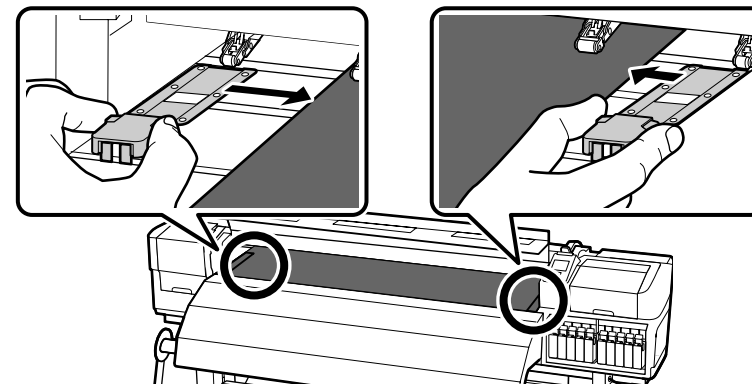

## [ 14 ]

メディア押さえ板の3カ所の丸い穴の中央にメディアの端が位置するように合わせます。ツマミを放すとメディア押さえ板が固定されます。

Position the left and right plates so that the edges of the media can be seen at the centers of all three holes. Release the tabs to lock the plates in place.

將左側和右側固定板滑動至材料邊緣可位於3個小孔的中央位置上。鬆開卡榫，將固定板固定在適當的位置上。

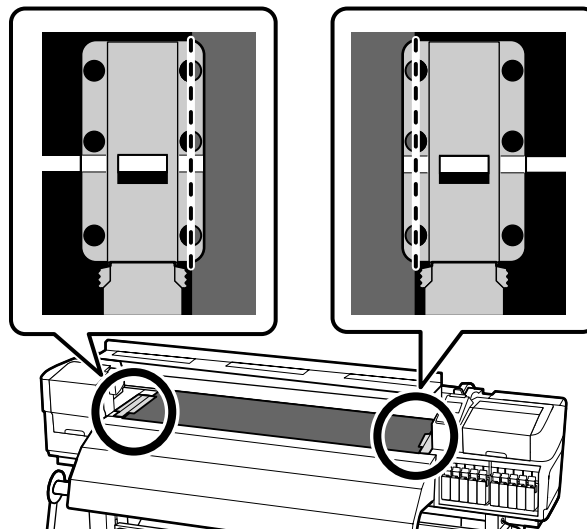

## [ 15 ]

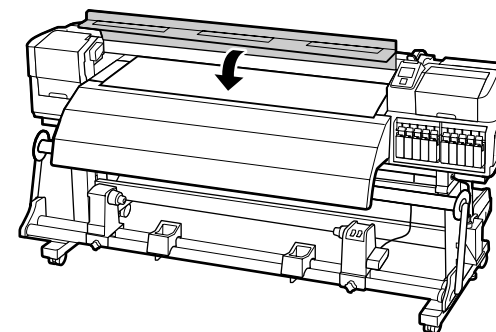

テストパターン印刷  
Performing a Test Print  
列印測試

[ 1 ]

インフォメーション  
XXXXXXXXXXXX:XX  
XXXXXXXXXX  
XXXXXXXXXXXX  
XXXXXXXXXX  
上記設定で決定する  
XXXXXXXXXX  
次へ 戻る

Information  
XXXXXXXXXXXX:XX  
XXXXXXXXXX  
XXXXXXXXXXXX  
XXXXXXXXXX  
Keep Settings Above  
XXXXXXXXXX  
Proceed Back

ロール巻き仕様設定  
Printable Side Out  
Printable Side In  
決定 戻る

Roll Type  
Printable Side Out  
Printable Side In  
Done Back

印刷面外巻き / Printable Side Out

印刷面内巻き / Printable Side In

[ 2 ]

メディア長さ設定  
XX m  
XXXX : XX - XXX m  
XXXX : XX m  
決定 中止

Length  
XX m  
XXXX : XX - XXX m  
XXXX : XX m  
Done Cancel

印刷可能  
50°C 50°C 50°C  
PGI IW XXXmm L XXXmm  
BK V M C

Ready  
XXX°F XXX°F XXX°F  
PGI IW XXXmm L XXXmm  
BK V M C

[ 3 ]

メンテナンス  
ノズルチェック  
XXXXXXXXXXXXXXXX  
XXXXXXXXXXXXXXXX  
XXXXXXXXXXXXXXXX  
次へ 戻る

Maintenance  
Nozzle Check  
XXXXXXXXXXXXXXXX  
XXXXXXXXXXXXXXXX  
XXXXXXXXXXXXXXXX  
Proceed Back

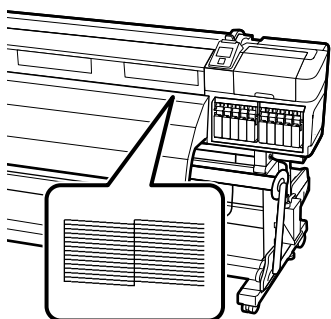

[OK] ボタンを押すとノズルチェックパターンが印刷されます。  
正常に印刷できないときは、『ユーザズガイド』(PDF)「困ったときは」を参照して対処してください。



Press the **OK** button to print a nozzle check pattern.  
If you cannot print properly, see "Problem Solver" in the User's Guide to solve the problem.

按下『OK』鍵列印噴嘴檢查表單。  
若無法正確地列印，請查看 進階使用說明 中的“解決問題的方法”單元來解決問題。

USB ➔ [1]

Network ➔ [2]

[1]

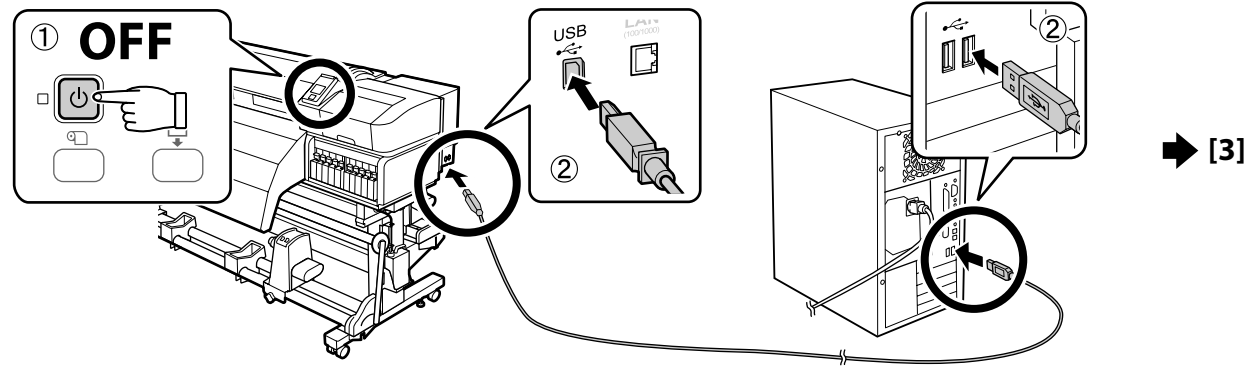

[2]

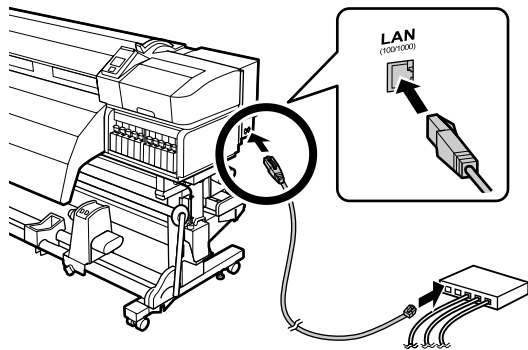

[3]

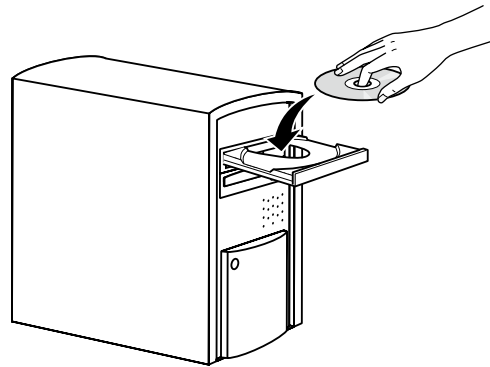

[4]

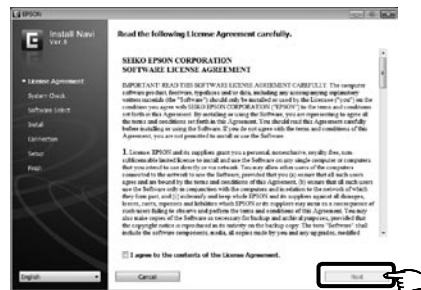

この後は画面の指示に従ってインストールを完了させてください。

Follow the on-screen instructions to complete the installation.

請依照螢幕上的操作說明，完成安裝步驟。

## Network

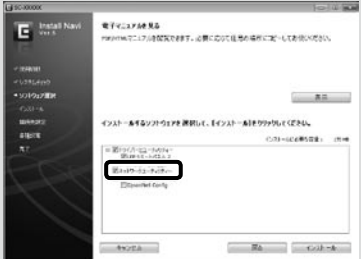

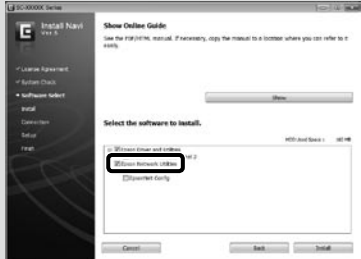



[ネットワークユーティリティ] のチェックを外さないでください。
 

 Do not remove the check mark from **Epson Network Utilities**.
 

 請勿去除 [Epson 網絡工具程式] 的勾選標記。

## Windows







上の画面が表示されたら、発行元が「SEIKO EPSON」であることを確認して、[ブロックを解除する] をクリックしてください。
 

 If this dialog box appears, make sure the publisher is SEIKO EPSON, and then click **Unblock**.
 

 若出現如上圖所示的對話框時，請確認發行者為“SEIKO EPSON”，然後按下 [解除封鎖] 鍵。

ネットワーク接続のときは、続けてネットワーク設定を保護するためのパスワードの設定を行います。管理者パスワードは忘れないように管理してください。忘れたときは、『ユーザーズガイド』（PDF）「困ったときは」を参照して対処してください。

In a network connection, continue by setting a password for protecting the network settings. Do not forget the administrator password. For information on what to do if you forget the password, see “Problem Solver” in the User's Guide(PDF).

連接網路時，請設定一個密碼以保護網路設定。切勿忘記管理員密碼。關於忘記密碼時該如何處理的資訊，請查看 進階使用說明 (PDF) 中的“解決問題的方法”。



## メンテナンスについて

良好な印刷品質を保つためには、適切な時期に正しいメンテナンス作業を行うことが必要です。

詳細は付属のソフトウェアディスクに収録されている『ユーザーズガイド』（PDF）のメンテナンスの章をご覧ください。章の最後には、メンテナンスチェックシートが付いています。印刷して本機の近くに貼って、メンテナンスの抜け・忘れ防止にご活用ください。

## 電子マニュアルについて

付属のソフトウェアディスクには以下の PDF が収録されています。メインメニューで、[表示] ボタンをクリックして、ドラッグ & ドロップでデスクトップなどにコピーしてご覧ください。

	ユーザーズガイド
	ネットワークガイド



## Maintenance

Regular maintenance is required to maintain print quality.

See “Maintenance” in the User’s Guide for more information. Print the maintenance checklist provided at the end of the chapter and post it near the printer to ensure that no tasks are omitted or forgotten.

## Supplied Online Guides

The following online guides are included on the supplied software CD. To view the guides, click **View** in the software CD main menu. The guides can be copied onto your computer desktop for ease of reference.

	User’s Guide
	Network Guide

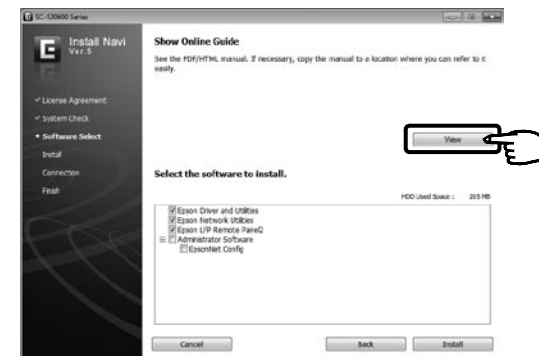

## 維護

為維持列印品質，您需進行定期維護。

詳細的資料，請查看 進階使用說明 中的“維護”單元。請列印本章結尾所提供的維護檢查表，並將其貼在印表機附近以確保不會忽略或遺忘任何任務。

## 內附線上手冊

下列線上手冊包含在內附的軟體光碟中。若要查看手冊，請按下軟體光碟主選單中的 [顯示]。為便於參考，您可將線上手冊複製到電腦的桌面上。

	進階使用說明
	網路使用說明



## 商標

「EPSON」、 「EPSON EXCEED YOUR VISION」、 「EXCEED YOUR VISION」 はセイコーエプソン株式会社の登録商標または商標です。  
Mac OS は米国およびその他の国で登録された Apple Inc. の商標です。  
Windows は、米国 Microsoft Corporation の米国およびその他の国における登録商標です。  
その他の製品名は各社の商標または登録商標です。

## インクカートリッジは純正品をお勧めします

プリンター性能をフルに発揮するためにエプソン純正品のインクカートリッジを使用することをお勧めします。純正品以外のものをご使用になりますと、プリンター本体や印刷品質に悪影響が出るなど、プリンター本来の性能を発揮できない場合があります。純正品以外の品質や信頼性について保証できません。非純正品の使用に起因して生じた本体の損傷、故障については、保証期間内であっても有償修理となります。

## ご注意

- ❑ 本書の内容の一部または全部を無断転載することを禁止します。
- ❑ 本書の内容は将来予告なしに変更することがあります。
- ❑ 本書の内容にご不明な点や誤り、記載漏れなど、お気付きの点がありましたら弊社までご連絡ください。
- ❑ 運用した結果の影響については前項に関わらず責任を負いかねますのでご了承ください。
- ❑ 製品が、本書の記載に従わずに取り扱われたり、不適當に使用されたり、弊社および弊社指定以外の、第三者によって修理や変更されたことなどに起因して生じた障害等の責任は負いかねますのでご了承ください。

## 商品名稱

產品名稱：大圖輸出機  
製造年份，製造號碼和生產國別：見機體標示

## 電力規格

**SC-S70670**  
額定電壓 (#1,#2)： AC 100-120V / AC 200-240V  
額定頻率 (#1,#2)： 50-60 Hz  
耗電量：  
#1 操作時，約 300W  
#2 操作時，約 500W  
額定電流 (#1,#2)： 10A (AC 100-120V) / 5A (AC 200-240V)

**SC-S50670**  
額定電壓 (#1,#2,#3)： AC 100-120V / AC 200-240V  
額定頻率 (#1,#2,#3)： 50-60 Hz  
耗電量： #1 操作時，約 300W  
#2 操作時，約 550W  
#3 操作時，約 45W  
額定電流 (#1,#2)： 10A (AC 100-120V) / 5A (AC 200-240V)  
額定電流 (#3)： 1A (AC 100-120V) / 0.5A (AC 200-240V)

## 警語

檢修本產品之前，請先拔掉本產品的電源線。

## 相容性

適用系統：根據 RIP 的規格而定

## 使用方法

見內附相關說明文件

## 緊急處理方法

發生下列狀況時，請先拔下印表機的電源線並洽詢 Epson 授權服務中心：

- ❑ 電源線或插頭損壞
- ❑ 有液體噴灑到印表機
- ❑ 印表機摔落或機殼損壞
- ❑ 印表機無法正常操作或是列印品質與原來有明顯落差

## 注意事項

- ❑ 只能使用印表機標籤上所註明的電源規格。
- ❑ 請保持工作場所的通風良好。

製造商：SEIKO EPSON CORPORATION  
地址：80 Harashinden, Hirooka, Shiojiri-shi,  
Nagano-ken, 399-0785, JAPAN  
電話：81-263-52-2552

進口商：台灣愛普生科技股份有限公司  
地址：台北市信義區松仁路 7 號 14 樓  
電話：(02) 8786-6688 (代表號)



廢電池請回收

## 警告使用者：

此為甲類資訊技術設備，於居住環境中使用時，可能會造成射頻擾動，在此種情況下，使用者會被要求採取某些適當的對策。

**EPSON**<sup>®</sup>  
EXCEED YOUR VISION



\*412787500\*

© 2014 Seiko Epson Corporation. All rights reserved.  
2014年8月発行  
Printed in XXXXXX

EPSON, EPSON EXCEED YOUR VISION, EXCEED YOUR VISION and their logos are registered trademarks or trademarks of Seiko Epson Corporation.