

当使用自动收纸器（选件）在灯箱布（横幅）介质上打印

- ❑ 打印前，将所提供的六个部件，如图所示安装到紧纸器上，以防止弄皱、或打印头刮蹭打印表面。
- ❑ 当安装了所提供的六个部件后，请在操作面板菜单的“介质张力”选项中，选择“15”。
- ❑ 安装了所提供的部件后，会增加紧纸器的重量；请小心并缓慢地移动紧纸器。

Printing on Banner Media

- ❑ Before printing on banner media (such as thick canvas or scrim vinyl), attach the 6 guides to the tension bar as shown. The guides help to prevent head strikes caused by media wrinkling.
- ❑ When using the guides, make sure the **Media Tension** adjustment on the control panel is set to **15**.
- ❑ The tension bar becomes heavier when the guides are attached; make sure you move it carefully.

Impression sur support Banner

- ❑ Avant l'impression, attacher les six parties fournies au tendeur, comme sur l'illustration, pour empêcher les plis et pour ne pas que la tête de l'imprimante érafle la surface imprimée.
- ❑ Lorsque les parties fournies sont attachées, sélectionner **15** pour l'option du **Tension support** dans le menu du tableau de bord.
- ❑ Attacher les parties fournies augmente le poids du tendeur; déplacer le tendeur lentement et avec précaution.

Stampa su Banner

- ❑ Prima della stampa, fissare le sei parti fornite al tensionatore come mostrato nella figura per aiutare a prevenire la formazione di pieghe e che la testina di stampa graffi la superficie stampata.
- ❑ Quando le parti fornite sono fissate, selezionare **15** per l'opzione **Tensione Supporto** nel menu del pannello di controllo.
- ❑ Il fissaggio delle parti fornite aumenta il peso del tensionatore; spostare il tensionatore lentamente e con cura.

Drucken auf Bannermedien

- ❑ Bringen Sie vor dem Druck die sechs mitgelieferten Teile wie in der Abbildung gezeigt am Spanner an, um einem Knittern und dem Schleifen des Druckkopfes auf der bedruckten Oberfläche vorzubeugen.
- ❑ Wenn die mitgelieferten Teile angebracht sind, wählen Sie **15** als Option der **Medien-Spannung** im Bedienfeldmenü.
- ❑ Das Anbringen der mitgelieferten Teile erhöht das Gewicht des Spanners. Bewegen Sie den Spanner langsam und vorsichtig.

Impresión en Papel Banner

- ❑ Antes de imprimir, fije las seis piezas suministradas al tensor tal y como se muestra en la ilustración, para así ayudar a evitar pliegues y que el cabezal de impresión rasgue la superficie impresa.
- ❑ Una vez que se hayan fijado las piezas suministradas, seleccione **15** en la opción **Tensión Soporte** en el menú del panel de control.
- ❑ El fijado de las piezas suministradas aumenta el peso del tensor; mueva el tensor lenta y cuidadosamente.

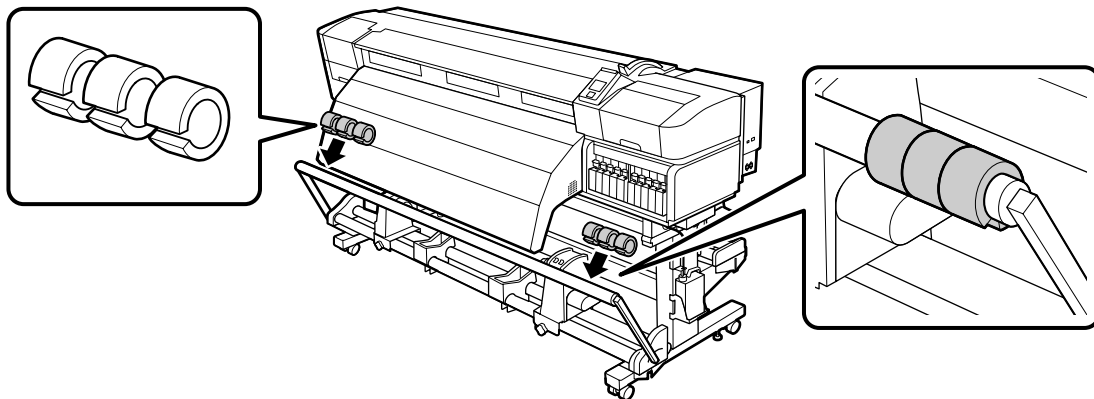

412376100

Imprimir em Suporte Banner

- ❑ Antes de imprimir, junte as seis peças do tensor fornecidas, tal como mostrado na ilustração, para ajudar a evitar o enrugamento e o arrastamento da cabeça de impressão na superfície impressa.
- ❑ Quando as peças fornecidas estiverem juntas, selecione **15** para a opção de **Tensão do Suporte** no menu do painel de controlo.
- ❑ Juntar as peças fornecidas aumenta o peso do tensor; mova o tensor lentamente e com cuidado.

Afdrukken op Bannermedia

- ❑ Bevestig voor het afdrukken de zes meegeleverde onderdelen aan de spanner, zoals getoond in de afbeelding, om kreuken en het schuren van de printkop tegen het afdrukkoppervlak te vermijden.
- ❑ Wanneer de meegeleverde onderdelen bevestigd zijn, selecteer **15** voor de Optie **Mediaspanning** in het menu van het bedieningspaneel.
- ❑ Het bevestigen van de meegeleverde onderdelen verhoogt het gewicht van de spanner; beweeg de spanner langzaam en voorzichtig.

Печать на Banner-носителях

- ❑ Перед началом печати, присоедините шесть поставляемых частей к натяжному устройству, как показано на рисунке, чтобы помочь предотвратить смятие и царапание печатающей головки о поверхность для печати.
- ❑ Когда поставляемые части присоединены, выберите **15** для опции **Натяжение носителя** в меню контрольной панели.
- ❑ Присоединение поставляемых частей увеличивает вес натяжного устройства; двигайте натяжное устройство медленно и аккуратно.

列印在帆布材料上

- ❑ 列印前，請如圖所示，將內附的六個部件安裝在張力器上，有助於預防纏摺及印字頭磨損列印面的情況發生。
- ❑ 當安裝了內附的部件時，請在控制面板選單的“Media Tension”選項中選擇“15”。
- ❑ 安裝內附的部件會增加張力器的重量；請緩慢且小心地移動張力器。

배너 용지에 인쇄

- ❑ 인쇄하기 전에 용지에 주름이 생기는 것을 방지하고 인쇄면이 프린터 헤드에 긁히지 않도록, 제공된 부품 6개를 그림과 같이 장력 조절기에 부착하십시오.
- ❑ 제공된 부품을 부착할 때, 제어판 메뉴에서 [용지 장력]을 [15]로 설정하십시오.
- ❑ 제공된 부품을 부착하면 장력 조절기의 무게가 늘어납니다. 장력 조절기를 천천히 조심스럽게 움직이십시오.

ターポリン使用時のご注意

- ❑ 付属部品（6個）を図のようにテンショナーに取り付けてから印刷してください。メディアにしわが寄ったり、プリントヘッドが印刷面をこすることを改善します。
- ❑ 付属部品を取り付けたときは、設定メニューの[メディアテンション]を[15（メーカー設定値）]にしてください。
- ❑ 部品を取り付けるとテンショナーは重くなるため、ゆっくり操作してください。

