

- ❑ Clean the caps once a week as described below. Lack of regular cleaning could cause the print head nozzles to clog. Cleaning the caps requires one narrow cleaning stick and two wide cleaning sticks. Your printer may differ from those shown in this guide.

- ❑ Nettoyez les capuchons une fois par semaine, comme décrit ci-dessous. Le fait de ne pas effectuer un nettoyage régulier peut entraîner l'obstruction des buses de la tête d'impression. Le nettoyage des capuchons nécessite une petite tige de nettoyage et deux grandes tiges de nettoyage. Votre imprimante peut être différente de celles présentées dans ce manuel.

- ❑ Reinigen Sie die Kappen einmal wöchentlich wie nachfolgend beschrieben. Wird nicht regelmäßig gereinigt, könnte die Druckkopfdüse verstopfen. Zum Reinigen der Kappen sind ein schmaler Reinigungsspachtel und zwei breite Reinigungsspachtel erforderlich. Ihr Drucker kann von denen in dieser Anleitung gezeigten abweichen.

- ❑ Pulire i cappucci una volta alla settimana, come descritto di seguito. La mancanza di una regolare pulizia potrebbe causare l'intasamento degli ugelli della testina di stampa. La pulizia dei cappucci richiede un bastoncino di pulizia stretto e due bastoncini di pulizia larghi. La vostra stampante può differire da quelle illustrate nella presente guida.

- ❑ Limpie las tapas una vez a la semana tal y como se describe a continuación. La falta de limpieza regular podría causar que los inyectores del cabezal de impresión se atasquen. La limpieza de las tapas requiere una varilla de limpieza estrecha y dos varillas de limpieza anchas. Su impresora puede ser diferente de las mostradas en esta guía.

- ❑ Limpe as cápsulas uma vez por semana, tal como descrito abaixo. Falta de limpeza regular pode entupir os jatos da cabeça de impressão. Limpar as tampas requer uma vara de limpeza fina e duas varas de limpeza largas. A sua impressora pode diferir das apresentadas neste manual.

- ❑ Reinig de doppen één keer per week, zoals hieronder wordt beschreven. Een gebrek aan regelmatige reiniging kan de spuitkanaaltjes van de printkop verstopt doen raken. Het reinigen van de doppen vereist een nauwe reinigingspin en twee brede reinigingspinnen. Uw printer kan verschillen van de printers die getoond worden in deze handleiding.

- ❑ Очищайте крышки один раз в неделю, как описано ниже. Если не выполнять регулярную очистку, это может привести к засорению сопел печатающей головки. Для очистки крышек требуется один узкий очистительный стержень и два широких очистительных стержня. Ваш принтер может отличаться от показанных в данном руководстве.

- ❑ 如下描述每周清洁帽一次。缺乏定期清洁可能导致打印头喷嘴的堵塞。清洁帽需要一个清洗棒（窄）和两个清洗棒（宽）。您的打印机可能与此指导中所示的有所差异。

请妥善保管此说明书（保留备用）。

安装、使用产品前请阅读使用说明。

其他信息，可查看产品本身、产品包装和其他形式的资料，包括爱普生网页（http://www.epson.com.cn）。

- ❑ 如下所述，一週清潔護蓋一次。缺少例行清潔可能會導致印字頭噴嘴阻塞。清潔護蓋需要 1 支細的清潔棒和 2 支粗的清潔棒。您所使用的印表機可能與本文件中顯示的圖示不同。

- ❑ 아래 설명된 절차에 따라 캡을 일주일에 한 번 청소하십시오. 주기적인 청소를 하지 않고 사용할 경우 프린터 헤드 노즐 막힘의 원인이 될 수 있습니다. 캡 청소에는 하나의 좁은 청소 막대와 두 개의 넓은 청소 막대가 필요합니다. 본 설명서에 게재된 이미지는 실제 프린터와 다를 수 있습니다.

- ❑ 1 週間に 1 度、以下の手順でキャップを清掃してください。清掃しないで使い続けると、プリントヘッドのノズル目詰まりの原因となります。

キャップの清掃では、クリーニング棒（細）を1本、クリーニング棒（太）を2本使います。

本書に掲載のイラストは、お使いのプリンターと異なることがあります。



- ❑ Use cap cleaning liquid **(A, a clear fluid)** to clean the caps. Using the ink cleaner **(B, a brown fluid)** supplied with optional Maintenance Kit (C13S210038/ C13S210039, for cleaning the print head and the wiper) could cause the printer to malfunction.

- ❑ Utilisez un liquide de nettoyage de capuchon **(A, un liquide clair)** pour nettoyer les capuchons. L'utilisation du liquide de nettoyage d'encre **(B, un liquide marron)** fourni dans le kit d'entretien en option (C13S210038, pour le nettoyage de la tête d'impression et du racleur) pourrait provoquer un dysfonctionnement de l'imprimante.

- ❑ Reinigen Sie die Kappen mit einer Kappen-Reinigungsflüssigkeit **(A, eine klare Flüssigkeit)**. Wird der Tintenreiniger **(B, eine braune Flüssigkeit)**, im Lieferumfang des optionalen Wartungssatzes enthalten (C13S210038, zur Reinigung des Druckkopfes und des Wischers), verwendet, könnte dies zu einer Druckerfunktionsföhrung führen.

- ❑ Utilizzare un liquido per la pulizia del cappuccio **(A, un liquido chiaro)** per pulire i cappucci. L'uso del kit solvente per inchiostro **(B, un liquido marrone)** fornito con il kit di manutenzione opzionale (C13S210038, per la pulizia della testina di stampa e della spazzola) potrebbe causare un malfunzionamento della stampante.

- ❑ Utilice la tapa del líquido de limpieza **(A, un líquido claro)** para limpiar las tapas. Utilizar el limpiador de tintas **(B, un líquido marrón)** suministrado con el kit de mantenimiento opcional (C13S210038, para la limpieza del cabezal de impresión y la rasqueta) podría hacer que la impresora no funcione correctamente.

- ❑ Use o líquido de limpeza de tampas **(A, um líquido transparente)** para limpar as tampas. Usar o limpador de tinta **(B, um líquido castanho)** fornecido com o Kit de Manutenção opcional (C13S210038, para limpar a cabeça de impressão e a escova) pode causar uma avaria na impressora.

- ❑ Gebruik dop-reinigingsvloeistof **(A, een heldere vloeistof)** om de doppen te reinigen. Gebruiken van de inktreiniger **(B, een bruine vloeistof)** geleverd met de optionele Onderhoud-set (C13S210038, voor het reinigen van de printkop en de veger) kan de printer defect doen raken.

- ❑ Чтобы очищать крышки, используйте жидкость для очистки крышек **(A, прозрачная жидкость)**. Использование очистителя чернил **(B, коричневая жидкость)**, поставляемого в комплекте с дополнительным набором для обслуживания (C13S210038, для очистки печатающей головки и чистящего устройства), может привести к неисправности принтера.

- ❑ 使用帽清洁液 **(A, 透明液体)** 清洁帽。使用选件维护工具包（C13S210039, 清洗打印头和刮片）随附的墨水清洁剂 **(B, 棕色液体)** 可能导致打印机故障。

- ❑ 使用護蓋清潔液 **(A, 透明液體)** 清潔護蓋。使用選購維護件（C13S210038, 用來清潔印字頭和刷具）內附的墨水清潔液 **(B, 棕色液體)** 可能會造成印表機故障。

- ❑ 캡 청소액**(A, 투명 액체)**을 사용하여 캡을 청소합니다. 옵션 유지보수 키트(C13S210038, 프린터 헤드 및 와이퍼 청소 전용)와 함께 제공된 잉크 클리너**(B, 갈색 액체)**를 사용하면 프린터 고장의 원인이 될 수 있습니다.

- ❑ キャップの清掃には、キャップクリーニング液 **(A, 無色の液)** を使用してください。別売のメンテナンスキット（SC5MKIT2・プリントヘッドおよびワイパーの清掃専用）に付属のインククリーナー **(B, 茶色の液)** を使うと、プリンターが故障するおそれがあります。

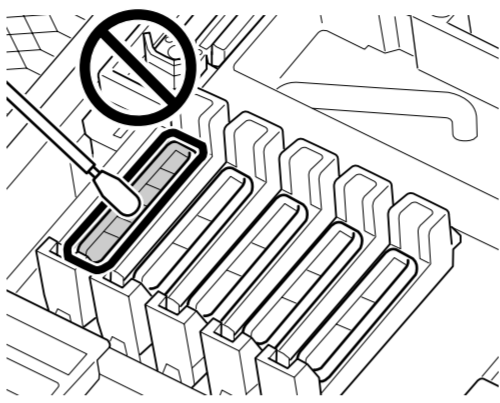
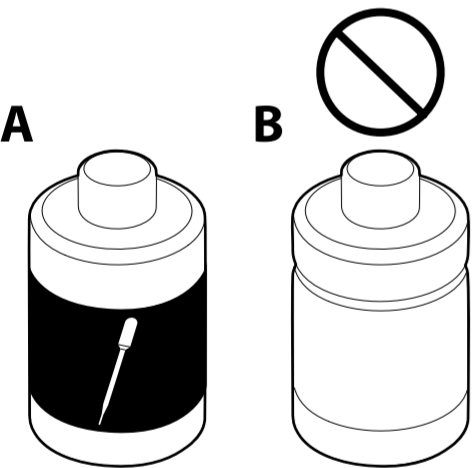

- ❑ Do not touch the interior of the suction cap (the cap on the left end), as this could deform the part and prevent normal capping.
- ❑ Ne touchez pas l'intérieur du capuchon à aspiration (le capuchon situé à l'extrémité gauche), car ceci pourrait déformer la pièce et empêcher une fermeture normale du capuchon.
- ❑ Berühren Sie nicht das Innere der Saugkappe (die Kappe am linken Ende), da dies das Teil verformen und ein normales Aufsetzen der Kappe verhindern könnte.
- ❑ Non toccare la parte interna del cappuccio di aspirazione (il cappuccio sul lato sinistro), in quanto ciò potrebbe deformare la parte e prevenire la normale tappatura.
- ❑ No toque el interior de la tapa de succión (la tapa en el extremo izquierdo), ya que esto podría deformar la pieza y evitar el tapado normal.
- ❑ Não toque no interior da tampa de sucção (a tampa na extremidade esquerda), dado que isso pode deformar a peça e evitar a colocação normal da tampa.
- ❑ Raak de binnenkant van de absorptiekap (de kap uiterst links) niet aan, aangezien dit het deel zou kunnen vervormen en normale aftopping zou voorkomen.
- ❑ Не касайтесь внутренней части отсасывающей крышки (крышки с левого края), так как это может деформировать деталь и мешать нормальному закрытию крышкию.
- ❑ 请勿触摸吸帽（最左端的帽）内部，否则可能导致部件变形和不能正常盖帽。
- ❑ 請勿碰觸抽吸護蓋內側（位在左側的護蓋），因為這樣可能會使零件變形，而無法正常地封蓋。
- ❑ 흡입 캡(왼쪽 끝부분의 캡)의 내부를 만지지 마십시오. 부품이 변형되어 캡핑이 정상적으로 되지 않을 수 있습니다.
- ❑ 吸引キャップ（左端のキャップ）は、内側に触れないでください。部品が変形して、正常にキャッピングできなくなるおそれがあります。



- ❑ Press the **☞** button in the control panel and select **Head Maintenance**. Refer to the manual supplied with the printer for more information.
- ❑ Appuyez sur la touche **☞** au sur le panneau de commande et sélectionnez **Maintenance tête**. Reportez-vous au manuel fourni avec l'imprimante pour plus d'informations.
- ❑ Drücken Sie die **☞**-Taste am Bedienfeld und wählen Sie **Druckkopfwartung**. Beziehen Sie sich für weitere Informationen auf das im Lieferumfang des Druckers enthaltene Handbuch.
- ❑ Premere il pulsante **☞** sul pannello di controllo e selezionare **Manutenzione Testina**. Fare riferimento al manuale fornito in dotazione con la stampante per ulteriori informazioni.
- ❑ Pulse el botón **☞** en el panel de control y seleccione **Mantenimiento Cabezal**. Consulte el manual que se proporciona con la impresora para obtener más información.
- ❑ Prima o botão **☞** no painel de controlo e, em seguida, seleccione **Manutenção da Cabeça**. Consulte o manual fornecido com a impressora para obter mais informações.
- ❑ Druk op de **☞**-toets in het bedieningspaneel en selecteer **Onderhoud printkop**. Raadpleeg de handleiding die is meegeleverd met de printer voor meer informatie.
- ❑ Нажмите кнопку **☞** на панели управления и выберите **Обслуживание головки**. См. руководство по эксплуатации, прилагаемое к принтеру, для получения более подробной информации.
- ❑ 按下操作面板上的 **☞** 按钮，并选择打印头维护。参考打印机随附的产品说明书获得更多信息。
- ❑ 按下控制面板上的 **☞** 鍵並選擇 "Head Maintenance"。詳細資訊，請參閱印表機隨附的手冊。
- ❑ 제어판의 **☞**버튼을 눌러 헤드 유지보수를 선택합니다. 자세한 내용은 프린터와 함께 제공되는 설명서를 참조하십시오.
- ❑ 操作パネルの【**☞**】 ボタンを押して〔ヘッドメンテナンス〕を実行します。詳細は、プリンターに付属のマニュアルをご覧ください。

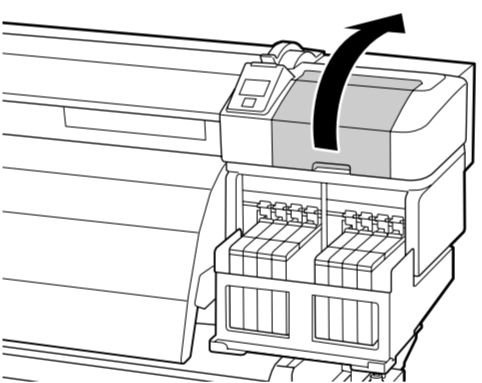

- ❑ After confirming that the print head has moved to the left side, open the maintenance cover on the right.
- ❑ Après avoir vérifié le déplacement de la tête d'impression vers le côté gauche, ouvrez le capot d'entretien sur la droite.
- ❑ Nachdem Sie sich davon überzeugt haben, dass sich der Druckkopf zur linken Seite bewegt hat, öffnen Sie die Wartungsabdeckung auf der rechten Seite.
- ❑ Dopo aver confermato che la testina di stampa si è spostata verso il lato sinistro, aprire il coperchio di manutenzione sulla destra.
- ❑ Después de confirmar que el cabezal de impresión se ha desplazado hacia el lado izquierdo, abra la cubierta de mantenimiento situada a la derecha.
- ❑ Depois de confirmar que a cabeça de impressão foi movida para o lado esquerdo, abra a tampa de manutenção no lado direito.
- ❑ Na bevestiging dat de printkop is verplaatst naar de linkerkant, opent u het onderhoudsdekseel aan de rechterkant.
- ❑ Убедитесь, что печатающая головка переместилась в левую сторону, после этого откройте ревизионную крышку, расположенную справа.
- ❑ 确认打印头已移动到左侧，再打开右侧的维护盖。
- ❑ 確認印字頭已移至左側後，請打開右側的維護外蓋。
- ❑ 프린터 헤드가 좌측으로 이동되었는지 확인 후 우측의 유지보수 덮개를 엽니다.
- ❑ プリントヘッドが左側に移動したことを確認して、右側のメンテナンスカバーを開けます。

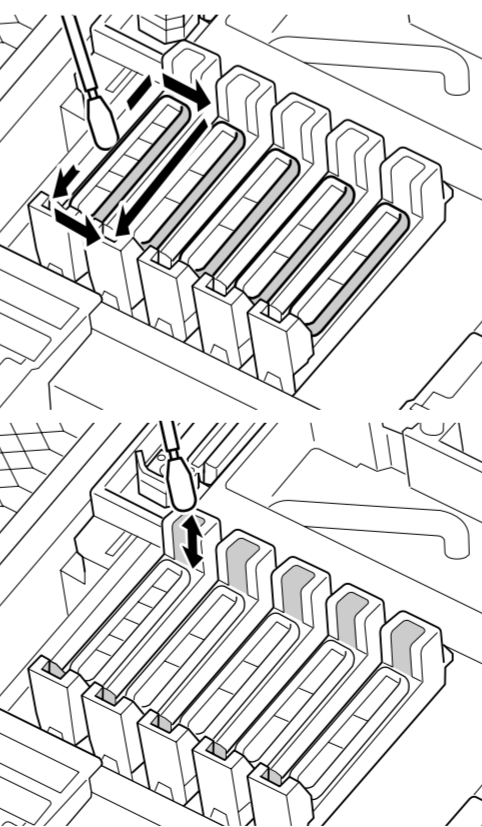

- ❑ Using a new, dry cleaning stick (narrow), wipe the ink from around all the caps and guide section.
- ❑ Utilisez une tige de nettoyage (petite) nouvelle et sèche, essuyez l'encre autour de tous les capuchons et de la section de guidage.
- ❑ Wischen Sie mit einem neuen, trockenen Reinigungsspachtel (schmal) die Tinte aus allen Kappen und dem Führungsabschnitt heraus.
- ❑ Utilizzando un nuovo e asciutto bastoncino di pulizia (stretto), pulire l'inchiostro intorno tutta la sezione cappucci e guida.
- ❑ Usando una varilla de limpieza (estrecha) nueva y seca, limpie la tinta de alrededor de todas las tapas y sección de guía.
- ❑ Usando uma vara de limpeza (fina) nova e seca, limpe a tinta em torno de todas as tampas e da secção de guia.
- ❑ Met behulp van een nieuwe, droge reinigingspin (smal), veegt u de inkt rond al de doppen en de gids-sectie weg.
- ❑ Используя новый сухой очистительный стержень (узкий), вытрите чернила вокруг всех крышек и возле направляющей секции.
- ❑ 使用一个新的、干燥的清洗棒（窄），擦拭所有帽和导轨部分周围的墨水。
- ❑ 使用全新且乾的清潔棒（細），擦除所有護蓋的周圍及導軌內的墨漬。
- ❑ 마른 좁은 청소 막대 새것을 사용하여 모든 캡 주위와 가이드 부분에 묻은 잉크를 닦아냅니다.
- ❑ 新品の乾いたクリーニング棒（細）で、全てのキャップの外周とガイド部に付着したインクを拭き取ります。



4

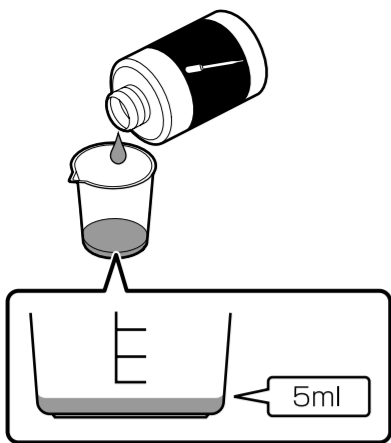

- Pour about 5 ml of cap cleaning liquid into the supplied cup.
- Versez environ 5 ml du liquide de nettoyage de capuchon dans le gobelet fourni.
- Gießen Sie ca. 5 ml der Kappen-Reinigungsflüssigkeit in den mitgelieferten Becher.
- Versare circa 5 ml di liquido per la pulizia del cappuccio nella tazza in dotazione.
- Vierta aproximadamente 5 ml del líquido de limpieza de la tapa en la taza suministrada.
- Despeje cerca de 5 ml de líquido de limpeza de tampas no copo fornecido.
- Giet ongeveer 5 ml dop-reinigingsvloeistof in de meegeleverde beker.
- Налейте приблизительно 5 мл жидкости для очистки крышек в чашку, поставляемую в комплекте.
- 将约 5 毫升的帽清洁液倒入随附的杯中。
- 將大約 5 ml 的護蓋清潔液倒入隨附的杯子中。
- 제공된 컵에 캡 청소액을 약 5 ml 붓습니다.
- 付属のカップにキャップクリーニング液を約 5ml 注ぎます。

5

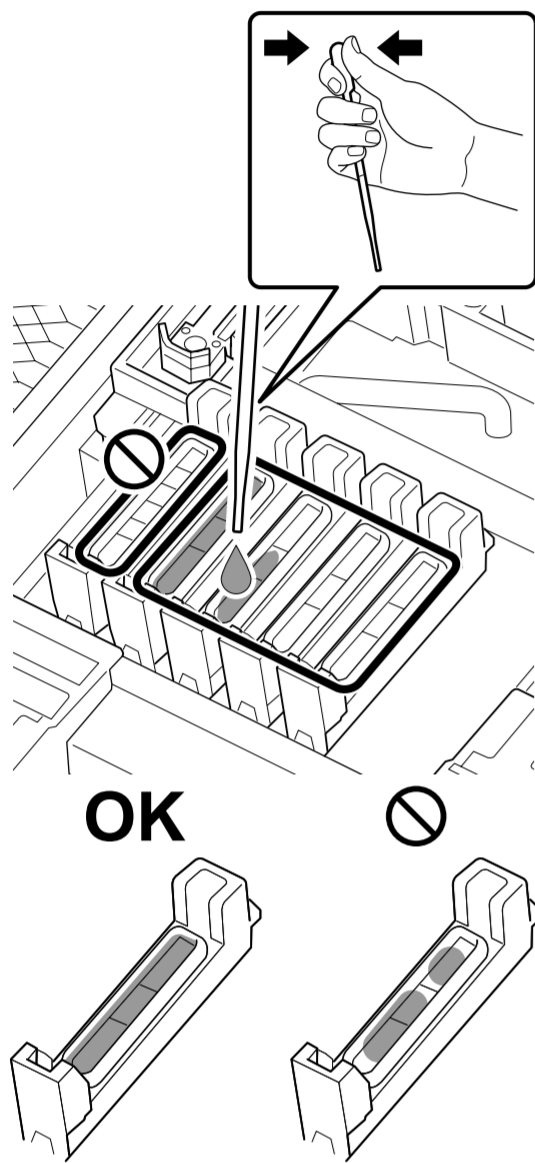

- Fill a dropper with cap cleaning liquid and apply two to three drops to the anti-drying caps (present on all caps except the one on the left end), filling the interiors with cap cleaning liquid.
- Remplissez un compte-gouttes avec du liquide de nettoyage de capuchon et appliquez deux à trois gouttes sur les capuchons anti-séchage (présents sur tous les capuchons, sauf sur celui à l'extrémité gauche), de manière à remplir à l'intérieur avec du liquide de nettoyage de capuchon.
- Füllen Sie eine Pipette mit der Kappen-Reinigungsflüssigkeit und tragen Sie zwei bis drei Tropfen auf die Anti-Trocknungs-Kappen auf (auf allen Kappen außer am linken Ende vorhanden), und füllen Sie das Innere mit der Kappen-Reinigungsflüssigkeit.
- Riempire un contagocce con liquido per la pulizia del cappuccio ed applicare due o tre gocce sui cappucci anti-essiccazione (presenti su tutti i cappucci ad eccezione di quello sul lato sinistro), riempiendo le parti interne con liquido per la pulizia del cappuccio.
- Llene un gotero con líquido de limpieza de la tapa y aplique dos o tres gotas de las tapas anti-secado (presente en todas las tapas, excepto en la que está en el extremo izquierdo), llenando los interiores con líquido de limpieza de la tapa.
- Encha um conta-gotas com líquido de limpeza de tampas e aplique duas a três gotas nas tampas de proteção dos jatos da cabeça de impressão (presente em todas as tampas, exceto na da extremidade esquerda), enchendo o interior com o líquido de limpeza de tampas.
- Vul een druppelaar met dop-reinigingsvloeistof en breng 2-3 druppels aan, aan de anti-uitdrogen kappen (aanwezig op alle doppen, behalve de ene aan de linkerkant), wat de binnenkant vult met dop-reinigingsvloeistof.
- Наберите жидкость для очистки крышек в пипетку и капните две-три капли в крышки, предотвращающие высыхание чернил (имеются на всех крышках, кроме одной, расположенной с левого края), заполняя внутренние части жидкостью для очистки крышек.
- 用滴管吸入帽清洁液并将两三滴滴到防干帽（分布在除最左端之外的帽）上，使得内部填满帽清洁液。
- 將滴管內裝滿護蓋清潔液，然後在防乾燥護蓋（除了最左側的護蓋之外的所有護蓋）滴下 2 至 3 滴清潔液，讓內部充滿護蓋清潔液。
- 스포이트에 캡 청소액을 넣고 건조 방지 캡(왼쪽 끝의 캡을 제외한 모든 캡)에 2 ~ 3 방울 주입하여 내부를 캡 청소액으로 채워 넣습니다.
- スポイトでキャップクリーニング液を吸引します。スポイトのキャップクリーニング液を乾燥防止キャップ（左端を除く全てのキャップ）に 2 ~ 3 滴注入して、内側をキャップクリーニング液で満たします。

6

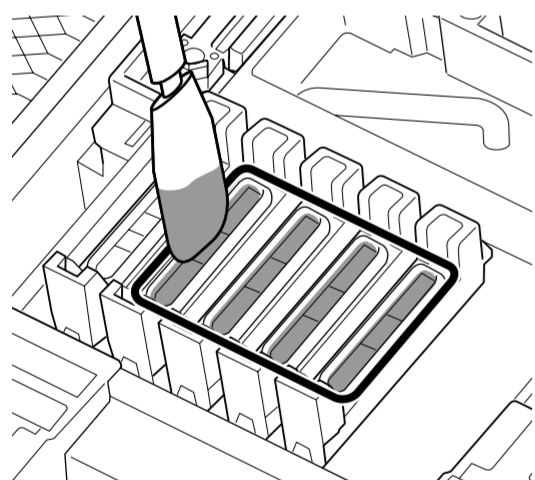

- Use a new, dry cleaning stick (wide) to soak up the cap cleaning liquid.
- Utilisez une tige de nettoyage (grande) nouvelle et sèche pour absorber le liquide de nettoyage de capuchon.
- Saugen Sie die Kappen-Reinigungsflüssigkeit mit einem neuen, trockenen Reinigungspachtel (breit) auf.
- Utilizzare un bastoncino di pulizia (largo) nuovo e asciutto per assorbire il liquido per la pulizia del cappuccio.
- Use una varilla de limpieza (ancha) nueva y seca para empaparla con el líquido de limpieza de la tapa.
- Use uma vara de limpeza (larga) nova e seca para absorver o líquido de limpeza de tampas.
- Gebruik een nieuwe, droge reinigingspin (breed) om de dop reinigingsvloeistof op te nemen.
- Используйте новый сухой очистительный стержень (широкий), чтобы впитать жидкость для очистки крышек.
- 使用一个新的、干燥的清洗棒（宽）吸取帽清洁液。
- 使用全新且乾的清潔棒（粗）沾取護蓋清潔液。
- 마른 넓은 청소 막대 새것을 사용하여 캡 청소액을 흡수시킵니다.
- 新品の乾いたクリーニング棒（太）で、キャップクリーニング液を吸い取ります。

7

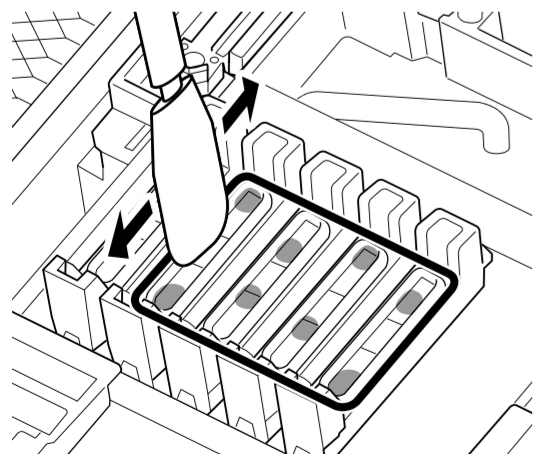

- Use a second new, dry cleaning stick (wide) to remove the remainder of the cap cleaning liquid.
- Utilisez une deuxième tige de nettoyage (grande) nouvelle et sèche pour retirer le liquide de nettoyage de capuchon restant.
- Entfernen Sie die Reste der Kappen-Reinigungsflüssigkeit mit einem zweiten neuen, trockenen Reinigungspachtel (breit).
- Utilizzare un secondo bastoncino di pulizia (largo) nuovo e asciutto per rimuovere il resto del liquido per la pulizia del cappuccio.
- Use una segunda varilla de limpieza (ancha) nueva y seca para eliminar el resto del líquido de limpieza de la tapa.
- Use outra vara de limpeza (larga) nova e seca para remover o restante líquido de limpeza de tampas.
- Gebruik een tweede nieuwe, droge reinigingspin (breed) om de rest van de dop-reinigingsvloeistof te verwijderen.
- Используйте второй новый, сухой очистительный стержень (широкий), чтобы удалить оставшуюся жидкость для очистки крышек.
- 使用另一个新的、干燥的清洗棒（宽）擦去残留的帽清洁液。
- 使用第二支全新且乾的清潔棒（粗）擦除殘留的護蓋清潔液。
- 새로운 마른 넓은 청소 막대 새것을 사용하여 남아 있는 캡 청소액을 제거합니다.
- もう 1 本の新品の乾いたクリーニング棒（太）で、残ったキャップクリーニング液を全て拭き取ります。

8

- Cleaning is now complete. Close the maintenance cover on the right and press the **OK** button twice to return the print head to its normal position.
- Le nettoyage est alors terminé. Fermez le capot d'entretien sur la partie droite et appuyez sur la touche **OK** deux fois pour ramener la tête d'impression en position normale.
- Die Reinigung ist nun abgeschlossen. Schließen Sie die Wartungsabdeckung auf der rechten Seite und drücken Sie zweimal auf die Taste **OK**, um den Druckkopf zurück in seine normale Position zu bringen.
- La pulizia è stata completata. Chiudere il coperchio di manutenzione sulla destra e premere due volte il pulsante **OK** per riportare la testina di stampa nella sua posizione normale.
- La limpieza ahora se ha realizado. Cierre la cubierta de mantenimiento situada a la derecha y, a continuación, pulse el botón **OK** dos veces para regresar el cabezal de impresión a su posición normal.
- A limpeza está agora concluída. Feche a tampa de manutenção no lado direito e prima o botão **OK** duas vezes para voltar a colocar a cabeça de impressão na sua posição normal.
- Het reinigen is nu voltooid. Sluit het onderhoudsdeksel aan de rechterkant en druk tweemaal op de **OK**-knop om de printkop terug te doen keren naar de normale stand.
- Теперь очистка завершена. Закройте ревизионную крышку, расположенную справа, и нажмите кнопку **OK**, чтобы вернуть печатающую головку в обычное положение.
- 现在清洁完成。关闭右侧维护盖，按下 **OK** 按钮两次，打印头返回到通常位置。
- 清潔完成。請闔上右側的維護外蓋，然後按下 **OK** 鍵二次，印字頭會移至原來的位置。
- 청소가 끝났습니다. 우측의 유지보수 덮개를 닫고 **OK** 버튼을 두 번 누른 후 프린터 헤드를 정상 위치로 되돌립니다.
- 清掃が終了しました。右側のメンテナンスカバーを開けて **OK** ボタンを 2 回押します。プリントヘッドが通常位置に戻ります。

EN	Disposal method	FR	Mise au rebut	DE	Entsorgungsmethode	IT	Smaltimento	ES	Método de eliminación	PT	Método de eliminação
NL	Verwijderingsmethode	RU	Способ утилизации	SC	处理方式	TC	處置方式	KO	폐기 방법	JA	廃棄方法

- Cap cleaning liquid is classified as industrial waste. Dispose of it according to your local laws and statutes, such as entrusting it to an industrial waste disposal company. When handing it over to the industrial waste disposal company, make sure you include the safety data sheet. Dispose of used consumables according to your local laws and statutes, such as entrusting them to an industrial waste disposal company.
- Le liquide de nettoyage du capuchon est classé « déchet industriel ». Mettez-le au rebut en suivant les réglementations locales en vigueur, en le confiant à une entreprise de traitement des déchets industriels par exemple. Assurez-vous d'y joindre la fiche de sécurité lorsque vous le confiez à une telle entreprise. Mettez au rebut les consommables usagés en suivant les réglementations locales en vigueur, en les confiant à une entreprise de traitement des déchets industriels par exemple.
- Kappen-Reinigungsflüssigkeit wird als Industrieabfall eingestuft. Entsorgen Sie sie unter Beachtung aller örtlichen Gesetze und Vorschriften, zum Beispiel indem Sie ein industrielles Entsorgungsunternehmen mit der Entsorgung beauftragen. Wenn Sie die Entsorgung von einem industriellen Entsorgungsunternehmen ausführen lassen, übergeben Sie immer das Sicherheitsdatenblatt. Entsorgen Sie alte Verbrauchsmaterialien unter Beachtung aller örtlichen Gesetze und Vorschriften, zum Beispiel indem Sie ein industrielles Entsorgungsunternehmen mit der Entsorgung beauftragen.
- Il liquido di pulizia cappuccio è classificato come rifiuto industriale. Lo smaltimento deve avvenire nel rispetto delle leggi e delle normative locali vigenti, ad esempio consegnandolo a un centro per lo smaltimento dei rifiuti industriali. Quando si consegna il prodotto al centro per lo smaltimento dei rifiuti industriali, assicurarsi di includere la scheda di sicurezza dei materiali. Smaltire i prodotti di consumo nel rispetto delle leggi e normative locali vigenti, ad esempio consegnandolo a un centro per lo smaltimento dei rifiuti industriali.
- El líquido de limpieza de tapones está clasificado como residuo industrial. Deshágase de él de acuerdo con las leyes y estatutos locales, como confiándolo a una compañía de eliminación de residuos industriales. Al entregarlo a la compañía de eliminación de residuos industriales, asegúrese de incluir la hoja de datos de seguridad. Deshágase de los productos consumibles usados de acuerdo con las leyes y estatutos locales, como confiándolos a una compañía de eliminación de residuos industriales.
- O líquido de limpeza de tampas é classificado como resíduo industrial. Elimine-o de acordo com as leis e estatutos locais, tal como confiá-lo a uma empresa de eliminação de resíduos industriais. Ao entregá-lo à empresa de eliminação de resíduos industriais, certifique-se de que inclui a ficha de dados de segurança. Elimine os consumíveis usados de acordo com as leis e estatutos locais, tal como confiá-los a uma empresa de eliminação de resíduos industriais.
- Dop-reinigingsvloeistof is geclassificeerd als industrieel afval. Zorg er daarom voor dat het verwijderd wordt in overeenstemming met uw plaatselijke wetten en regelgeving, bijvoorbeeld door gebruik te maken van een bedrijf dat gespecialiseerd is in het verwijderen van industrieel afval. U moet ook het veiligheidsinformatieblad overhandigen wanneer u de stof aan het bedrijf geeft dat gespecialiseerd is in het verwijderen van industrieel afval. Zorg ervoor dat verbruiksgoederen verwijderd worden in overeenstemming met uw plaatselijke wetten en regelgeving, bijvoorbeeld door gebruik te maken van een bedrijf dat gespecialiseerd is in het verwijderen van industrieel afval.
- Жидкость для очистки крышек относится к промышленным отходам. Утилизируйте ее в соответствии с местными законами и нормами, например, путем передачи ее компании по утилизации промышленных отходов. При передаче ее компании по утилизации промышленных отходов обязательно приложите сертификат безопасности. Утилизируйте использованные расходные материалы в соответствии с местными законами и нормами, например, путем передачи их компании по утилизации промышленных отходов.
- 帽清洁液被归为工业废料。应按照当地的法律法规对其进行处理，例如联系有资质的工业废料处理机构。在将其移交给有资质的工业废料处理机构时，请务必附带物质安全技术说明书（Safety Data Sheet）。对于使用过的耗材，应按照当地的法律法规对其进行处理，例如联系有资质的工业废料处理机构。
- 護蓋清潔液屬於工業廢棄物。請依照當地相關法令規定妥善處置，例如交由工業廢棄物處理業者處置。將導管清潔液交由工業廢棄物處理業者處置時，請附上安全資料表。請依照當地相關法令規定，妥善處置舊耗材，例如交由工業廢棄物處理業者處置。
- 캡 청소액은 산업폐기물로 분류됩니다. 산업폐기물 폐기업자에게 위탁하는 등 법령과 규정에 따라 폐기하십시오. 산업폐기물 폐기업자에게 위탁하는 경우에는 반드시 '물질안전보건자료(MSDS)' 를 제출하십시오. 사용한 소모품은 산업폐기물 폐기업자에게 위탁하는 등 법령과 규정에 따라 폐기하십시오.
- キャップクリーニング液は産業廃棄物です。産業廃棄物処理業者に廃棄物処理を委託するなど、法令に従って廃棄してください。委託時に製品安全データシートを産業廃棄物処理業者に提出してください。使用済み消耗品は、産業廃棄物処理業者に廃棄物処理を委託するなど、必ず法令や地域の条例、自治体の指示に従って廃棄してください。