



This guide describes pre-treatment and printing processes involving polyester pre-treatment liquid. Only printing processes that differ from those involving cotton pre-treatment liquid (T43R1) are described here. More information on printing and on pre-treatment processes using cotton pre-treatment liquid can be found in the printer manual.

Meaning of Symbols

 Caution:	Cautions must be followed to avoid bodily injury.
 Important:	Important must be followed to avoid damage to this product.
Note:	Notes contain useful or additional information on the operation of this product.
	Indicates related content.

Pre-Treating Polyester T-Shirts

Polyester pre-treatment liquid is used for pre-treatment of polyester T-shirts. Regardless of whether you plan on using White ink, apply polyester pre-treatment liquid to T-shirts made of 100% to 50% polyester. Color and ink fixing are enhanced, improving print quality. Note, however, that depending on the type of fabric, the desired results may not be achieved; we recommend that you make a test print to check color and ink fixing.

Use cotton pre-treatment liquid with T-shirts made of 100% to 50% cotton.

Although either type of pre-treatment liquid may be used with 50% polyester-cotton blends, the results may vary depending on the fabric. You may need to make test prints before choosing a pre-treatment liquid.

Using Pre-treatment Liquid

Read the safety data sheet before use. You can download the safety data sheet from the Epson Web site.

URL: <http://www.epson.com>



Caution:

- ❑ Always wear protective eyewear, gloves, and a mask when working.
Should any pre-treatment liquid contact your skin or enter your eyes or mouth, immediately take the following actions:
 - ❑ If fluid adheres to your skin, immediately wash it off using large volumes of soapy water. Consult a physician if the skin appears irritated or is discolored.
 - ❑ If fluid enters your eyes, rinse immediately with water. Failure to observe this precaution could result in bloodshot eyes or mild inflammation. If problems persist, consult a physician.
 - ❑ If any enters your mouth, consult a physician immediately.
 - ❑ If fluid is swallowed, do not force the person to vomit and consult a physician immediately. If the person is forced to vomit, fluid may get caught in the trachea which can be dangerous.
- ❑ Store out of the reach of children.
- ❑ After work, wash your hands and gargle thoroughly.



Important:

- ❑ Make sure you are in a well ventilated location when applying pre-treatment liquid.
- ❑ Only prepare as much liquid as necessary for the current job. If you prepare more than required and leave it, it may harden.
- ❑ Do not store in high or freezing temperatures.
- ❑ Avoid direct sunlight. Store at normal room temperature.
- ❑ If pre-treatment liquid gets stuck to the print head, it could cause the printer to malfunction and print quality to decline. Make sure that liquid does not stick to the inside of the printer by accident during maintenance operations and so on.

Disposal method

Pre-treatment liquid is industrial waste and must be disposed of by professional waste-disposal contractors or the like in accord with local regulations. Provide the contractor with the product safety data sheet when requesting disposal.

Agitating pre-treatment liquid

Agitate the pre-treatment liquid as described below before opening the package. Failure to perform this step could make the treatment less effective.

The pre-treatment liquid does not require stirring after the package is opened.

- 1 Place the package on a level surface with the tap cover on the side.

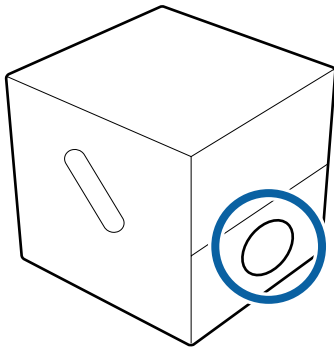

- 2 Rotate the package clockwise five times.
Rotate the package at a speed of one revolution every two seconds.

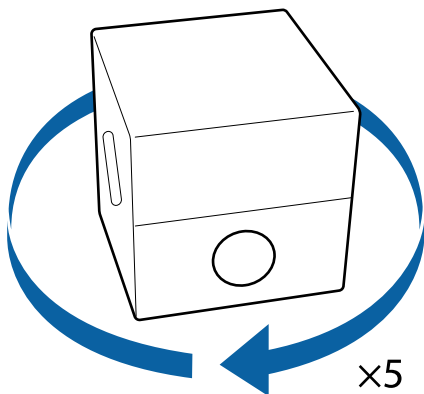

- 3 Rotate the package counterclockwise five times.
Rotate the package at a speed of one revolution every two seconds.

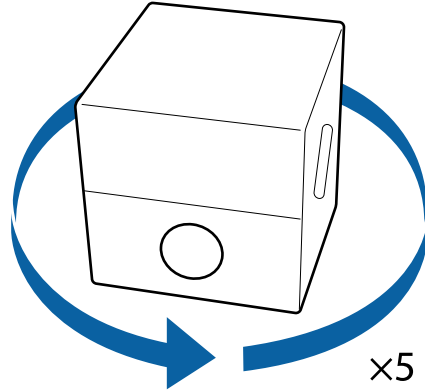

- 4 Rotate the package clockwise five times.
Rotate the package at a speed of one revolution every two seconds.

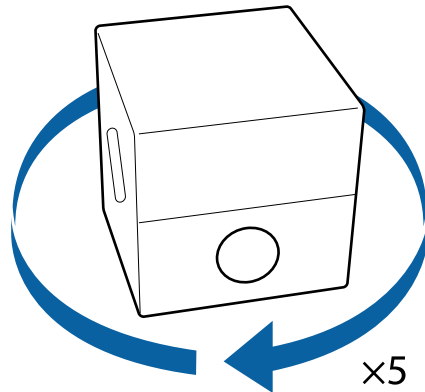

- 5 Rotate the package so that the tap cover is on top.

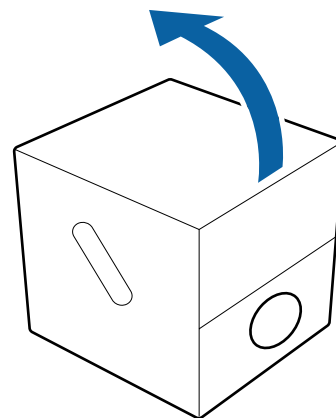

Opening the pre-treatment liquid

- 1 Cut the cardboard along the perforations, and then remove the tap from inside.

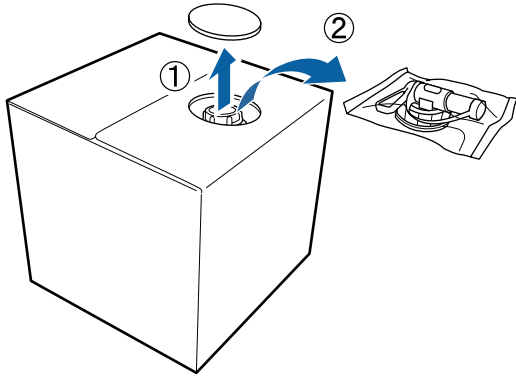

- 2 Pull the cap section out of the hole in the cardboard.

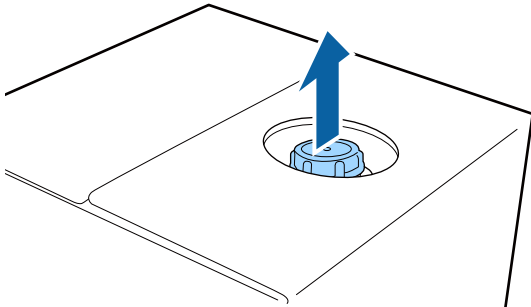

Important:

Make sure you pull the cap section out of the hole in the cardboard. If the cap is opened without being pulled out, the pre-treatment liquid may spill out.

- 3 Remove the cap.

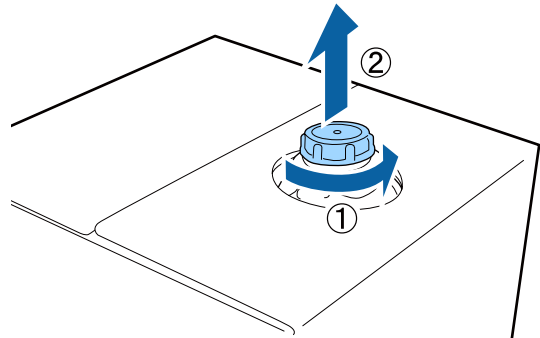

- 4 Remove the tap from the bag and check that the hole is visible.

If you cannot see the hole, turn the tap's handle section until the hole is visible.

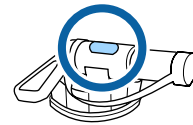

Note:

If you cannot see the hole or if the tap is damaged, contact the store where you purchased the product.

- 5 Attach the tap.

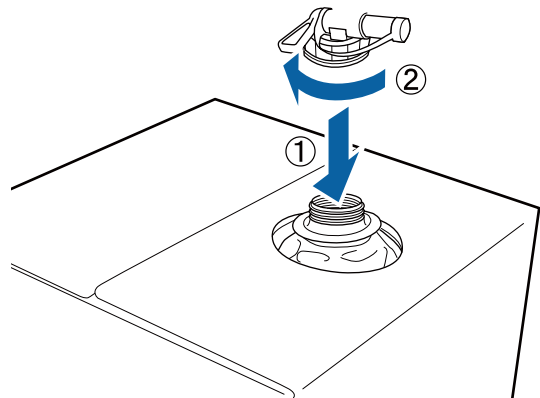

Important:

Do not put waste liquid in the waste ink bottle as it will solidify if mixed with waste ink.

Pouring

- 1 Remove the cap from the tap, and then turn the lever until the hole is facing down.

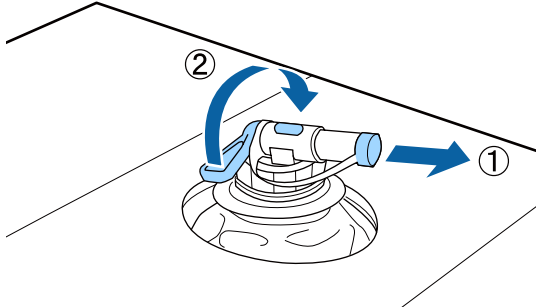

- 2 Tip the cardboard or the container and pour the pre-treatment liquid into the target container.
- 3 When you have finished pouring liquid, reverse the steps in step 1 to put the cap back on the tap.
- 4 Make sure you keep the mouth of the tap facing up as shown in the illustration.

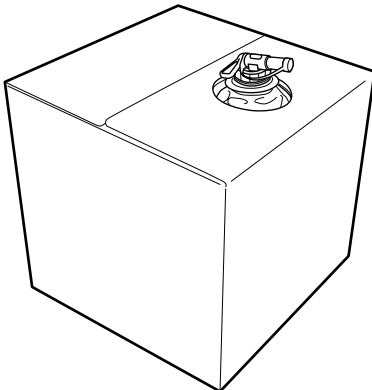

Diluting the pre-treatment liquid

Depending on the type of ink used, the pre-treatment liquid will be applied to the T-shirts either in an undiluted state or diluted with distilled or pure water.

White ink

Use undiluted pre-treatment liquid.

Color inks

Dilute by a factor of 7
(pre-treatment liquid : water = 1:6)

Applying the pre-treatment liquid

Amount of pre-treatment liquid to apply

Apply pre-treatment liquid to the T-shirts with a roller or sprayer.

Apply approximately 15 g of pre-treatment liquid to printing areas of A4 size.



Important:

Do not apply too much pre-treatment liquid. Applying too much may cause the print quality to decline.

Note:

Depending on the properties of the material, traces of the pre-treatment liquid may be visible after performing ink fixing when you apply pre-treatment liquid by using a roller. If this does happen, you may be able to improve the results by using a sprayer instead of a roller.

Applying with a roller

To prevent T-shirt fibers on the roller from sticking to other T-shirts, use a different roller for each color on the T-shirt.

- 1 Wet the roller by dipping it in a tray of pre-treatment liquid.
- 2 Spread out the T-shirt on a flat surface.
- 3 Squeeze the pre-treatment liquid out of the roller by pressing it against the edge of the tray, and apply the liquid evenly.

We recommend applying to an area larger than the target print area.

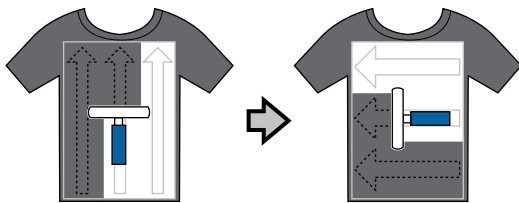

- 4 Fix the pre-treatment liquid with the heat press.

 ["Fixing the Pre-treatment Liquid \(Heat Press\)"](#) on page 7

Note:

You need to press the fibers flat to produce even whiteness. Use a heat press to fix the pre-treatment liquid since the fibers are not pressed flat in the oven.

Applying with a sprayer

 **Important:**

Depending on the type of sprayer, it may create a mist when applying the pre-treatment liquid. Wear a mask, protective eye-wear, and gloves as required, and make sure the area is well ventilated while working with the pre-treatment liquid.

For details on using the sprayer, see the manual supplied with the sprayer.

- 1 Load the pre-treatment liquid into the sprayer.
- 2 Load the T-shirt into the sprayer, and then spray the pre-treatment liquid evenly over the printing surface.

We recommend applying to an area larger than the target print area.

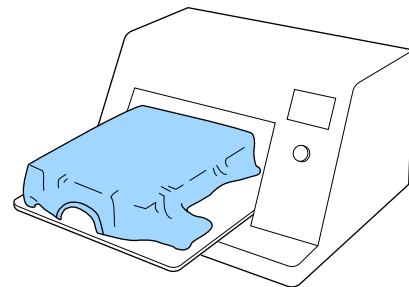

Note:

- Polyester pre-treatment liquid has a higher viscosity than cotton pre-treatment liquid and may produce a narrower spray, in which case you may need to adjust sprayer to cover a wider area.
- You can apply the liquid evenly if you run the roller over the area after spraying.

3 Fix the pre-treatment liquid with the heat press.

 ["Fixing the Pre-treatment Liquid \(Heat Press\)" on page 7](#)

Note:
You need to press the fibers flat to produce even whiteness. Use a heat press to fix the pre-treatment liquid since the fibers are not pressed flat in the oven.

Fixing the Pre-treatment Liquid (Heat Press)

Use the heat press to remove creases from the T-shirt and to fix the pre-treatment liquid. Because the oven does not press the fibers down, the printed surface does not become even which causes creases and unevenness in color. When fixing the pre-treatment liquid by using a heat press, place a heat-resistant release sheet, such as silicone paper, between the T-shirt and the surface of the press to prevent the pre-treatment liquid from sticking to the surface of the press.

Fixing conditions

As the optimum conditions vary depending on the amount of pre-treatment liquid, the following values are only a guide.

Temperature	Time	Pressure ^{*1}
130 °C	60 seconds ^{*2}	3.0 N/cm ²

- *1 The optimum conditions vary depending on the type of heat press such as the manual adjustment type. Be sure to test the ink fixing result in advance to find the right pressure.
- *2 If the application area for the pre-treatment liquid is larger than A4, it may not dry even after 60 seconds. Try extending the time up to 90 seconds while checking if the pre-treatment liquid is dry.



Important:

- Make sure you dry the pre-treatment liquid thoroughly. Insufficient drying time may cause the print quality to decline.
- Do not wet the T-shirt or leave it in a humid location for a long time after fixing the pre-treatment liquid. White ink may sink in the wet sections and cause unevenness in color. If the T-shirt is left for an extended period of time in such conditions, press for 5 to 10 seconds to dry it just before printing.

Note:

If traces of the pre-treatment liquid are visible, try washing in water; however, the effects depend on the material of the T-shirt.

Uneven print results

Due to the nature of this type of fabric, you may notice uneven colors when printing on polyester (see below). Using a higher temperature setting when fixing the pre-treatment liquid may solve this problem.

Uneven colors

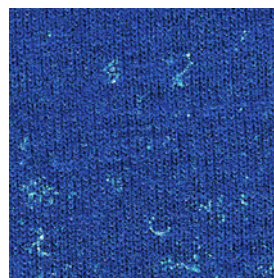

Expected print result



Adjusting Ink Density

When using White ink to print on polyester T-shirts, we recommend that you adjust **Ink Density** in Garment Creator after selecting the following options for **Basic > Print Quality**.

- SC-F2100 Series: Level 6 (Quality)
- SC-F2000 Series: Level 2 (Quality)

The illustration below shows the setting for the SC-F2100 Series.

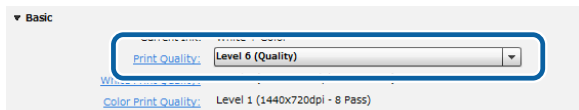

Choosing the appropriate white color density improves print quality and makes the shirts more resistant to washing.

For information on **Print Quality** settings and adjusting **Ink Density**, see the Garment Creator online help.

Loading Polyester T-Shirts

Load polyester T-shirts on a platen without a grip pad for printing. Do not use a grip pad covered platen, as this could result in the platen covering becoming stained with ink.

This section describes only loading the T-shirt on the platen. For information on printing, see the printer manual.

Place polyester T-shirts over the platen with the neck toward you as shown in the illustration below. The platen should be inside the shirt.

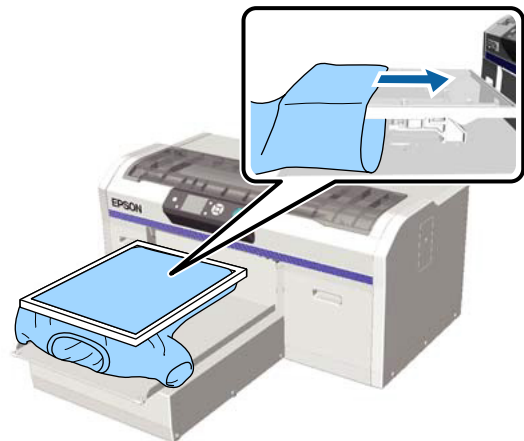

Do not place polyester T-shirts on top of the platen, as ink may stain side of the shirt that is under the printing surface.



Fixing the Ink

After printing on polyester T-shirts, fix the ink in a heat press or oven. This section describes only the conditions for fixing the ink. For additional information, see the printer manual.

The conditions required for fixing differ as shown below according to the heat press or oven.

Use the following values as a guide. The optimum conditions vary depending on the type of heat press or oven, and the amount of ink.

Heat press

White ink

Temperature	Time	Pressure ^{*1}
130 °C	90 seconds	3.0 N/cm ²

Color inks

Temperature	Time	Pressure ^{*1}
130 °C	30 seconds ^{*2}	3.0 N/cm ²

- *1 The optimum conditions vary depending on the type of heat press such as the manual adjustment type. Be sure to test the ink fixing result in advance to find the right pressure.
- *2 Depending on the blend and type of cloth, images that are larger than A4 in size or that require large amounts of ink may need more than 30 seconds to dry. If the ink is not dry after 30 seconds, try extending the drying time while keeping an eye on the ink to see whether it is dry.

Oven

Because the optimum conditions vary depending on the oven, test and check the ink fixing result in advance to determine the temperature and duration.

Type of Oven	Temperature	Time
Batch type/Conveyor type	140 °C ^{*1}	5 to 10 minutes ^{*2}

- *1 The temperature of the inked surface, not of the oven.
- *2 Images that include White ink require the longest time (10 minutes).

Note:

- Elements of the pre-treatment liquid will remain once the ink is fixed; be sure the T-shirts are washed in water before they are worn.
- Due to the nature of this type of fabric, some ink may be transferred to heat presses used when fixing ink on polyester T-shirts. Clean the press as required.
- Treating polyester T-shirts at excessively high temperatures or for prolonged periods may cause the ink to fade or leave traces of the press on the shirt. Use appropriate settings when fixing ink.
- Fabric of the type used in polyester T-shirts may change color when heat is used to fix the ink. Before proceeding, adjust the temperature while observing the results of the ink fixing process.

Cleaning the Platen

Due to the nature of the type of fabric used in polyester T-shirts, some ink may be transferred to the platen during the printing process, in which case no time should be lost in cleaning the platen as described below before the ink dries.

- 1** Check that the platen is ejected forward.
If it is not ejected, press the  button to move the platen forward.
- 2** Turn off the printer and check that the displayed screen disappears.
- 3** Use a soft, clean cloth to carefully remove any dust or dirt.

To remove stubborn stains, wet a cloth using either an ink cleaner or a solution made by mixing water with a small amount of a neutral detergent. Wring the cloth out, wipe the platen thoroughly, and then remove any traces of moisture with a soft, dry cloth.



Important:



Do not use alcohol or other organic solvents, as these could discolor, deform, or damage the platen.

Specifications

Expiry date	See the date printed on the package and the cartridge (at normal temperature)
Temperature	Operating: 10 to 35 °C In storage (in package): 0 to 40 °C (within 4 days at 0 °C, a month at 40 °C) Transporting (in package): -20 to 60 °C (within 4 days at -20 °C, a month at 40 °C, 72 hours at 60 °C)
Capacity	18 L
Dimensions	(W) 300 x (D) 300 x (H) 300 mm

Ce guide décrit les procédés de prétraitement et d'impression à base de liquide de prétraitement pour polyester. Seuls les procédés d'impression différents de ceux impliquant du liquide de prétraitement pour coton (T43R1) sont décrits ici. De plus amples informations sur l'impression et sur les procédés de prétraitement avec du liquide de prétraitement pour coton sont données dans le manuel de l'imprimante.

Signification des symboles

 Attention :	Attention signale des consignes à observer pour éviter toute blessure.
 Important :	Important signale des consignes à observer pour éviter d'endommager ce produit.
Remarque :	Les Remarques contiennent des informations utiles ou supplémentaires sur le fonctionnement de ce produit.
	Indique un contenu connexe.

Prétraitement des tee-shirts en polyester

Le liquide de prétraitement pour polyester est utilisé pour le prétraitement des tee-shirts en polyester. Que vous envisagiez d'utiliser de l'encre Blanc ou pas, appliquez le liquide de prétraitement pour polyester sur des tee-shirts composés de 100 % à 50 % de polyester. La couleur et la fixation de l'encre en seront améliorées, tout comme la qualité d'impression. Notez toutefois que, selon le type de tissu, il se peut que vous ne puissiez atteindre les résultats souhaités. Nous vous recommandons de faire un test d'impression pour vérifier la couleur et la fixation de l'encre.

Utilisez du liquide de prétraitement pour coton sur les tee-shirts composés de 100 % à 50 % de coton.

Bien que vous puissiez utiliser n'importe quel type de liquide de prétraitement avec des mélanges de 50 % de polyester et de coton, les résultats peuvent varier en fonction du tissu. Vous aurez éventuellement besoin d'effectuer des tests d'impression avant de choisir un liquide de prétraitement.

Utilisation du liquide de prétraitement

Lisez la fiche de données de sécurité avant l'utilisation. Vous pouvez télécharger la fiche de données de sécurité depuis le site Web d'Epson.

URL : <http://www.epson.com>



Attention :

- Portez toujours des lunettes de protection, des gants et un masque lorsque vous travaillez. Si du liquide de prétraitement est projeté sur votre peau ou entre dans vos yeux ou votre bouche, exécutez immédiatement les actions suivantes :
 - Si le fluide adhère à votre peau, lavez-le immédiatement avec une grande quantité d'eau savonneuse. Consultez un médecin votre peau est irritée ou décolorée.
 - Si du fluide entre dans vos yeux, rincez immédiatement à l'eau. Si vous ne respectez pas ces précautions, vos yeux peuvent s'injecter de sang ou présenter une légère inflammation. Si les problèmes persistent, consultez un médecin.
 - S'il entre dans votre bouche, consultez un médecin immédiatement.
 - En cas d'ingestion du fluide, ne forcez pas la personne à vomir et consultez un médecin immédiatement. Si la personne est forcée de vomir, le fluide peut être piégé dans la trachée, ce qui peut être dangereux.
- Rangez-le hors de portée des enfants.
- Après le travail, lavez-vous les mains et gargarisez-vous soigneusement.



Important :

- Assurez-vous que la pièce est bien ventilée lorsque vous appliquez un liquide de prétraitement.
- Ne préparez que la quantité de liquide nécessaire pour le travail en cours. Si vous préparez plus que nécessaire et laissez le liquide, il peut durcir.
- Ne le stockez pas par des températures élevées ou de congélation.
- Évitez la lumière directe du soleil. Stockez-le à température ambiante.
- Si du liquide de prétraitement reste collé à la tête d'impression, il pourrait provoquer un dysfonctionnement de l'imprimante et dégrader la qualité de l'impression. Vérifiez que du liquide ne colle pas accidentellement à l'intérieur de l'imprimante pendant les opérations d'entretien et autres.

Méthode de mise au rebut

Le liquide de prétraitement est un déchet industriel et doit être éliminé par un professionnel de l'élimination des déchets ou similaire, conformément aux réglementations locales. Remettez la fiche de données de sécurité du produit au prestataire lors de la demande d'élimination.

Mélange du liquide de prétraitement

Agitez le liquide de prétraitement comme décrit ci-dessous avant d'ouvrir le paquet. Le traitement risque d'être moins efficace si vous ne suivez pas cette étape.

Le liquide de prétraitement n'a pas besoin d'être agité une fois le paquet ouvert.

- 1 Placez le paquet sur une surface plane avec le couvercle du robinet sur le côté.

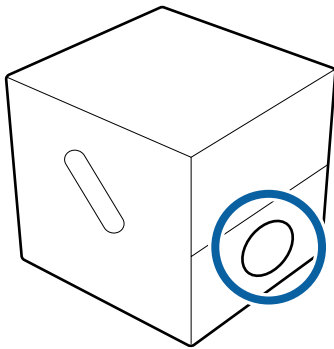

- 2 Faites tourner cinq fois le paquet dans le sens des aiguilles d'une montre.

En termes de vitesse, faites tourner le paquet d'un tour toutes les deux secondes.

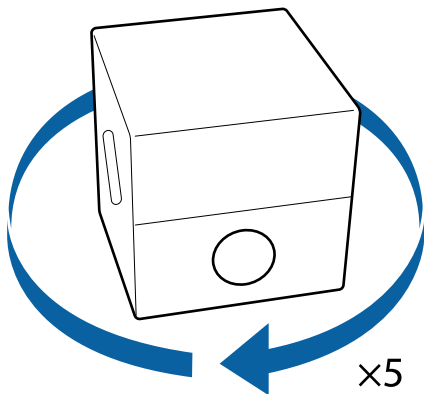

- 3 Faites tourner cinq fois le paquet dans le sens contraire des aiguilles d'une montre.

En termes de vitesse, faites tourner le paquet d'un tour toutes les deux secondes.

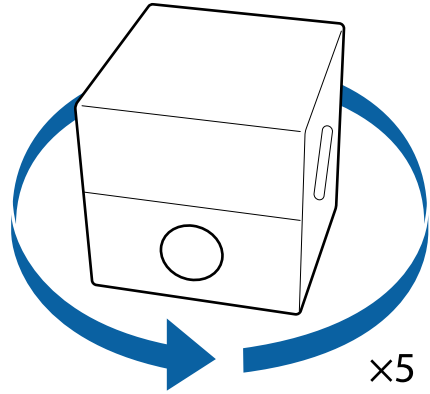

- 4 Faites tourner cinq fois le paquet dans le sens des aiguilles d'une montre.

En termes de vitesse, faites tourner le paquet d'un tour toutes les deux secondes.

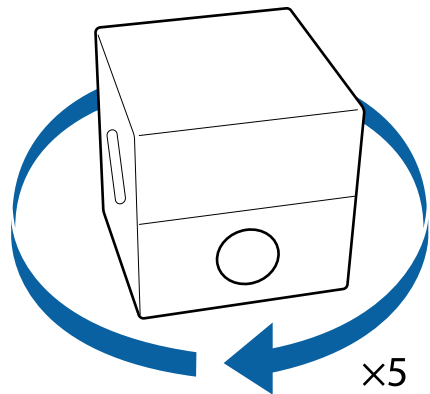

- 5 Faites tourner le paquet de sorte à ce que le couvercle du robinet se trouve en haut.

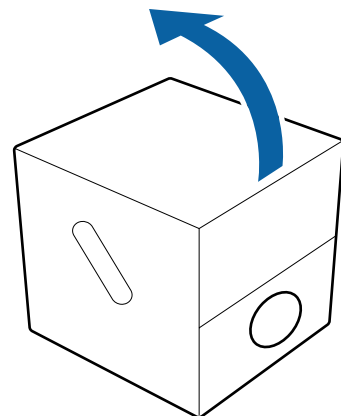

Ouverture du liquide de prétraitement

- 1 Coupez le carton le long des perforations puis retirez le robinet de l'intérieur.

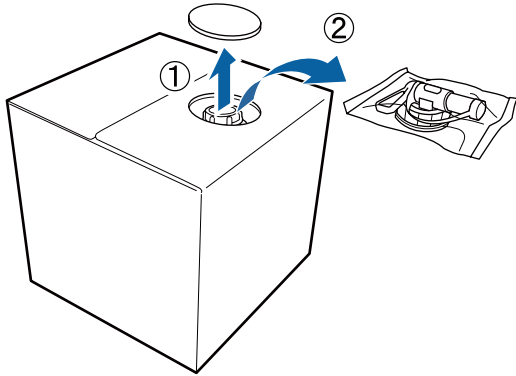

- 2 Sortez la section bouchon du trou dans le carton.

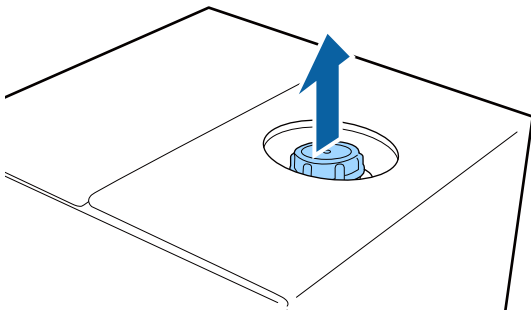

! **Important :**

Assurez-vous de sortir la section bouchon du trou dans le carton. Si le bouchon est ouvert sans être sorti, le liquide de prétraitement peut se déverser.

- 3 Retirez le bouchon.

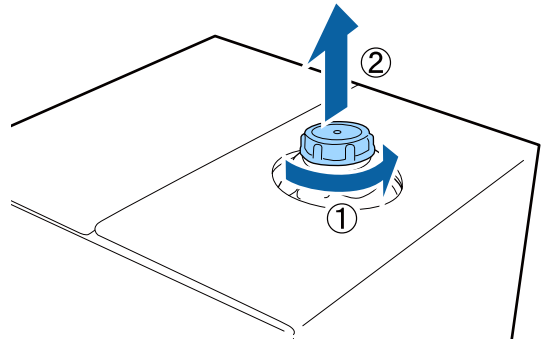

- 4 Retirez le robinet du sac et vérifiez que le trou est visible.

Si vous ne pouvez pas voir le trou, tournez la section poignée du robinet jusqu'à ce que le trou soit visible.

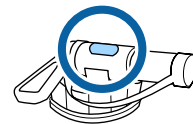

Remarque :

Si vous ne pouvez pas voir le trou ou si le robinet est endommagé, contactez le magasin où vous avez acheté le produit.

- 5 Fixez le robinet.

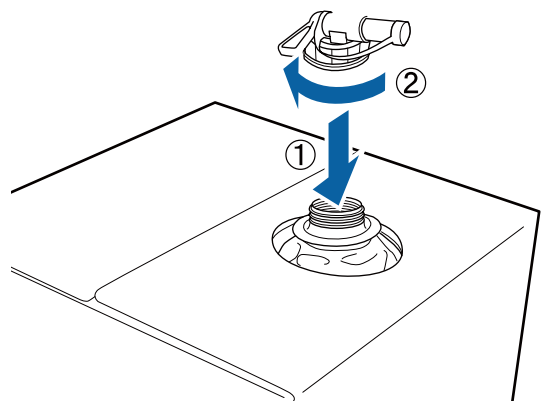

! **Important :**

Ne mettez pas le liquide de rebut dans le flacon d'encre usagée car ce mélange se solidifiera.

Versement

- 1 Retirez le bouchon du robinet puis tournez le levier jusqu'à ce que le trou soit orienté vers le bas.

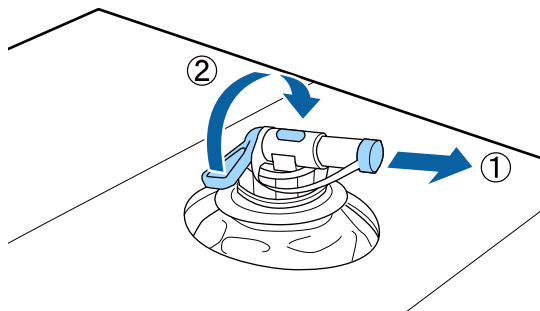

- 2 Inclinez le carton ou le conteneur et versez le liquide de prétraitement dans le conteneur récepteur.
- 3 Une fois le transfert du liquide terminé, inversez les étapes de l'étape 1 pour remettre le bouchon sur le robinet.
- 4 Assurez-vous de garder le bec du robinet vers le haut, tel qu'indiqué sur l'illustration.

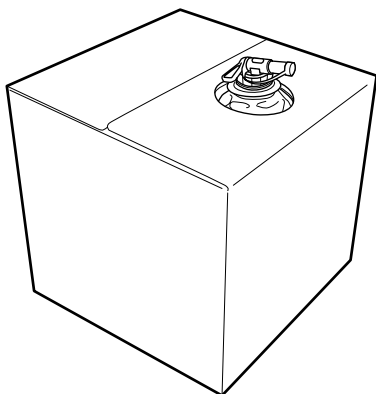

Dilution du liquide de prétraitement

Selon le type d'encre utilisé, le liquide de prétraitement appliqué sur les tee-shirts sera dilué, ou pas, dans de l'eau distillée ou pure.

Encre Blanc

Utilisez du liquide de prétraitement non dilué.

Encres de couleur

Diluez en utilisant un facteur d'environ 7 (liquide de prétraitement : eau = 1:6)

Application du liquide de prétraitement

Quantité de liquide de prétraitement à appliquer

Appliquez le liquide de prétraitement sur les tee-shirts avec un rouleau ou un pulvérisateur.

Appliquez environ 15 g de liquide de prétraitement sur les zones d'impression de format A4.



Important :

N'appliquez pas trop de liquide de prétraitement. Une trop grande application peut entraîner une baisse de la qualité d'impression.

Remarque :

Selon les propriétés du matériau, des traces de liquide de prétraitement peuvent être visibles une fois la fixation de l'encre effectuée si vous appliquez le liquide de prétraitement à l'aide d'un rouleau. Le cas échéant, vous pouvez améliorer les résultats en utilisant un pulvérisateur au lieu d'un rouleau.

Application au rouleau

Afin d'éviter que des fibres de tee-shirt sur le rouleau se collent à d'autres tee-shirts, utilisez un rouleau différent pour chaque couleur sur le tee-shirt.

- 1 Trempez le rouleau en le plongeant dans un bac de liquide de prétraitement.
- 2 Étendez le tee-shirt sur une surface plane.
- 3 Exprimez le liquide de prétraitement du rouleau en le pressant contre le bord du plateau puis appliquez le liquide de façon égale.

Nous recommandons une application sur une zone plus grande que la zone d'impression visée.

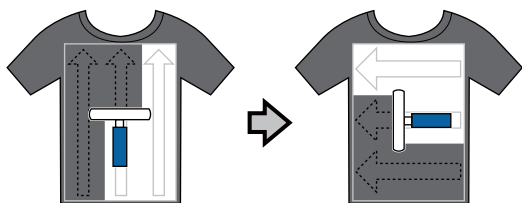

- 4 Fixez le liquide de prétraitement avec la presse à chaud.

 « Fixation du liquide de prétraitement (presse à chaud) » à la page 17

Remarque :

Vous devez rabattre les fibres à plat pour produire une blancheur uniforme. Utilisez une presse à chaud pour fixer le liquide de prétraitement car les fibres ne sont pas pressées à plat dans un four.

Application au pulvérisateur

! Important :

Le pulvérisateur, selon son type, peut créer une brume lors de l'application du liquide de prétraitement. Portez un masque, des lunettes de protection et des gants au besoin, et vérifiez que le lieu est bien ventilé lorsque vous travaillez avec du liquide de prétraitement.

Pour plus de détails sur l'utilisation du pulvérisateur, consultez le manuel fourni avec le pulvérisateur.

- 1 Chargez le liquide de prétraitement dans le pulvérisateur.
- 2 Chargez le t-shirt sur le pulvérisateur, puis pulvérisez le liquide de prétraitement uniformément sur la surface d'impression.

Nous recommandons une application sur une zone plus grande que la zone d'impression visée.

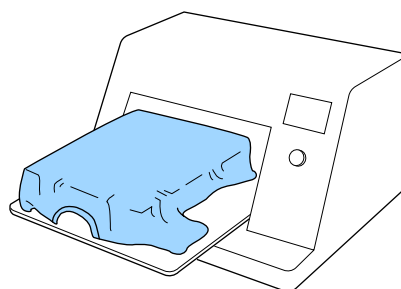

Remarque :

- Le liquide de prétraitement pour polyester a une viscosité plus élevée que le liquide de prétraitement pour coton et peut produire une pulvérisation plus étroite, auquel cas vous aurez peut-être à ajuster le pulvérisateur pour couvrir une zone plus large.
- Vous pouvez appliquer le liquide également si vous passez le rouleau sur la zone après la pulvérisation.

3 Fixez le liquide de prétraitement avec la presse à chaud.

🔗 « Fixation du liquide de prétraitement (presse à chaud) » à la page 17

Remarque :

Vous devez rabattre les fibres à plat pour produire une blancheur uniforme. Utilisez une presse à chaud pour fixer le liquide de prétraitement car les fibres ne sont pas pressées à plat dans un four.

Fixation du liquide de prétraitement (presse à chaud)

Utilisez la presse à chaud pour défroisser le tee-shirt et fixer le liquide de prétraitement. Le four n'écrasant pas les fibres, la surface imprimée ne s'égalise pas, ce qui provoque des plis et une irrégularité des couleurs. Lorsque vous fixez le liquide de prétraitement à l'aide d'une presse à chaleur, placez une feuille antiadhésive résistante à la chaleur, tel que du papier silicone, entre le t-shirt et la surface de la presse pour empêcher le liquide de prétraitement de coller à la surface de la presse.

Conditions de la fixation

Les conditions optimales varient selon la quantité de liquide de prétraitement, les valeurs suivantes ne représentent donc qu'un guide.

Température	Temps	Pression ^{*1}
130 °C	60 secondes ^{*2}	3,0 N/cm ²

*1 Les conditions optimales varient selon le type de presse chaude, par exemple en fonction du type de réglage manuel. N'oubliez pas de tester le résultat de la fixation de l'encre à l'avance pour trouver la pression adéquate.

*2 Si la zone d'application du liquide de prétraitement est supérieure au format A4, elle peut ne pas sécher même après 60 secondes. Essayez de prolonger jusqu'à 90 secondes tout en vérifiant si le liquide de prétraitement est sec.

! Important :

- ❑ Assurez-vous de bien sécher le liquide de prétraitement. Un temps de séchage insuffisant peut entraîner une baisse de la qualité d'impression.
- ❑ Ne mouillez pas le tee-shirt ou ne le laissez pas longtemps dans un lieu humide après la fixation du liquide de prétraitement. L'encre Blanc peut couler dans les sections humides et provoquer une irrégularité des couleurs. Si le tee-shirt reste longtemps dans de telles conditions, pressez-le 5 à 10 secondes pour le sécher juste avant l'impression.

Remarque :

Si des traces du liquide de prétraitement sont visibles, essayez le lavage à l'eau ; cependant les effets dépendent du matériau du tee-shirt.

Résultats d'impression irréguliers

En raison de la nature de ce type de tissu, il se peut que les couleurs soient irrégulières lors de l'impression sur du polyester (voir ci-dessous). Vous pouvez éventuellement résoudre ce problème en augmentant la température lors de la fixation du liquide de prétraitement.

Couleurs irrégulières

Résultat d'impression attendu

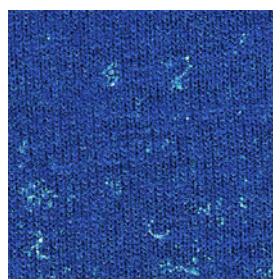

Réglage de la densité de l'encre

Si vous utilisez une encre Blanc pour imprimer sur des tee-shirts en polyester, nous vous recommandons d'ajuster la **Densité de l'encre** dans Garment Creator après avoir sélectionné les options suivantes dans **De base > Qualité**.

- Série SC-F2100 : NIVEAU 6 (Qualité)
- Série SC-F2000 : NIVEAU 2 (Qualité)

L'illustration ci-dessous montre le réglage de la série SC-F2100.

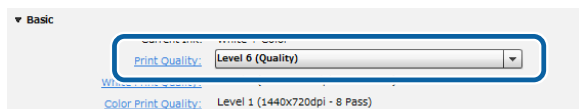

Le choix d'une densité de couleur blanche adaptée améliore la qualité d'impression et permet d'avoir des tee-shirts plus résistants au lavage.

Pour plus d'informations sur les paramètres de **Qualité** et le réglage de la **Densité de l'encre**, consultez l'aide en ligne de Garment Creator.

Chargement des tee-shirts en polyester

Chargez les tee-shirts en polyester sur un plateau d'impression antiadhésif. N'utilisez pas un plateau adhésif, car le plateau le recouvrant risque de se tâcher d'encre.

Cette section décrit uniquement le chargement du tee-shirt sur le plateau. Pour plus d'informations sur l'impression, reportez-vous au manuel de l'imprimante.

Placez les tee-shirts en polyester sur le plateau, le col tourné vers vous, comme illustré ci-dessous. Le plateau doit être à l'intérieur du tee-shirt.

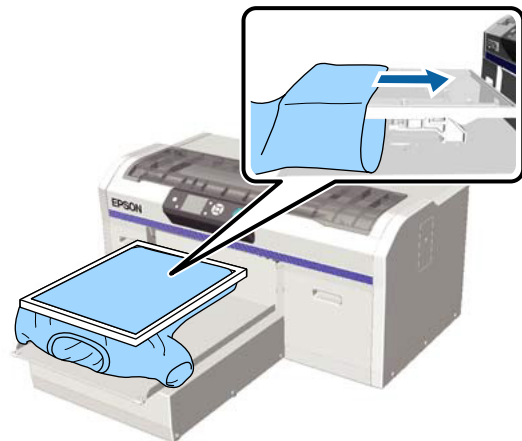

Ne placez pas les tee-shirts en polyester au-dessus du plateau, car l'encre risque de tacher le côté du tee-shirt qui se trouve sous la surface d'impression.



Fixation de l'encre

Après avoir imprimé vos tee-shirts en polyester, fixez l'encre dans une presse à chaud ou dans un four. Cette section décrit uniquement les conditions de fixation de l'encre. Pour plus d'informations, reportez-vous au manuel de l'imprimante.

Les conditions requises pour la fixation diffèrent en fonction de la presse à chaud ou du four, comme indiqué ci-dessous.

Utilisez les valeurs suivantes à titre de guide. Les conditions optimales varient selon le type de presse chaude ou de four et selon la quantité d'encre.

Presse à chaud

Encre Blanc

Température	Temps	Pression ^{*1}
130 °C	90 secondes	3,0 N/cm ²

Encres de couleur

Température	Temps	Pression ^{*1}
130 °C	30 secondes ^{*2}	3,0 N/cm ²

*1 Les conditions optimales varient selon le type de presse chaude, par exemple en fonction du type de réglage manuel. N'oubliez pas de tester le résultat de la fixation de l'encre à l'avance pour trouver la pression adéquate.

*2 Selon le mélange et le type de tissu, les images dont la taille est supérieure au format A4 ou nécessitant de grandes quantités d'encre peuvent avoir besoin de plus de 30 secondes de séchage. Si l'encre n'est pas sèche après 30 secondes, essayez de prolonger le temps de séchage tout en surveillant l'encre pour voir si elle est sèche.

Four

Les conditions optimales varient selon le four, testez et contrôlez le résultat de la fixation de l'encre à l'avance afin de déterminer la température et la durée.

Type de four	Température	Temps
Type en lot/ Type convoyeur	140 °C ^{*1}	5 to 10 minutes ^{*2}

*1 La température de la surface encrée, pas celle du four.

*2 Les images comportant une encre Blanc sont celles qui nécessitent le plus de temps (10 minutes).

Remarque :

- Des résidus de liquide de prétraitement resteront une fois l'encre fixée ; veillez à ce que les tee-shirts soient lavés à l'eau avant d'être portés.
- En raison de la nature de ce type de tissu, certaines encres peuvent être transférées sur les presses à chaud utilisées lors de la fixation de l'encre sur les tee-shirts en polyester. Nettoyez la presse au besoin.
- Un traitement des tee-shirts en polyester à des températures excessivement élevées ou pendant des périodes prolongées peut provoquer une décoloration de l'encre ou laisser des traces de la presse sur le tee-shirt. Utilisez les paramètres appropriés lors de la fixation de l'encre.
- Les types de tissus utilisés dans les tee-shirts en polyester peuvent changer de couleur lorsque de la chaleur est utilisée pour fixer l'encre. Avant de continuer, ajustez la température tout en observant les résultats du processus de fixation de l'encre.

Nettoyage du plateau

En raison de la nature du type de tissu utilisé dans les tee-shirts en polyester, de l'encre peut être transférée sur le plateau pendant le processus d'impression. Dans ce cas, il ne faut pas perdre de temps pour nettoyer le plateau avant que l'encre ne sèche.

- 1 Contrôlez que le plateau est éjecté vers l'avant.
S'il ne s'éjecte pas, appuyez sur le bouton  pour le faire avancer.
- 2 Éteignez l'imprimante et vérifiez que l'écran affiché disparaît.
- 3 Utilisez un chiffon doux et propre pour éliminer soigneusement la poussière ou la saleté.

Pour retirer les taches tenaces, humidifiez un chiffon avec un nettoyant à encre ou une solution faite en mélangeant de l'eau et une petite quantité de détergent neutre. Essorez le chiffon, essuyez soigneusement le plateau, puis retirez toute trace d'humidité avec un chiffon doux et sec.



Important :



N'utilisez pas d'alcool ou d'autres solvants organiques, car ceux-ci pourraient décolorer, déformer ou endommager le plateau.

Spécifications

Date d'expiration	Reportez-vous à la date indiquée sur l'emballage et la cartouche (à température normale)
Température	Fonctionnement : 10 à 35 °C Stocké (dans l'emballage) : 0 à 40 °C (maximum 4 jours à 0 °C et un mois à 40 °C) En transport (dans l'emballage) : -20 à 60 °C (maximum 4 jours à -20 °C, un mois à 40 °C, 72 heures à 60 °C)
Capacité	18 L
Dimensions	(L) 300 × (P) 300 × (H) 300 mm

Questa guida descrive i processi di pretrattamento e stampa che coinvolgono il liquido pretrattante poliestere. Solo i processi di stampa che differiscono da quelli che coinvolgono il liquido pretrattante cotone (T43R1) sono descritti qui. Ulteriori informazioni sulla stampa e sui processi di pretrattamento che usano liquido pretrattante cotone sono reperibili nel manuale della stampante.

Significato dei simboli

 Attenzione:	Da osservare attentamente per evitare danni gravi alla persona.
 Importante:	Da osservare attentamente per evitare danni alle apparecchiature.
Nota:	Contengono informazioni utili o supplementari sul funzionamento di questo prodotto.
	Indica gli argomenti correlati.

Pretrattamento di T-shirt in poliestere

Il liquido pretrattante poliestere è utilizzato per il pretrattamento di T-shirt in poliestere. Indipendentemente dal fatto che si intende utilizzare inchiostro Bianco, applicare liquido pretrattante poliestere a T-shirt prodotte in 100%-50% poliestere. Il fissaggio del colore e dell'inchiostro viene migliorato, migliorando la qualità di stampa. Si noti, tuttavia, che, in base al tipo di tessuto, i risultati desiderati potrebbero non essere ottenuti; si consiglia di eseguire una stampa di prova per controllare il fissaggio di colore e inchiostro.

Utilizzare il liquido pretrattante cotone con T-shirt prodotte in 100%-50% cotone.

Sebbene entrambi i tipi di liquido pretrattante possano essere utilizzati con filati misti poliestere-cotone 50%, i risultati potrebbero variare a seconda del tessuto. Potrebbe essere necessario effettuare prove di stampa prima di scegliere un liquido pretrattante.

Usare il liquido pretrattante

Leggere la scheda informativa alla sicurezza prima dell'uso. La scheda informativa alla sicurezza può essere scaricata dal sito Web di Epson.

URL: <http://www.epson.com>



Attenzione:

- Indossare sempre occhiali e guanti protettivi e una maschera quando si esegue questa operazione. In qualsiasi caso il liquido pretrattante entri in contatto con la pelle, gli occhi o la bocca, fare immediatamente quanto segue:*
 - Se il liquido viene a contatto con la pelle, lavare immediatamente con abbondante acqua e sapone. Consultare un medico se la pelle appare irritata o sbiadita.*
 - Se il liquido entra in contatto con gli occhi, strofinare immediatamente con acqua. Il non ottemperare a questa precauzione, potrebbe risultare in un arrossamento degli occhi o ad una leggera infiammazione. Se il problema persiste, consultare un medico.*
 - Se una piccola quantità entra in contatto con la bocca, consultare immediatamente un medico.*
 - Se il liquido viene ingerito, non forzare il soggetto a vomitare ma consultare immediatamente un medico. Se il soggetto dovesse essere forzato a vomitare, il liquido potrebbe entrare nella trachea cosa altamente pericolosa.*
- Conservare lontano dalla portata dei bambini.*
- Dopo l'operazione, lavarsi le mani ed eseguire meticolosi gargarismi.*



Importante:

- Applicare il liquido pretrattante in un ambiente ben ventilato.*
- Preparare solamente il liquido necessario per il lavoro corrente. Se ne viene preparato più del necessario e lasciato inutilizzato, potrebbe indurirsi.*
- Non conservare a temperature alte o troppo basse.*
- Evitare la luce diretta del sole. Conservare a temperatura ambiente.*
- Se il liquido pretrattante rimane incollato alla testina di stampa, potrebbe causare malfunzionamenti e diminuire la qualità di stampa. Assicurarsi che il liquido non rimanga attaccato accidentalmente nell'interno della stampante durante le operazioni di manutenzione o altro.*

Modalità di smaltimento

Il liquido pretrattante fa parte dei rifiuti industriali e deve essere smaltito da appaltatori professionali per lo smaltimento dei rifiuti o simili in conformità alle normative locali. Fornire all'appaltatore la scheda dei dati di sicurezza del prodotto quando se ne richiede lo smaltimento.

Agitare il liquido pretrattante

Agitare il liquido pretrattante come descritto di seguito prima di aprire la confezione. La mancata esecuzione di questo passaggio potrebbe rendere il trattamento meno efficace.

Il liquido pretrattante non richiede di essere mescolato dopo l'apertura della confezione.

- 1 Posizionare la confezione su una superficie piana, con il coperchio del rubinetto sul lato.

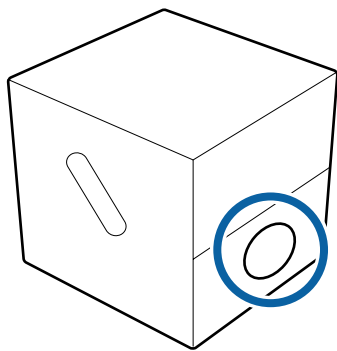

- 2 Ruotare la confezione in senso orario cinque volte.

Ruotare la confezione a una velocità di un giro ogni due secondi.

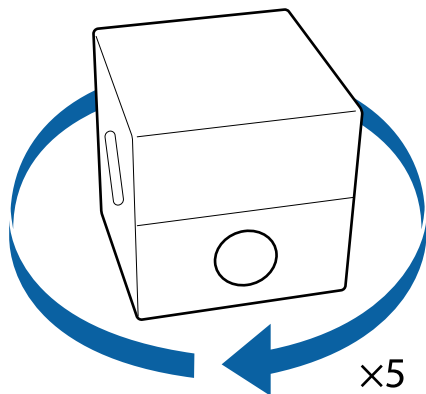

- 3 Ruotare la confezione in senso antiorario cinque volte.

Ruotare la confezione a una velocità di un giro ogni due secondi.

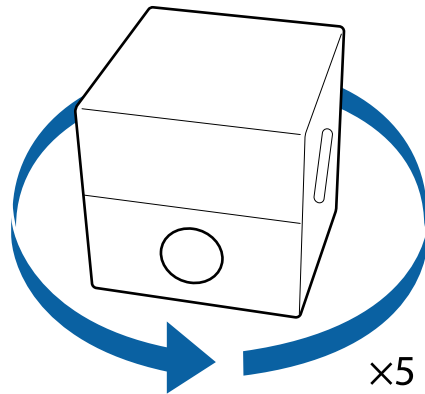

- 4 Ruotare la confezione in senso orario cinque volte.

Ruotare la confezione a una velocità di un giro ogni due secondi.

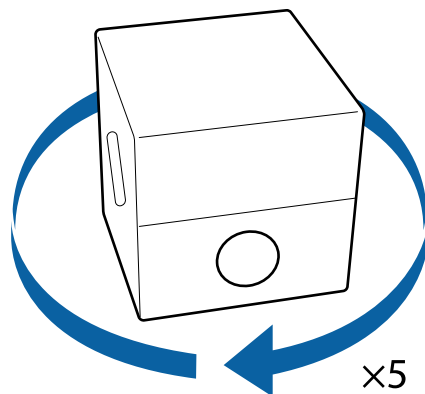

- 5 Ruotare la confezione in modo che il coperchio del rubinetto sia in alto.

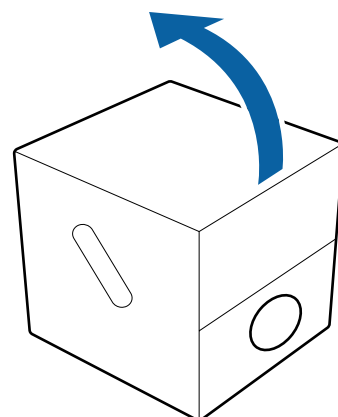

Aprire il liquido pretrattante

- 1** Tagliare il cartone lungo la foratura e successivamente rimuovere il rubinetto dall'interno.

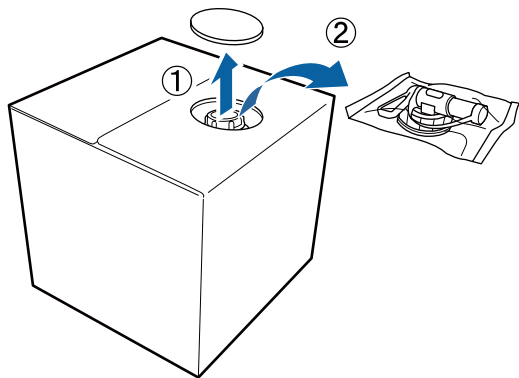

- 2** Tirare la sezione del tappo dal foro praticato nel cartone.

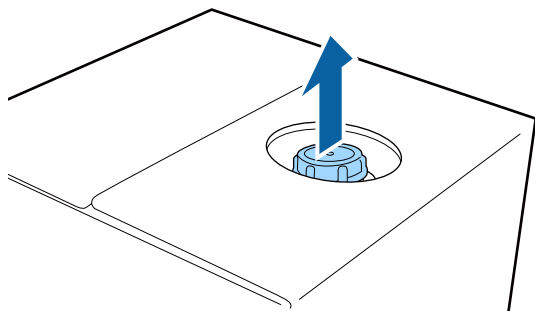

Importante:

Assicurarsi di tirare la sezione del tappo dal foro nel cartone. Se il tappo viene aperto senza essere tirato fuori, il liquido pretrattante potrebbe fuoriuscire.

- 3** Rimuovere il tappo.

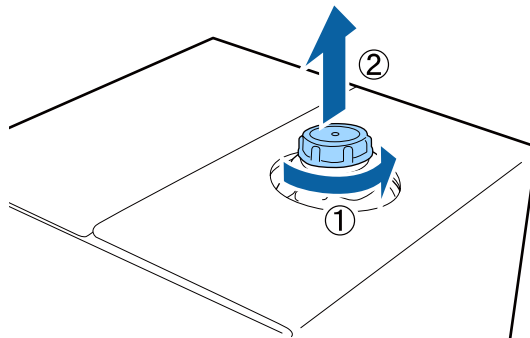

- 4** Rimuovere il rubinetto dalla busta e controllare che il foro sia visibile.

Se il foro non è visibile, girare la maniglia del rubinetto fino a che non è visibile.

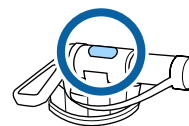

Nota:

Se il foro non è visibile o il rubinetto è danneggiato, contattare il negozio dove è stato acquistato il prodotto.

- 5** Inserire il rubinetto.

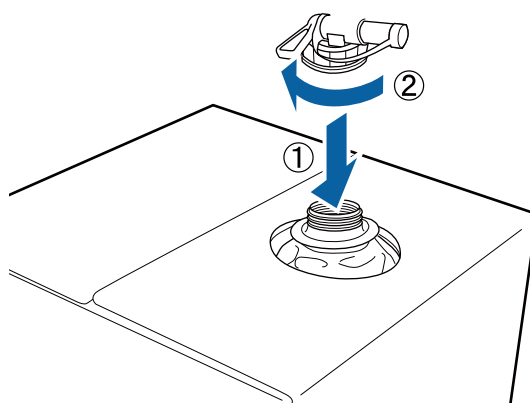

Importante:

Non inserire il liquido di scarico nella bottiglia di scarico per l'inchiostro, dato che solidificherà a contatto con l'inchiostro di scarico.

Versare

- 1 Rimuovere il tappo dal rubinetto, girare la leva fino a che il foro non è rivolto verso il basso.

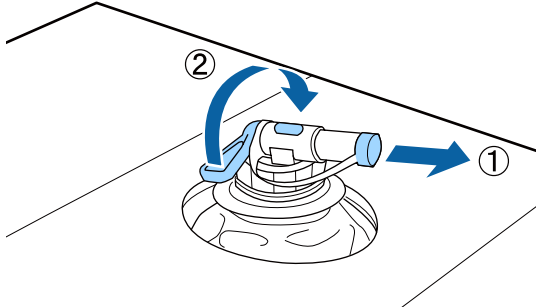

- 2 Inclinare il cartone o il contenitore e versare il liquido pretrattante nel contenitore desiderato.
- 3 Quando si è terminato di versare il liquido, procedere a ritroso i passi della sezione 1 per riporre il tappo sul rubinetto.
- 4 Accertarsi di tenere l'apertura del rubinetto rivolta verso l'alto, come mostrato nella figura.

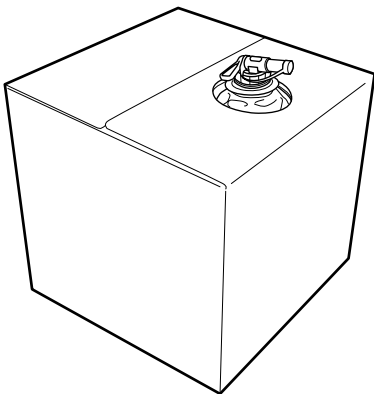

Diluire il liquido pretrattante

A seconda del tipo di inchiostro utilizzato, il liquido pretrattante verrà applicato alle T-shirt in uno stato non diluito oppure diluito con acqua distillata o acqua pura.

Inchiostro Bianco

Usare il liquido pretrattante non diluito.

Inchiostri a colori

Diluire con un fattore di 7
(liquido pretrattante : acqua = 1:6)

Applicazione del liquido pretrattante

Quantità di liquido pretrattante da applicare

Applicare liquido pretrattante alle T-shirt con un rullo o un nebulizzatore.

Applicare circa 15 g di liquido pretrattante alle aree di stampa di formato A4.



Importante:

Non applicare una quantità eccessiva di liquido pretrattante. Ciò può causare un peggioramento della qualità di stampa.

Nota:

A seconda delle proprietà del materiale, tracce del liquido pretrattante potrebbero essere visibili dopo aver eseguito il fissaggio dell'inchiostro quando si applica il liquido pretrattante con un rullo. In tal caso, può essere possibile migliorare i risultati tramite un diffusore spray invece che un rullo.

Applicazione con rullo

Per prevenire che le fibre di tessuto della T-shirt vengano attaccate dal rullo ad un'altra T-shirt, usare un rullo diverso per ogni colore di T-shirt presente.

- 1 Bagnare il rullo intingendolo in un vassoio di liquido pretrattante.
- 2 Spianare la T-shirt su una superficie piatta.
- 3 Strizzare il rullo contro un lato del vassoio per far fuoriuscire il liquido in eccesso e applicarlo uniformemente.

Raccomandiamo di applicarlo su un'area maggiore di quella destinata alla stampa.

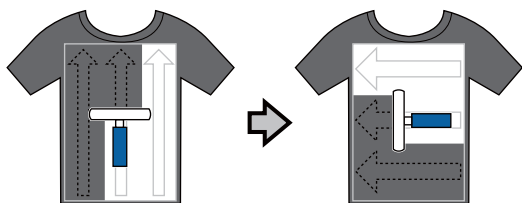

- 4 Fissare il liquido pretrattante con la termopressa.

 [“Fissaggio del liquido pretrattante \(Termopressa\)” a pagina 27](#)

Nota:

È necessario schiacciare le fibre di tessuto per ottenere un bianco uniforme. Usare una termopressa per fissare il liquido pretrattante, dato che le fibre di tessuto non vengono appiattite nel forno.

Applicazione con spray

Importante:

In base al tipo di spray, possono crearsi spruzzi in fase di applicazione del liquido pretrattante. Indossare una mascherina, protezioni per gli occhi e guanti come richiesto, e assicurarsi che l'area si ben ventilata mentre si opera con il liquido pretrattante.

Per ulteriori informazioni sull'utilizzo dello spray, consultare l'apposito manuale in dotazione.

- 1 Caricare il liquido pretrattante nel nebulizzatore.
- 2 Caricare la T-shirt sulla stampante, quindi spruzzare il liquido pretrattante uniformemente sulla superficie di stampa.

Raccomandiamo di applicarlo su un'area maggiore di quella destinata alla stampa.

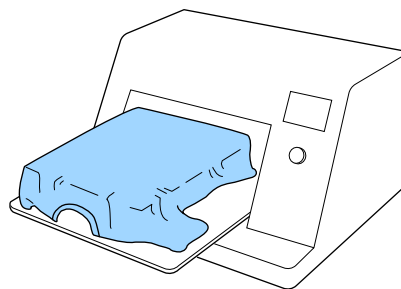

Nota:

- ❑ Il liquido pretrattante poliestere ha una viscosità maggiore del liquido pretrattante cotone e potrebbe produrre uno spruzzo più stretto, nel qual caso potrebbe essere necessario regolare il nebulizzatore per coprire una zona più ampia.
- ❑ È possibile applicare il liquido uniformemente se si passa sull'area con un rullo dopo averla irrorata.

3 Fissare il liquido pretrattante con la termopressa.

 [“Fissaggio del liquido pretrattante \(Termopressa\)” a pagina 27](#)

Nota:

È necessario schiacciare le fibre di tessuto per ottenere un bianco uniforme. Usare una termopressa per fissare il liquido pretrattante, dato che le fibre di tessuto non vengono appiattite nel forno.

Fissaggio del liquido pretrattante (Termopressa)

Usare la termopressa per rimuovere le grinze dalla T-shirt e per fissare il liquido pretrattante. Dato che il forno non schiaccia le fibre, la superficie stampata non diviene uniforme, cosa che causa irregolarità e grinze nel colore. Quando esegue il fissaggio del liquido pretrattante tramite una termopressa, posizionare un foglio isolante termoresistente, per esempio della carta siliconata, tra la T-shirt e la superficie della pressa per evitare che il liquido pretrattante aderisca alla superficie della pressa.

Condizioni per il fissaggio

Dato che le condizioni ottimali per il fissaggio variano a seconda della quantità di liquido pretrattante, i valori seguenti sono solamente indicativi.

Temperatura	Tempo	Pressione ^{*1}
130 °C	60 secondi ^{*2}	3,0 N/cm ²

*1 Le condizioni ottimali variano a seconda del tipo di termopressa, come ad esempio quelle a regolazione manuale. Assicurarsi di verificare il risultato del fissaggio dell'inchiostro in anticipo in modo da trovare la giusta pressione.

*2 Se l'area di applicazione del liquido pretrattante è maggiore di A4, potrebbe non asciugarsi dopo 60 secondi. Provare ad attendere fino a 90 secondi, verificando intanto se il liquido pretrattante sia asciutto.



Importante:

- Accertarsi che il liquido pretrattante sia completamente asciutto. Un tempo di asciugatura insufficiente può causare un peggioramento della qualità di stampa.
- Non bagnare la T-shirt né lasciarla in un luogo umido per lungo tempo dopo aver fissato il liquido pretrattante. L'inchiostro Bianco potrebbe accumularsi nelle zone umide e causare irregolarità nel colore. Se la T-shirt viene lasciata per un periodo prolungato in suddette condizioni, pressarla da 5 a 10 secondi per asciugarla prima di stampare.

Nota:

Se sono visibili tracce del liquido pretrattante, provare a lavare con acqua; ad ogni modo, l'effetto dipende dal materiale della T-shirt.

Risultati di stampa non uniformi

A causa della natura di questo tipo di tessuto, è possibile che si notino colori non uniformi quando si stampa su poliestere (vedere di seguito). L'utilizzo di una impostazione di temperatura più alta per il fissaggio del liquido pretrattante potrebbe risolvere questo problema.

Colori non uniformi

Risultato di stampa atteso

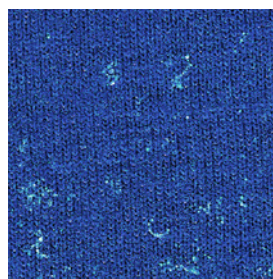

Regolazione della densità inchiostro

Quando si utilizza inchiostro Bianco per stampare su T-shirt in poliestere, si raccomanda di regolare la **Densità inchiostro** in Garment Creator dopo aver selezionato le seguenti opzioni per **Base > Qualità**.

- Serie SC-F2100: LIVELLO 6 (Qualità)
- Serie SC-F2000: LIVELLO 2 (Qualità)

L'immagine seguente mostra l'impostazione per la serie SC-F2100.

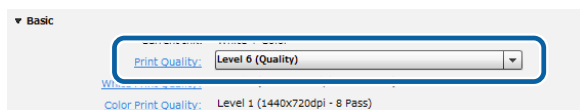

La scelta della densità appropriata del colore bianco migliora la qualità di stampa e rende le magliette più resistenti al lavaggio.

Per informazioni sulle impostazioni di **Qualità** e sulla regolazione di **Densità inchiostro**, consultare la Guida in linea di Garment Creator.

Caricamento di T-shirt in poliestere

Caricare le T-shirt in poliestere su una platina antiaderente per la stampa. Non utilizzare una platina adesiva, perché ciò potrebbe far sì che la copertura della platina si macchi di inchiostro.

In questa sezione viene descritto solo il caricamento della T-shirt sulla platina. Per informazioni sulla stampa, consultare il manuale della stampante.

Posizionare le T-shirt in poliestere sopra la platina con il collo rivolto verso di sé, come indicato nella figura seguente. La platina deve trovarsi all'interno della maglietta.

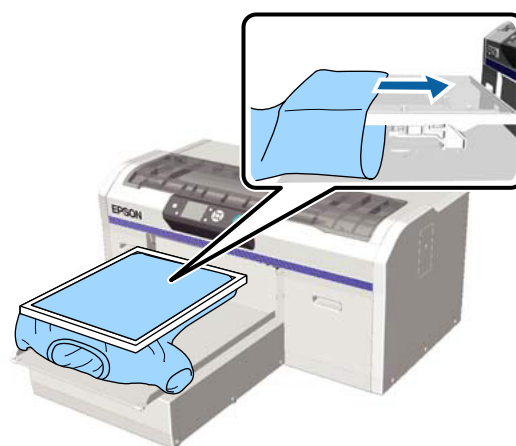

Non posizionare le T-shirt in poliestere sulla parte superiore della platina, perché l'inchiostro potrebbe macchiare il lato della maglietta che si trova sotto la superficie di stampa.



Fissaggio dell'inchiostro

Dopo aver stampato su T-shirt in poliestere, fissare l'inchiostro in una termopressa o in un forno. In questa sezione vengono descritte solo le condizioni per il fissaggio dell'inchiostro. Per ulteriori informazioni, consultare il manuale della stampante.

Le condizioni necessarie per il fissaggio variano in base alla termopressa o al forno, come indicato di seguito.

Utilizzare i seguenti valori come riferimento. Le condizioni ottimali variano a seconda del tipo di termopressa o forno e della quantità di inchiostro.

Termopressa

Inchiostro Bianco

Temperatura	Tempo	Pressione ^{*1}
130 °C	90 secondi	3,0 N/cm ²

Inchiostri a colori

Temperatura	Tempo	Pressione ^{*1}
130 °C	30 secondi ^{*2}	3,0 N/cm ²

- *1 Le condizioni ottimali variano a seconda del tipo di termopressa, come ad esempio quelle a regolazione manuale. Assicurarsi di verificare il risultato del fissaggio dell'inchiostro in anticipo in modo da trovare la giusta pressione.
- *2 A seconda del filato misto e del tipo di tessuto, le immagini più grandi del formato A4 o che richiedono grandi quantità di inchiostro potrebbero richiedere più di 30 secondi per asciugarsi. Se l'inchiostro non si asciuga dopo 30 secondi, provare a estendere il tempo di asciugatura mentre si tiene d'occhio l'inchiostro per vedere se è asciutto.

Forno

Siccome le condizioni ottimali variano a seconda del forno, controllare e verificare il risultato di fissaggio dell'inchiostro in anticipo, per determinare la temperatura e la durata.

Tipo di forno	Temperatura	Tempo
Forno batch/a lotti/ Forno a tunnel	140 °C ^{*1}	Da 5 a 10 minuti ^{*2}

- *1 La temperatura della superficie ricoperta di inchiostro, non quella del forno.
- *2 Le immagini che includono inchiostro Bianco richiedono il tempo più lungo (10 minuti).

Nota:

- Elementi del liquido pretrattante rimarranno dopo che l'inchiostro è stato fissato; assicurarsi che le T-shirt vengano lavate con acqua prima di essere indossate.
- A causa della natura di questo tipo di tessuto, una certa quantità di inchiostro potrebbe essere trasferita alle termopresse utilizzate durante il fissaggio dell'inchiostro su T-shirt in poliestere. Pulire la pressa come necessario.
- Il trattamento di T-shirt in poliestere a temperature eccessivamente alte o per periodi prolungati potrebbe causare lo scolorimento dell'inchiostro o lasciare tracce della pressa sulla maglietta. Utilizzare le impostazioni appropriate durante il fissaggio dell'inchiostro.
- Il tessuto del tipo utilizzato nelle T-shirt in poliestere potrebbe cambiare colore quando viene utilizzato il calore per fissare l'inchiostro. Prima di procedere, regolare la temperatura osservando i risultati del processo di fissaggio dell'inchiostro.

Pulizia della platina

A causa della natura del tipo di tessuto utilizzato nelle T-shirt in poliestere, una certa quantità di inchiostro potrebbe essere trasferita alla platina durante il processo di stampa, nel qual caso si deve pulire rapidamente la platina come descritto di seguito prima che l'inchiostro si asciughi.

1 Controllare che la platina sia espulsa in avanti.
Se così non fosse, premere il tasto  per spostare la platina in avanti.

2 Spegnerla stampante e verificare che la schermata visualizzata scompaia.

3 Usare un panno soffice e pulito per togliere delicatamente la polvere o le tracce di sporco.

Per rimuovere macchie resistenti, inumidire un panno con un detergente per inchiostro o con una soluzione composta da una miscela di acqua e una piccola quantità di detergente neutro. Strizzare il panno, pulire a fondo la platina, quindi rimuovere eventuali tracce di umidità con un panno morbido e asciutto.



Importante:



Non utilizzare alcol o altri solventi organici, in quanto questi potrebbero scolorire, deformare o danneggiare la platina.

Specifiche

Scadenza	Vedere la data stampata sulla confezione e la cartuccia (a temperatura normale)
Temperatura	Funzionamento: da 10 a 35 °C Immagazzinato (imballato): Da 0 a 40 °C (entro 4 giorni a 0 °C, un mese a 40 °C) Trasporto (imballato): Da -20 a 60 °C (entro 4 giorni a -20 °C, un mese a 40 °C, 72 ore a 60 °C)
Capacità	18 L
Dimensioni	(L) 300 × (P) 300 × (A) 300 mm

Dieser Leitfaden beschreibt Vorbehandlungs- und Druckverfahren mit Polyester-Vorbehandlungsflüssigkeit. Es werden hier nur Druckverfahren beschrieben, die sich von denen mit Baumwoll-Vorbehandlungsflüssigkeit (T43R1) unterscheiden. Weitere Informationen über Druck- und Vorbehandlungsverfahren mit Baumwoll-Vorbehandlungsflüssigkeit finden Sie in der Bedienungsanleitung des Druckers.

Bedeutung der Symbole

 Vorsicht:	Diese Sicherheitshinweise sind zu beachten, um Verletzungen zu verhüten.
 Wichtig:	Hinweise mit dem Vermerk „Wichtig“ sind zu beachten, um eine Beschädigung des Gerätes zu verhüten.
Hinweis:	Hinweise enthalten nützliche oder zusätzliche Informationen zum Betrieb dieses Gerätes.
	Verweist auf verwandte Inhalte.

Vorbehandlung von Polyester-T-Shirts

Polyester-Vorbehandlungsflüssigkeit wird zur Vorbehandlung von Polyester-T-Shirts verwendet. Unabhängig davon, ob Sie Weiß Tinte verwenden möchten, tragen Sie Polyester-Vorbehandlungsflüssigkeit auf T-Shirts auf, die aus 100 % bis 50 % Polyester hergestellt sind. Die Farbe und die Tintenfixierung werden verbessert, was die Druckqualität erhöht. Beachten Sie jedoch, dass je nach Stoffart die gewünschten Ergebnisse eventuell nicht erreicht werden können; Wir empfehlen, dass Sie einen Testdruck durchführen, um Farbe und Tintenfixierung zu prüfen.

Verwenden Sie Baumwoll-Vorbehandlungsflüssigkeit für T-Shirts, die aus 100 % bis 50 % Baumwolle hergestellt sind.

Obwohl beide Arten von Vorbehandlungsflüssigkeit für 50 % Polyester-Baumwoll-Gemische verwendet werden können, unterscheiden sich die Ergebnisse eventuell abhängig vom Stoff. Sie sollten Testdrucke durchführen, bevor Sie sich für eine Vorbehandlungsflüssigkeit entscheiden.

Verwenden der Vorbehandlungsflüssigkeit

Lesen Sie sich vor der Verwendung das Sicherheitsmerkblatt durch. Das Sicherheitsmerkblatt kann von der Webseite von Epson heruntergeladen werden.

URL: <http://www.epson.com>



Vorsicht:

- Bei der Arbeit stets Augenschutz, Handschuhe und eine Maske tragen.
Bei Hautkontakt oder wenn etwas von der Vorbehandlungsflüssigkeit in Ihre Augen oder Ihren Mund gelangt, ergreifen Sie unverzüglich folgende Maßnahmen:
- Wenn Vorbehandlungsflüssigkeit an Ihrer Haut anhaftet, waschen Sie diese sofort mit einer großen Menge Seifenwasser ab. Suchen Sie einen Arzt auf, wenn die Haut gereizt ist oder Verfärbungen aufweist.
- Wenn Sie Flüssigkeit in die Augen bekommen, spülen Sie sie sofort mit Wasser aus. Eine Missachtung dieser Warnhinweise kann zu blutunterlaufenen Augen oder einer leichten Entzündung führen. Suchen Sie bei anhaltenden Beschwerden einen Arzt auf.
- Gelangt etwas in Ihren Mund, ist unverzüglich ein Arzt aufzusuchen.
- Wenn etwas von der Flüssigkeit verschluckt wird, führen Sie kein zwangsweises Erbrechen herbei, sondern suchen Sie unverzüglich einen Arzt auf. Wird jemand gezwungen, sich zu erbrechen, könnte Vorbehandlungsflüssigkeit in die Luftröhre gelangen, was sehr gefährlich sein kann.
- Für Kinder unzugänglich lagern.
- Nach der Arbeit die Hände gründlich waschen und Hals und Mund ausspülen.



Wichtig:

- Achten Sie beim Auftragen der Vorbehandlungsflüssigkeit auf eine gut belüftete Arbeitsumgebung.
- Bereiten Sie stets nur so viel Flüssigkeit zu, wie Sie für den jeweiligen Druckauftrag benötigen. Wird mehr zubereitet als benötigt, härtet der verbleibende Rest möglicherweise aus.
- Nicht bei hohen oder sehr niedrigen Temperaturen lagern.
- Vermeiden Sie direkte Sonneneinstrahlung. Bei Zimmertemperatur lagern.
- Wenn Vorbehandlungsflüssigkeit an den Druckkopf gelangt, kann das zu Funktionsstörungen des Druckers und zu einer Beeinträchtigung der Druckqualität führen. Vergewissern Sie sich bei Wartungsarbeiten und dergleichen, dass nicht aus Versehen Vorbehandlungsflüssigkeit in das Innere des Druckers gelangt.

Entsorgung

Vorbehandlungsflüssigkeit ist Industrieabfall und muss durch professionelle Entsorgungsunternehmen oder gleichwertig entsprechend den lokalen Vorschriften entsorgt werden. Stellen Sie dem Auftragsunternehmen das Produktsicherheitsdatenblatt zur Verfügung, wenn Sie die Entsorgung beauftragen.

Schütteln der Vorbehandlungsflüssigkeit

Schütteln Sie die Vorbehandlungsflüssigkeit wie unten beschrieben, bevor Sie die Packung öffnen. Wird dieser Schritt nicht durchgeführt, kann die Behandlung weniger effektiv sein.

Die Vorbehandlungsflüssigkeit erfordert nach dem Öffnen der Packung kein Umrühren.

- 1 Stellen Sie die Packung auf eine ebene Oberfläche, wobei die Ausgussabdeckung zur Seite zeigt.

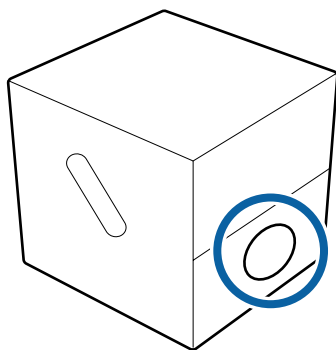

- 2 Drehen Sie die Packung fünfmal im Uhrzeigersinn.

Drehen Sie die Packung mit einer Geschwindigkeit von einer Umdrehung alle zwei Sekunden.

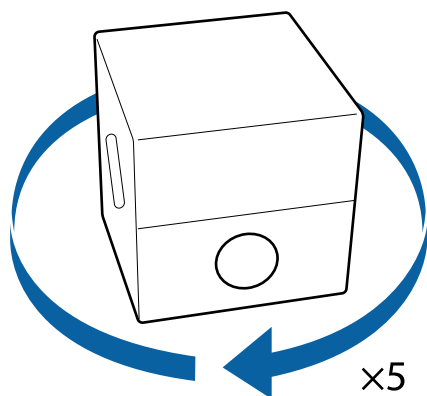

- 3 Drehen Sie die Packung fünfmal gegen den Uhrzeigersinn.

Drehen Sie die Packung mit einer Geschwindigkeit von einer Umdrehung alle zwei Sekunden.

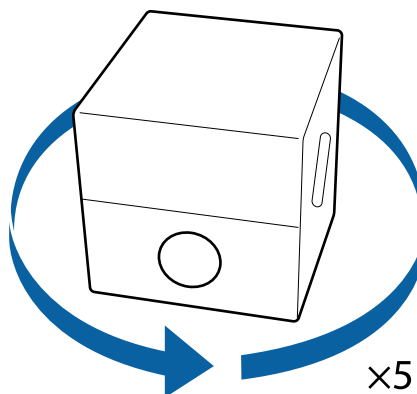

- 4 Drehen Sie die Packung fünfmal im Uhrzeigersinn.

Drehen Sie die Packung mit einer Geschwindigkeit von einer Umdrehung alle zwei Sekunden.

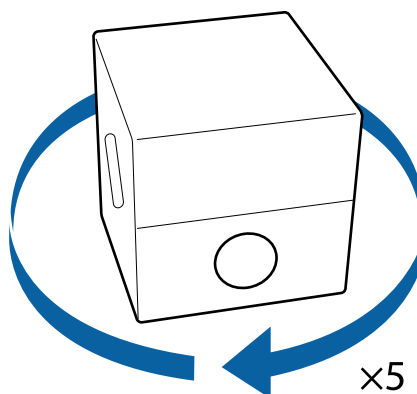

- 5 Drehen Sie die Packung so, dass die Ausgussabdeckung nach oben zeigt.

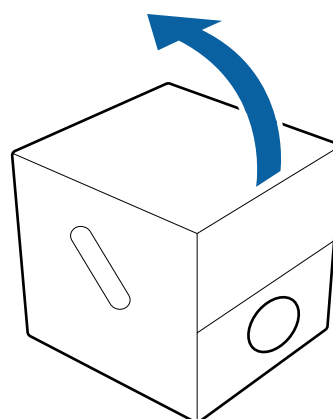

Öffnen der Vorbehandlungsflüssigkeit

- 1** Schneiden Sie den Karton entlang der Perforierung auf und entnehmen Sie den Absperrhahn.

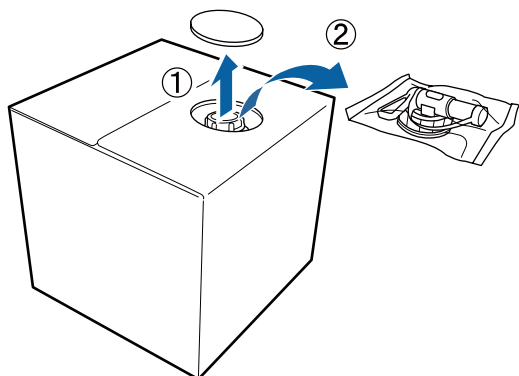

- 2** Ziehen Sie den Bereich um die Verschlusskappe aus dem Karton.

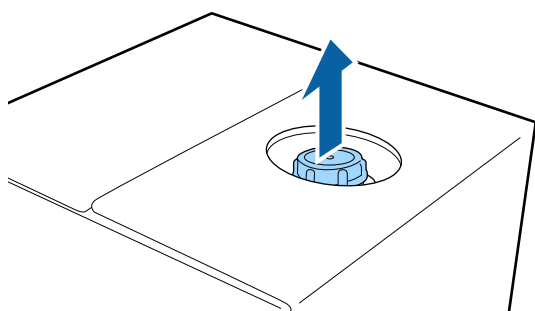

Wichtig:

Stellen Sie sicher, dass der Bereich um die Verschlusskappe vollständig aus dem Karton gezogen ist. Wenn die Verschlusskappe in nicht ausgezogenem Zustand geöffnet wird, kann Vorbehandlungsflüssigkeit austreten.

- 3** Entfernen Sie die Verschlusskappe.

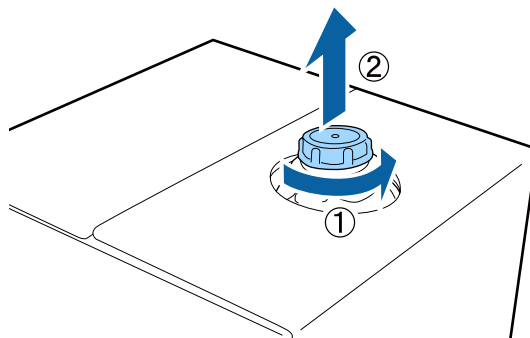

- 4** Nehmen Sie den Absperrhahn aus der Folie und prüfen Sie, ob die Öffnung zu sehen ist.

Wenn Sie die Öffnung nicht sehen können, drehen Sie den Griff des Absperrhahns bis sie sichtbar ist.

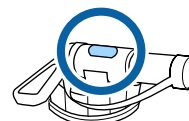

Hinweis:

Wenn die Öffnung nicht zu sehen oder der Absperrhahn beschädigt ist, wenden Sie sich bitte an den Händler, bei dem Sie das Produkt erworben haben.

- 5** Schrauben Sie den Absperrhahn an.

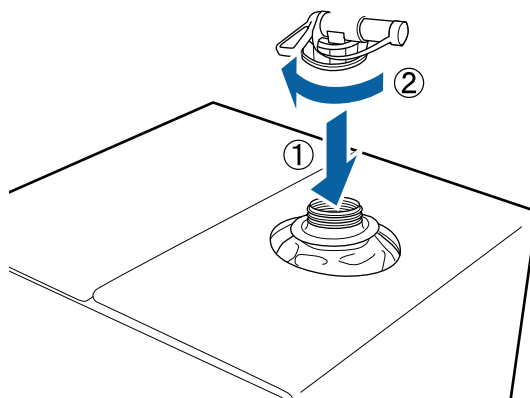

Wichtig:

Entsorgen Sie keine Vorbehandlungsflüssigkeit in den Abfalltintenbehälter, da sie sich verfestigt, wenn sie mit Abfalltinte vermischt wird.

Ausgießen

- 1 Entfernen Sie die Schutzkappe von dem Absperrhahn und drehen Sie den Hebel des Absperrhahns anschließend, bis die Öffnung nach unten gerichtet ist.

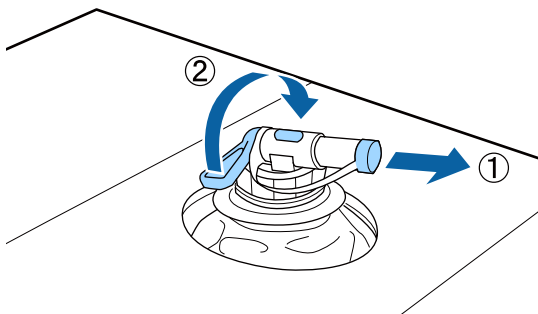

- 2 Neigen Sie den Karton oder Behälter und gießen Sie die Vorbehandlungsflüssigkeit in das gewünschte Gefäß.
- 3 Wenn Sie mit dem Eingießen der Flüssigkeit fertig sind, führen Sie die Arbeitsschritte unter Punkt 1 in umgekehrter Reihenfolge aus, um die Schutzkappe wieder auf den Absperrhahn zu setzen.
- 4 Achten Sie darauf, den Auslass des Hahns wie in der Abbildung gezeigt nach oben zu richten.

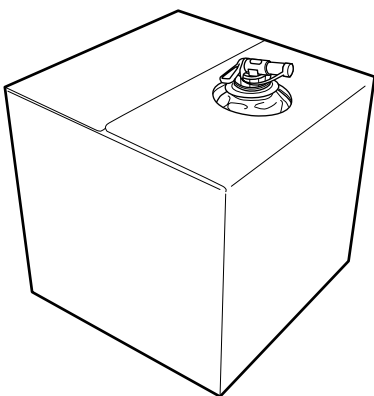

Verdünnen der Vorbehandlungsflüssigkeit

Abhängig von der Art der verwendeten Tinte, wird die Vorbehandlungsflüssigkeit entweder unverdünnt auf die T-Shirts aufgetragen oder verdünnt mit destilliertem oder gereinigtem Wasser.

Weiß Tinte

Verwenden Sie unverdünnte Vorbehandlungsflüssigkeit.

Farbige Tinten

Verdünnen Sie um Faktor 7
(Vorbehandlungsflüssigkeit : Wasser = 1:6)

Auftragen der Vorbehandlungsflüssigkeit

Aufzutragende Vorbehandlungsflüssigkeitsmenge

Tragen Sie die Vorbehandlungsflüssigkeit mit einer Rolle oder einem Sprühgerät auf die T-Shirts auf.

Tragen Sie etwa 15 g der Vorbehandlungsflüssigkeit auf Druckbereiche von A4-Größe auf.



Wichtig:

Tragen Sie nicht zuviel Vorbehandlungsflüssigkeit auf. Durch zu viel Auftrag kann die Druckqualität zurückgehen.

Hinweis:

Abhängig von den Eigenschaften des Materials können Spuren der Vorbehandlungsflüssigkeit nach der Tintenfixierung sichtbar sein, wenn Sie die Vorbehandlungsflüssigkeit mit einer Rolle auftragen. Falls dies geschieht, können Sie die Ergebnisse möglicherweise mit einer Sprühflasche anstatt einer Walze verbessern.

Auftragen mit einer Rolle

Um ein Anhaften der auf der Rolle verbleibenden T-Shirt-Fasern an anderen T-Shirts zu verhüten, sollte für jede Farbe auf dem T-Shirt eine eigene Rolle verwendet werden.

- 1 Befeuchten Sie die Rolle durch Eintauchen in eine Wanne mit Vorbehandlungsflüssigkeit.
- 2 Breiten Sie das T-Shirt auf einer glatten Oberfläche aus.
- 3 Drücken Sie die Vorbehandlungsflüssigkeit aus der Rolle, indem Sie diese gegen den Wannenrand pressen, und tragen Sie die Vorbehandlungsflüssigkeit anschließend gleichmäßig auf.

Wir empfehlen, die Vorbehandlungsflüssigkeit über die zu bedruckende Fläche hinausgehend aufzutragen.

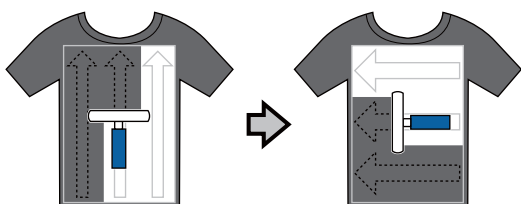

- 4 Fixieren Sie die Vorbehandlungsflüssigkeit mit der Heißpresse.

 „Fixieren der Vorbehandlungsflüssigkeit (Heißpresse)“ auf Seite 37

Hinweis:

Um eine gleichmäßig weiße Fläche zu erzeugen, muss das Gewebe geglättet sein. Verwenden Sie eine Heißpresse zur Fixierung der Vorbehandlungsflüssigkeit, da die Fasern im Ofen nicht glatt gepresst werden.

Auftragen mit einem Sprüher

! Wichtig:

Je nach Art des Sprüherers kann dieser beim Auftragen der Vorbehandlungsflüssigkeit einen Nebel erzeugen. Tragen Sie stets eine Maske und eine Schutzbrille sowie gegebenenfalls Sicherheitshandschuhe, und stellen Sie sicher, dass der Bereich, in dem mit der Vorbehandlungsflüssigkeit gearbeitet wird, gut belüftet ist.

Einzelheiten zum Gebrauch des Sprüherers finden Sie in dessen beiliegender Anleitung.

- 1 Füllen Sie die Vorbehandlungsflüssigkeit in das Sprühgerät.
- 2 Legen Sie das T-Shirt in den Sprüher ein. Sprühen Sie anschließend die Vorbehandlungsflüssigkeit gleichmäßig auf die zu bedruckende Fläche.

Wir empfehlen, die Vorbehandlungsflüssigkeit über die zu bedruckende Fläche hinausgehend aufzutragen.

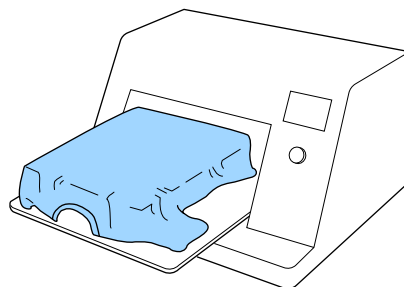

Hinweis:

- ❑ Polyester-Vorbehandlungsflüssigkeit hat eine höhere Viskosität als Baumwoll-Vorbehandlungsflüssigkeit und kann eine schmalere Sprühspur erzeugen. In diesem Fall müssen Sie das Sprühgerät eventuell einstellen, um einen größeren Bereich abzudecken.
- ❑ Ein gleichmäßiges Auftragen der Vorbehandlungsflüssigkeit gelingt am besten, wenn Sie nach dem Aufsprühen mit einer Rolle nacharbeiten.

3 Fixieren Sie die Vorbehandlungsflüssigkeit mit der Heißpresse.

☞ „Fixieren der Vorbehandlungsflüssigkeit (Heißpresse)“ auf Seite 37

Hinweis:

Um eine gleichmäßig weiße Fläche zu erzeugen, muss das Gewebe geglättet sein. Verwenden Sie eine Heißpresse zur Fixierung der Vorbehandlungsflüssigkeit, da die Fasern im Ofen nicht glatt gepresst werden.

Fixieren der Vorbehandlungsflüssigkeit (Heißpresse)

Verwenden Sie die Heißpresse, um Falten aus dem T-Shirt zu entfernen und die Vorbehandlungsflüssigkeit zu fixieren. Da die Fasern in einem Heizofen nicht platt gedrückt werden, wird die zu bedruckende Fläche nicht glatt, was zu Knitterfalten und Farbabweichungen führen kann. Wenn die Vorbehandlungsflüssigkeit mithilfe einer Heizpresse fixiert wird, legen Sie eine hitzebeständige Schutzfolie, beispielsweise ein Bogen Silikonpapier, zwischen das T-Shirt und die Auflage der Presse, um ein Anhaften der Vorbehandlungsflüssigkeit an der Auflage zu verhindern.

Bedingungen für den Fixiervorgang

Da die optimalen Bedingungen für das Fixieren je nach Vorbehandlungsflüssigkeitsmenge unterschiedlich ausfallen können, gelten die folgenden Werte lediglich als Richtschnur.

Temperatur	Zeit	Druck ^{*1}
130 °C	60 Sekunden ^{*2}	3,0 N/cm ²

*1 Die optimalen Bedingungen unterscheiden sich je nach Art der Heißpresse, z. B. bei manuell einzustellenden Modellen. Überprüfen Sie auf jeden Fall das Fixierergebnis im Vorfeld, um den korrekten Druck herauszufinden.

*2 Falls der Anwendungsbereich für die Vorbehandlungsflüssigkeit größer ist als A4, ist das Trocknen selbst nach 60 Sekunden möglicherweise noch nicht abgeschlossen. Sie können die Zeit auf bis zu 90 Sekunden verlängern und beobachten, ob die Vorbehandlungsflüssigkeit getrocknet ist.



Wichtig:

- ❑ Achten Sie darauf, die Vorbehandlungsflüssigkeit sorgfältig zu trocknen. Durch eine zu geringe Trocknungszeit kann die Druckqualität zurückgehen.
- ❑ Befeuchten Sie das T-Shirt nach der Fixierung der Vorbehandlungsflüssigkeit nicht und belassen Sie es nicht längere Zeit in einer feuchten Umgebung. Weiß Tinte kann sich an feuchten Stellen setzen und Farbungleichmäßigkeiten verursachen. Wenn das T-Shirt längere Zeit unter solchen Bedingungen gelagert wurde, legen Sie es unmittelbar vor dem Drucken für 5 bis 10 Sekunden unter die Presse.

Hinweis:

Bei sichtbaren Spuren der Vorbehandlungsflüssigkeit versuchen Sie, diese in Wasser auszuwaschen; der Erfolg hängt allerdings stark vom Material des T-Shirts ab.

Ungleichmäßige Druckergebnisse

Aufgrund der Eigenschaften dieser Stoffart kann es beim Druck auf Polyester zu einer ungleichmäßigen Färbung kommen (siehe unten). Die Verwendung einer höheren Temperatureinstellung zur Fixierung der Vorbehandlungsflüssigkeit kann dieses Problem beseitigen.

Ungleiche Farben

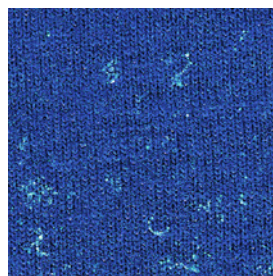

Erwartetes Druckergebnis



Anpassen der Tintendichte

Bei Verwendung von Weiß Tinte auf Polyester-T-Shirts empfehlen wir, dass Sie die **Tintendichte** im Garment Creator nach Auswahl der folgenden Optionen für **Einfach > Druckqualität** anpassen.

- SC-F2100 Serie: STUFE 6 (Qualität)
- SC-F2000 Serie: STUFE 2 (Qualität)

Die nachfolgende Abbildung zeigt die Einstellung für die SC-F2100 Serie.

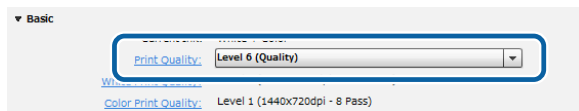

Die Auswahl der geeigneten weißen Farbdichte verbessert die Druckqualität und macht die T-Shirts waschbeständiger.

Für Informationen zu **Qualität**-Einstellungen und Anpassung der **Tintendichte** beziehen Sie sich auf die Onlinehilfe des Garment Creator.

Einlegen von Polyester-T-Shirts

Legen Sie Polyester-T-Shirts zum Bedrucken auf eine Antihafplatte auf. Verwenden Sie keine haftende Platte, da dies dazu führen kann, dass die Plattenabdeckung mit Tinte beschmutzt wird.

Dieser Abschnitt beschreibt nur das Auflegen des T-Shirts auf die Platte. Für Informationen zum Druckvorgang beziehen Sie sich auf die Bedienungsanleitung des Druckers.

Legen Sie die Polyester-T-Shirts so auf die Platte, dass das Halsstück zu Ihnen zeigt, wie in der Abbildung unten gezeigt. Die Platte sollte sich im T-Shirt befinden.

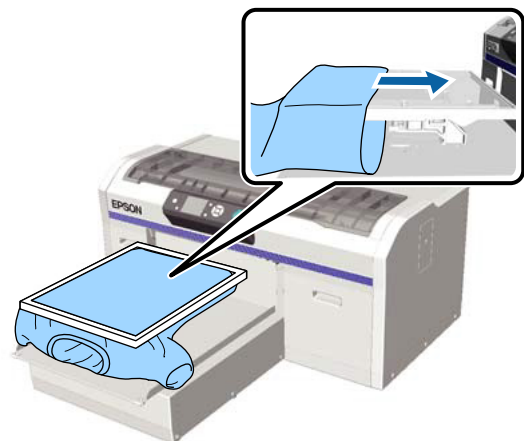

Legen Sie keine Polyester-T-Shirts auf die Oberfläche der Platte, da die Tinte die Seite des T-Shirts beschmutzen könnte, die unter der Druckoberfläche liegt.



Fixieren der Tinte

Fixieren Sie nach dem Bedrucken von Polyester-T-Shirts die Tinte in einer Heißpresse oder einem Ofen. Dieser Abschnitt beschreibt nur die Bedingungen zur Fixierung der Tinte. Für weitere Informationen beziehen Sie sich auf die Bedienungsanleitung des Druckers.

Die Bedingungen zur Fixierung unterscheiden sich abhängig von der Heißpresse bzw. vom Ofen wie unten gezeigt.

Verwenden Sie die folgenden Werte zur Orientierung. Die optimalen Bedingungen variieren abhängig von der Heißpresse bzw. des Ofens und abhängig von der Tintenmenge.

Heißpresse

Weiß Tinte

Temperatur	Zeit	Druck ^{*1}
130 °C	90 Sekunden	3,0 N/cm ²

Farbige Tinten

Temperatur	Zeit	Druck ^{*1}
130 °C	30 Sekunden ^{*2}	3,0 N/cm ²

*1 Die optimalen Bedingungen unterscheiden sich je nach Art der Heißpresse, z. B. bei manuell einzustellenden Modellen. Überprüfen Sie auf jeden Fall das Fixiererergebnis im Vorfeld, um den korrekten Druck herauszufinden.

*2 Abhängig von Gemisch und Stoffart benötigen Bilder, die größer als A4 sind oder die große Mengen Tinte brauchen, mehr als 30 Sekunden zum Trocknen. Wenn die Tinte nach 30 Sekunden nicht trocken ist, versuchen Sie, die Trockenzeit zu verlängern, während Sie die Tinte beobachten, um zu sehen, wann sie trocken ist.

Ofen

Da die optimalen Bedingungen je nach Ofen variieren, testen und prüfen Sie das Tintenfixierungsergebnis im Vorfeld, um die Temperatur und Dauer festzulegen.

Art des Heizofens	Temperatur	Zeit
Schachtofen/ Durchlauftrockner	140 °C ^{*1}	5 bis 10 Minuten ^{*2}

*1 Die Temperatur der mit Tinte benetzten Oberfläche, nicht die des Ofens.

*2 Bilder, die Weiß Tinte enthalten, benötigen die längste Zeit (10 Minuten).

Hinweis:

- Bestandteile der Vorbehandlungsflüssigkeit bleiben zurück, wenn die Tinte fixiert ist; stellen Sie sicher, dass die T-Shirts vor dem Tragen mit Wasser gewaschen werden.
- Aufgrund der Beschaffenheit dieser Stoffart kann etwas Tinte auf die Heißpresse übertragen werden, wenn sie auf Polyester-T-Shirts fixiert wird. Reinigen Sie die Presse bei Bedarf.
- Die Behandlung von Polyester-T-Shirts bei übermäßig hohen Temperaturen oder über längere Zeiträume kann zum Verblässen der Tinte führen oder es können Spuren der Presse auf dem T-Shirt verbleiben. Verwenden Sie zum Fixieren der Tinte geeignete Einstellungen.
- Stoffarten wie die in Polyester-T-Shirts verwendeten können ihre Farbe verändern, wenn Hitze zur Fixierung der Tinte verwendet wird. Bevor Sie fortfahren, passen Sie die Temperatur an, während Sie die Ergebnisse des Tintenfixierungsvorgangs beobachten.

Reinigung der Platte

Aufgrund der Beschaffenheit der für Polyester-T-Shirts verwendeten Stoffart kann etwas Tinte während des Druckvorgangs auf die Platte übertragen werden. In diesem Fall sollte die Platte sofort wie unten beschrieben gereinigt werden, bevor die Tinte trocknet.

- 1 Sehen Sie nach, ob die Trägerplatte nach vorne ausgefahren wurde.

Sollte sie nicht ausgefahren worden sein, drücken Sie die Taste , um die Trägerplatte nach vorne zu holen.

- 2 Schalten Sie den Drucker aus und überprüfen Sie, ob der angezeigte Bildschirm verschwindet.

- 3 Verwenden Sie ein weiches, sauberes Tuch und entfernen Sie vorsichtig Staub oder Schmutz.

Um hartnäckige Flecken zu entfernen, befeuchten Sie ein Tuch entweder mit einem Tintenlöser oder einer Lösung aus Wasser mit einer kleinen Menge neutralem Reiniger. Wringen Sie das Tuch aus, wischen Sie die Platte gründlich ab und entfernen Sie alle Feuchtigkeitsreste mit einem weichen, trockenen Tuch.



Wichtig:

Verwenden Sie keinen Alkohol oder organische Lösungsmittel, da diese die Platte entfärben, verformen oder beschädigen könnten.



Technische Daten

Haltbarkeitsdatum	Das der Packung und der Patrone aufgedruckte Datum (bei Normaltemperatur)
Temperatur	Bei Betrieb: 10 bis 35 °C Im Lager (verpackt): 0 bis 40 °C (für 4 Tage bei 0 °C, bis zu einem Monat bei 40 °C) Beim Transport (verpackt): -20 bis 60 °C (für 4 Tage bei -20 °C, höchstens einen Monat lang bei 40 °C bzw. 72 Stunden bei 60 °C)
Füllmenge	18 l
Abmessungen	(B) 300 × (T) 300 × (H) 300 mm

EPSON, EPSON EXCEED YOUR VISION, EXCEED YOUR VISION und die dazugehörigen Logos sind eingetragene Marken oder Marken von Seiko Epson.

Esta guía describe los procesos de pre-tratamiento e impresión que involucran líquido de pretratamiento para poliéster. Solamente se describen aquí los procesos de impresión que difieren de los que usan líquido de pretratamiento para algodón (T43R1). Puede encontrar más información sobre la impresión y sobre los procesos de pretratamiento utilizando líquido de pretratamiento para algodón en el manual de la impresora.

Significado de los símbolos

 Precaución:	Las precauciones deben seguirse estrictamente para evitar lesiones corporales.
 Importante:	La información importante debe seguirse para evitar daños en el producto.
Nota:	Las notas contienen información práctica o más detallada sobre el funcionamiento de este producto.
	Indica contenido relacionado.

Pretratamiento de camisetas de poliéster

El líquido de pretratamiento para poliéster se utiliza para el pretratamiento de camisetas de poliéster. Independientemente de si planea usar tinta de color Blanco, aplique líquido de pretratamiento para poliéster a las camisetas hechas de 100 a 50 % de poliéster. Se mejora la fijación del color y la tinta, mejorando resolución. Sin embargo, tenga en cuenta que dependiendo del tipo de tela, quizás no se consigan los resultados deseados; se recomienda realizar una impresión de prueba para comprobar la fijación de la tinta y el color.

Use líquido de pretratamiento para algodón con camisetas hechas de 100 a 50 % de algodón.

Aunque cualquier tipo de líquido de pretratamiento puede utilizarse con mezclas de 50 % de algodón y poliéster, los resultados pueden variar dependiendo de la tela. Es posible que deba realizar impresiones de prueba antes de elegir un líquido de pretratamiento.

Utilización del líquido de pretratamiento

Lea la hoja de los datos de seguridad antes de utilizarlo. La hoja de los datos de seguridad se puede descargar del sitio web de Epson.

URL: <http://www.epson.com>



Precaución:

- Utilice siempre gafas de protección, guantes y una máscara para trabajar.
En caso de que el líquido de pretratamiento entre en contacto con la piel o penetre en los ojos o boca, tome inmediatamente las siguientes medidas:
- Si el líquido se adhiere a la piel, lávese de inmediato a fondo con agua y jabón en abundancia. Acuda al médico si la piel parece irritada o está descolorida.
- Si le entra líquido en los ojos, enjuáguelos inmediatamente con agua. Si no toma esta precaución, los ojos podrían hincharse ligeramente o quedarse rojos. Si los problemas persisten, acuda al médico.
- Si le entra líquido en la boca, acuda inmediatamente al médico.
- Si traga líquido, no fuerce el vómito y consulte a un médico de inmediato. Si la persona se ve inducida a vomitar, el líquido podría quedarse atrapado en la tráquea, lo que resulta peligroso.
- Guarde el líquido en un sitio fuera del alcance de los niños.
- Una vez finalizado el trabajo, lávese las manos y haga gárgaras a conciencia.



Importante:

- Asegúrese de estar en un lugar bien ventilado cuando aplique el líquido de pretratamiento.
- Prepare únicamente el líquido necesario para realizar el trabajo actual. Si prepara más líquido del necesario y lo deja, podría endurecerse.
- No lo almacene a temperaturas elevadas o de congelación.
- Evite la luz directa del sol. Guárdelo a una temperatura ambiente normal.
- Si el líquido de pretratamiento se adhiere al cabezal de impresión, se puede ocasionar una avería en la impresora, con el consiguiente empeoramiento de la calidad de la impresión. Asegúrese de que el líquido no se adhiere al interior de la impresora por accidente durante las operaciones de mantenimiento, etc.

Método de desecho

El líquido de pretratamiento es un residuo industrial y debe ser eliminado por contratistas de eliminación de desechos profesionales o similares de acuerdo con las reglamentaciones locales. Proporcione al contratista la ficha de datos de seguridad del producto cuando solicite la eliminación.

Agitación del líquido de pretratamiento

Agite el líquido de pretratamiento tal y como se describe a continuación antes de abrir el paquete. Si no se realiza este paso, el tratamiento puede ser menos efectivo.

El líquido de pretratamiento no requiere ser removido después de abrir el paquete.

- 1 Coloque el paquete en una superficie nivelada con la tapa del grifo en el costado.

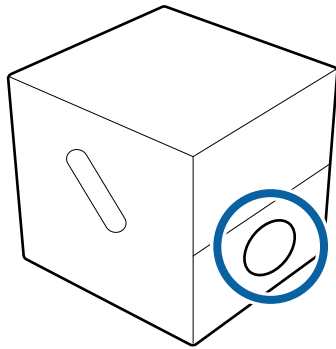

- 2 Gire el paquete en sentido horario cinco veces.
Gire el paquete a una velocidad de una revolución cada dos segundos.

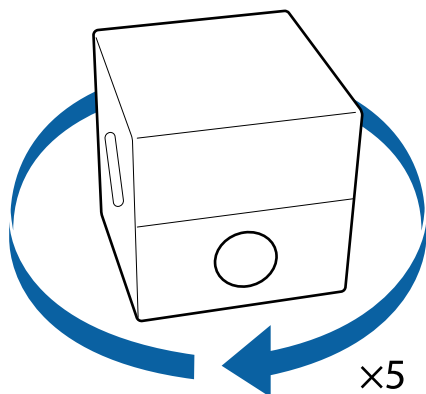

- 3 Gire el paquete en sentido antihorario cinco veces.

Gire el paquete a una velocidad de una revolución cada dos segundos.

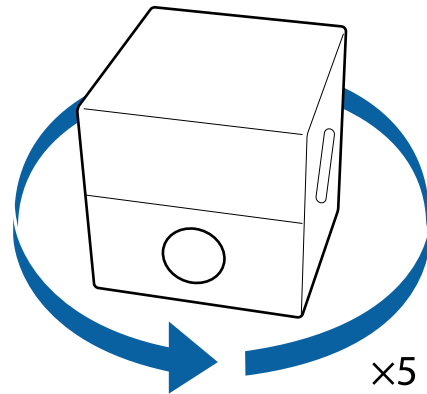

- 4 Gire el paquete en sentido horario cinco veces.

Gire el paquete a una velocidad de una revolución cada dos segundos.

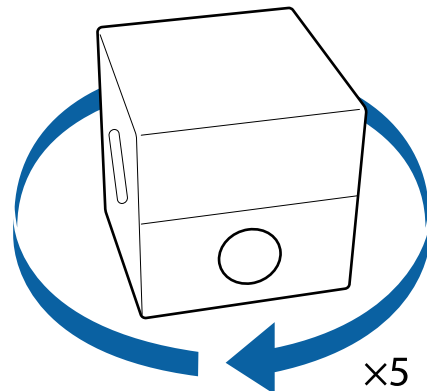

- 5 Gire el paquete de modo que la tapa del grifo quede arriba.

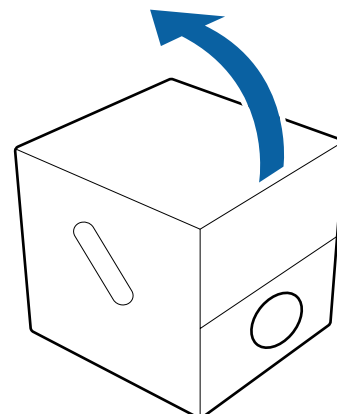

Apertura del líquido de pretratamiento

- 1** Corte el cartón a lo largo de las perforaciones y, a continuación, retire el grifo del interior.

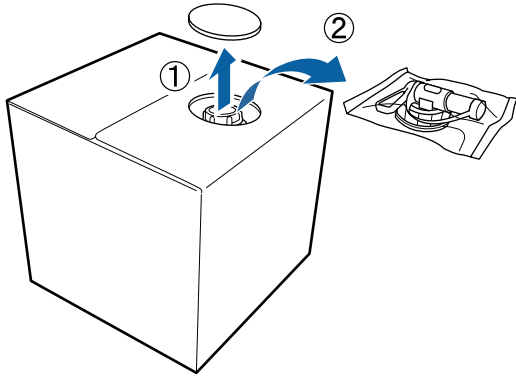

- 2** Retire el tapón del orificio situado en el cartón.

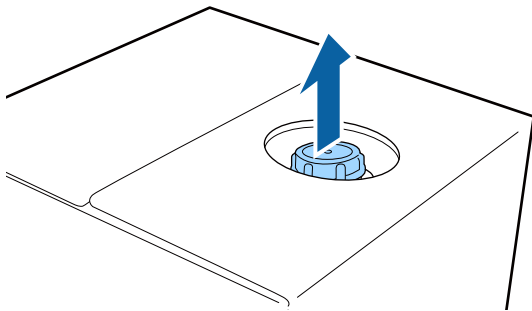

Importante:

Asegúrese de retirar el tapón del orificio situado en el cartón. Si el tapón se abre sin retirarlo, el líquido de pretratamiento podría derramarse.

- 3** Retire el tapón.

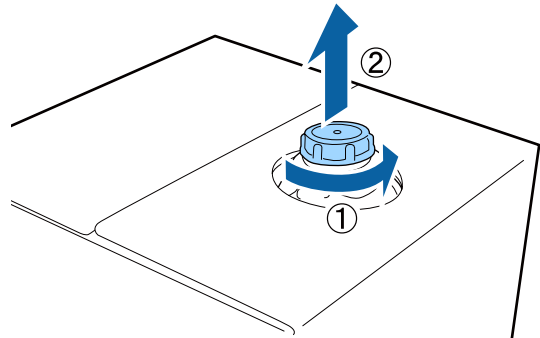

- 4** Retire el grifo de la bolsa y compruebe que el orificio sea visible.

Si no ve el orificio, gire la sección del tirador del grifo hasta que el orificio sea visible.

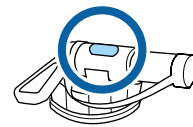

Nota:

Si no ve el orificio o si el grifo está dañado, póngase en contacto con el establecimiento donde adquirió el producto.

- 5** Coloque el grifo.

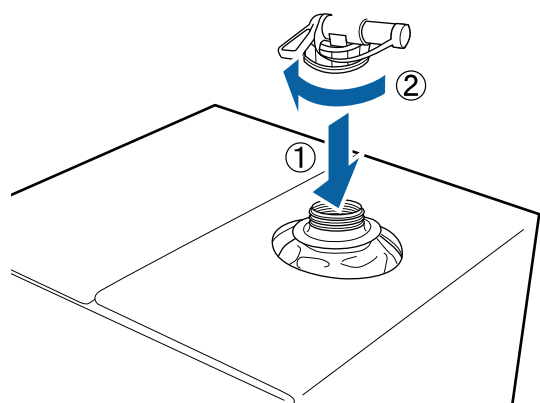

Importante:

No coloque el líquido residual en el bote de tinta desechada, ya que se solidificará si se mezcla con la tinta residual.

Verter

- 1 Retire el tapón del grifo y, a continuación, gire la palanca hasta que el orificio quede orientado hacia abajo.

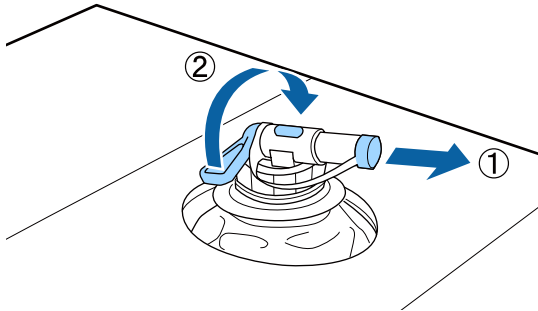

- 2 Incline el cartón o el recipiente y vierta el líquido de pretratamiento en el recipiente deseado.
- 3 Una vez haya acabado de verter el líquido, realice las acciones del paso 1 a la inversa para volver a colocar el tapón en el grifo.
- 4 Asegúrese de mantener la boca del grifo hacia arriba como se muestra en la ilustración.

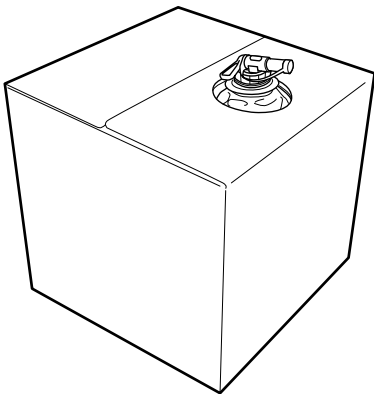

Dilución del líquido de pretratamiento

Dependiendo del tipo de tinta utilizada, el líquido de pretratamiento se aplicará a las camisetas ya sea en estado no diluido o diluido con agua destilada o pura.

Tinta Blanco

Use líquido de pretratamiento no diluido.

Tintas de color

Diluya con una relación de 7
(líquido de pretratamiento : agua = 1:6)

Aplicación del líquido de pretratamiento

Cantidad de líquido de pretratamiento que se debe aplicar

Aplice el líquido de pretratamiento a las camisetas con un rodillo o pulverizador.

Aplice aproximadamente 15 g de líquido de pretratamiento a las áreas de impresión de tamaño A4.

Importante:

No aplique demasiado líquido de pretratamiento. Si se aplica demasiado puede reducirse la calidad de impresión.

Nota:

Dependiendo de las propiedades del material, es posible que haya rastros visibles del líquido de pretratamiento después de realizar la fijación de la tinta cuando aplica dicho líquido de pretratamiento utilizando un rodillo. Si esto sucede, puede mejorar los resultados utilizando un pulverizador en lugar de un rodillo.

Aplicación con un rodillo

Para evitar que las fibras de la camiseta que hay en rodillo se adhieran a otras camisetas, utilice un rodillo para cada color de la camiseta.

- 1 Moje el rodillo sumergiéndolo en una bandeja de líquido de pretratamiento.
- 2 Extienda la camiseta sobre una superficie plana.
- 3 Estruje el líquido de pretratamiento del rodillo presionándolo contra el borde de la bandeja y aplique el líquido de forma uniforme.

Recomendamos la aplicación a un área más grande que el área de impresión deseada.

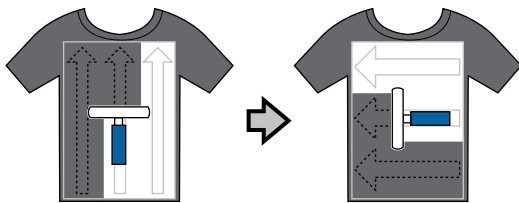

- 4 Fije el líquido de pretratamiento con la prensa térmica.

 “Fijación del líquido de pretratamiento (prensa térmica)” de la página 47

Nota:

No es necesario planchar las fibras para producir una blancura homogénea. Utilice una prensa térmica para fijar el líquido de pretratamiento, debido a que las fibras no se han planchado en el horno.

Aplicación con un pulverizador

! Importante:

Dependiendo del tipo de pulverizador, puede crear una niebla al aplicar el líquido de pretratamiento. Mientras trabaja con el líquido de pretratamiento, utilice una máscara, gafas de protección y guantes según sea necesario, y asegúrese de que la zona está bien ventilada.

Para obtener los detalles sobre el uso del pulverizador, consulte el manual suministrado con el pulverizador.

- 1 Cargue el líquido de pretratamiento en el pulverizador.
- 2 Cargue la camiseta en el pulverizador y, a continuación, rocíe el líquido de pretratamiento de forma homogénea por encima de la superficie de impresión.

Recomendamos la aplicación a un área más grande que el área de impresión deseada.

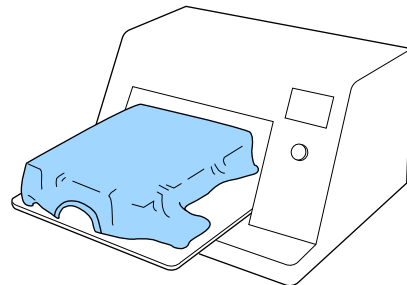

Nota:

- ❑ El líquido de pretratamiento para poliéster tiene un mayor nivel de viscosidad que el líquido de pretratamiento para algodón y podría producir una pulverización más estrecha, en dicho caso, podría tener que ajustar el pulverizador para cubrir un área mayor.
- ❑ Puede aplicar el líquido de forma homogénea si pasa el rodillo por encima del área después de pulverizar.

3 Fije el líquido de pretratamiento con la prensa térmica.

 “Fijación del líquido de pretratamiento (prensa térmica)” de la página 47

Nota:

No es necesario planchar las fibras para producir una blancura homogénea. Utilice una prensa térmica para fijar el líquido de pretratamiento, debido a que las fibras no se han planchado en el horno.

Fijación del líquido de pretratamiento (prensa térmica)

Utilice la prensa térmica para eliminar las arrugas de la camiseta y para fijar el líquido de pretratamiento. Debido a que el horno no plancha las fibras, la superficie impresa no es homogénea, lo que causa arrugas y un color no uniforme. Al fijar el líquido de pretratamiento mediante una prensa de calor, coloque una lámina de liberación resistente al calor, como papel de silicona, entre la camiseta y la superficie de la prensa para evitar que el líquido de pretratamiento se pegue a la superficie de la prensa.

Condiciones de fijación

Debido a que las condiciones óptimas varían en función de la cantidad de líquido de pretratamiento; los valores siguientes son únicamente orientativos.

Temperatura	Tiempo	Presión ^{*1}
130 °C	60 segundos ^{*2}	3,0 N/cm ²

*1 Las condiciones óptimas varían en función del tipo de prensa térmica como, por ejemplo, con un tipo de ajuste manual. Asegúrese de probar previamente el resultado de la fijación de la tinta para establecer la presión correcta.

*2 Si el área de aplicación para el líquido de pretratamiento es mayor que A4, es posible que no se seque incluso después de 60 segundos. Vaya aumentando el tiempo hasta un máximo de 90 segundos a la vez que comprueba si el líquido de pretratamiento está seco.

 **Importante:**

- Asegúrese de secar bien el líquido de pretratamiento. Un tiempo de secado insuficiente puede hacer que la calidad de la impresión disminuya.
- No moje la camiseta ni la deje en un sitio húmedo durante mucho tiempo después de la fijación del líquido de pretratamiento. La tinta de color Blanco puede hundirse en la secciones húmedas y provocar una irregularidad en el color. Si la camiseta se deja durante un periodo de tiempo prolongado en estas condiciones, pláncela entre 5 a 10 segundos para secarla justo antes de imprimir.

Nota:

Si los restos del líquido de pretratamiento son visibles, intente lavar la camiseta en agua; no obstante, el efecto dependerá del tejido de la camiseta.

Resultados de impresión desigual

Debido a la naturaleza de este tipo de tela, es posible que observe colores irregulares al imprimir en poliéster (consulte a continuación). Podría solucionar el problema fijando el líquido de pretratamiento a una temperatura más alta.

Colores desiguales

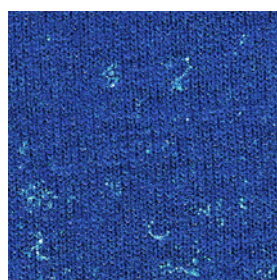

Resultado de impresión esperado



Ajuste de la densidad de la tinta

Al usar tinta de color Blanco para imprimir en camisetas de poliéster, se recomienda ajustar **Densidad tinta** en Garment Creator después de seleccionar las siguientes opciones para **Básica > Resolución**.

- Serie SC-F2100: NIVEL 6 (Calidad)
- Serie SC-F2000: NIVEL 2 (Calidad)

La siguiente ilustración muestra la configuración de la serie SC-F2100.

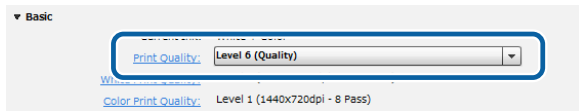

Elegir la densidad de color blanco adecuada mejora la resolución y las camisetas son más resistentes al lavado.

Para más información sobre los ajustes de **Resolución** y **Densidad tinta**, consulte la ayuda en línea de Garment Creator.

Carga de camisetas de poliéster

Cargue camisetas de poliéster sobre una platina no adherente para su impresión. No use una platina adhesiva, ya que esto podría provocar que la cobertura de la platina se manche de tinta.

Esta sección describe solamente la carga de camisetas en la platina. Para obtener más información sobre la impresión, consulte el manual de la impresora.

Coloque las camisetas de poliéster sobre la platina con el cuello hacia usted, como se muestra en la ilustración a continuación. La platina debe estar dentro de la camiseta.

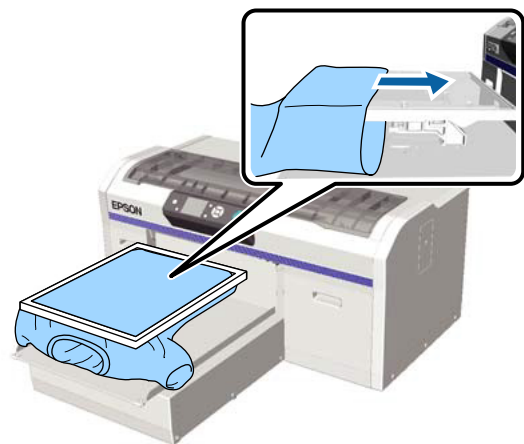

No coloque camisetas de poliéster encima de la platina, ya que la tinta puede manchar el costado de la camiseta que está debajo de la superficie de impresión.



Fijación de la tinta

Después de imprimir en camisetas de poliéster, fije la tinta en una prensa térmica o en el horno. Esta sección describe solamente las condiciones para la fijación de la tinta. Para obtener información adicional, consulte el manual de la impresora.

Las condiciones necesarias para la fijación varían dependiendo de la prensa térmica u horno, tal y como se muestra a continuación.

Utilice los siguientes valores como guía. Las condiciones óptimas varían en función del tipo de prensa térmica u horno, así como de la cantidad de tinta.

Prensa térmica

Tinta Blanco

Temperatura	Tiempo	Presión ^{*1}
130 °C	90 segundos	3,0 N/cm ²

Tintas de color

Temperatura	Tiempo	Presión ^{*1}
130 °C	30 segundos ^{*2}	3,0 N/cm ²

*1 Las condiciones óptimas varían en función del tipo de prensa térmica como, por ejemplo, con un tipo de ajuste manual. Asegúrese de probar previamente el resultado de la fijación de la tinta para establecer la presión correcta.

*2 Según la mezcla y el tipo de tela, las imágenes con un tamaño superior a A4 o que requieren grandes cantidades de tinta podrían tardar más de 30 segundos en secarse. Si la tinta no está seca después de 30 segundos, intente aumentar el tiempo de secado mientras comprueba la tinta para ver si está seca.

Horno

Debido a que las condiciones óptimas varían en función del tipo de horno que se utiliza, realice y compruebe previamente los resultados de fijación de la tinta para determinar la temperatura y duración.

Tipo de horno	Temperatura	Tiempo
Tipo de lote/Tipo de transportador	140 °C ^{*1}	De 5 a 10 minutos ^{*2}

*1 La temperatura de la superficie entintada, no del horno.

*2 Las imágenes que incluyen tinta de color Blanco requieren más tiempo (10 minutos).

Nota:

- Los elementos del líquido de pretratamiento permanecerán una vez que la tinta se haya fijado; asegúrese de lavar las camisetas con agua antes de usarlas.
- Debido a la naturaleza de este tipo de tela, es posible que se transfiera algo de tinta a las prensas térmicas utilizadas para fijar la tinta en las camisetas de poliéster. Limpie la prensa según sea necesario.
- El tratamiento de camisetas de poliéster a temperaturas excesivamente altas o durante períodos prolongados puede hacer que la tinta se desvanezca o deje rastros de la prensa en la camiseta. Use las configuraciones apropiadas al fijar la tinta.
- Las telas del tipo utilizado en las camisetas de poliéster pueden cambiar de color cuando se usa calor para fijar la tinta. Antes de continuar, ajuste la temperatura mientras observa los resultados del proceso de fijación de la tinta.

Limpieza de la platina

Debido a la naturaleza del tipo de tela utilizada en las camisetas de poliéster, es posible que se transfiera algo de tinta a la platina durante el proceso de impresión, en cuyo caso limpie inmediatamente la platina como se describe a continuación antes de que se seque la tinta.

- 1 Compruebe que se haya expulsado la platina.

Si no se ha expulsado, pulse el botón  para desplazar la platina hacia delante.

- 2 Apague la impresora y compruebe que desaparece la pantalla que aparecía.

- 3 Utilice un paño suave y limpio para quitar con cuidado el polvo o la suciedad.

Para eliminar las manchas más persistentes, moje un paño en limpiador de tinta o en una solución de agua y una pequeña cantidad de detergente neutro. Escurra el paño, limpie bien la platina y, a continuación, elimine los restos de humedad con un paño suave y seco.



Importante:

Evite el uso de alcohol u otros solventes orgánicos, ya que podrían decolorar, deformar o dañar la platina.



Especificaciones

Fecha de caducidad	Véase la fecha impresa en el paquete y en el cartucho (a temperaturas normales)
Temperatura	En funcionamiento: de 10 a 35 °C Almacenamiento (en el paquete): de 0 a 40 °C (no más de 4 días a 0 °C, un mes a 40 °C) Transporte (en el paquete): de -20 a 60 °C (no más de 4 días a -20 °C, un mes a 40 °C, 72 horas a 60 °C)
Capacidad	18 L
Dimensiones	300 × 300 × 300 mm (an × prof × al)

EPSON, EPSON EXCEED YOUR VISION, EXCEED YOUR VISION y sus respectivos logotipos son marcas comerciales o marcas comerciales registradas de Seiko Epson.

Este guia descreve os processos de pré-tratamento e impressão envolvendo líquido de pré-tratamento para poliéster. Apenas os processos de impressão que diferem dos que envolvem líquido de pré-tratamento para algodão (T43R1) são descritos aqui. Mais informações sobre processos de impressão e pré-tratamento usando líquido de pré-tratamento para algodão podem ser encontradas no manual da impressora.

Significado dos Símbolos

 Cuidado:	Proceda cuidadosamente para evitar lesões físicas graves.
 Importante:	Importante: Deve ser respeitado para evitar danos no produto.
Nota:	Contém informações úteis ou adicionais sobre o funcionamento do produto.
	Indica o conteúdo relacionado.

Pré-tratar T-shirts de Poliéster

O líquido de pré-tratamento para poliéster é usado para o pré-tratamento de T-shirts de poliéster. Independentemente de pretender usar tinta Branco, aplique líquido de pré-tratamento para poliéster em T-shirts feitas com 100% a 50% de poliéster. A cor e a fixação de tinta são melhoradas, melhorando a resolução. Contudo, tenha em atenção que, dependendo do tipo de tecido, os resultados pretendidos podem não ser atingidos; recomendamos que faça uma impressão de teste para verificar a cor e a fixação da tinta.

Use líquido de pré-tratamento para algodão com T-shirts feitas com 100% a 50% de algodão.

Embora possa usar qualquer um dos tipos de líquido de pré-tratamento com misturas de 50% de poliéster-algodão, os resultados podem variar dependendo do tecido. Pode precisar de fazer impressões de teste antes de escolher um líquido de pré-tratamento.

Utilização do líquido de pré-tratamento

Antes de utilizar, leia o folheto informativo. Pode descarregar o folheto informativo no sítio Web da Epson.

URL: <http://www.epson.com>



Cuidado:

- Usar sempre óculos de proteção, luvas e uma máscara para realizar a manutenção. Caso o líquido de pré-tratamento entrar em contacto com a sua pele, olhos ou boca, realize de imediato as seguintes ações:
 - Se o fluido aderir à pele, lave-a de imediato com água ensaboada em abundância. Se a pele ficar irritada ou descolorada, entre em contacto com o seu médico.
 - Se o fluido entrar em contacto com os olhos, lave-os imediatamente com água. Se não proceder desta forma, pode verificar-se vermelhidão dos olhos ou até mesmo inflamação. Se os problemas persistirem, entre em contacto com o seu médico.
 - Se o líquido entrar em contacto com a sua boca, entre em contacto com o seu médico imediatamente.
 - Se o fluido for ingerido, não induza o vômito e entre em contacto com o médico imediatamente. Se a pessoa for obrigada a vomitar, o fluido pode ficar na traqueia o que representa um perigo acrescido.
- Armazenar fora do alcance das crianças.
- Depois de utilizar, lave as mãos e gargareje com bastante água.



Importante:

- Certifique-se que se encontra num local bem ventilado ao aplicar o líquido de pré-tratamento.
- Prepare apenas a quantidade que pretende utilizar. Se preparar mais que o necessário, o produto pode enrijecer.
- Não armazenar em condições de temperatura muito alta ou demasiado baixa.
- Evite a luz solar direta. Armazenar à temperatura ambiente.
- Se o líquido de pré-tratamento ficar preso à cabeça de impressão, pode provocar avarias e influenciar a qualidade de impressão. Certifique-se que o líquido não fica no interior da impressora acidentalmente durante as operações de manutenção.

Método de eliminação

O líquido de pré-tratamento é um resíduo industrial e deve ser eliminado por técnicos profissionais de eliminação de resíduos ou similares de acordo com os regulamentos locais. Forneça ao técnico a folha de dados de segurança do produto ao solicitar a eliminação.

Agitar o líquido de pré-tratamento

Agite o líquido de pré-tratamento tal como descrito abaixo antes de abrir a embalagem. Não executar este passo pode tornar o tratamento menos eficaz.

O líquido de pré-tratamento não requer agitação após a embalagem ser aberta.

- 1 Coloque o pacote numa superfície plana com a tampa da torneira de lado.

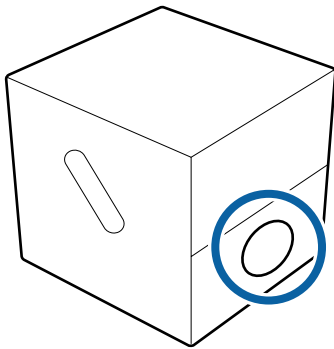

- 2 Rode o pacote no sentido horário cinco vezes.
Rode o pacote a uma velocidade de uma revolução a cada dois segundos.

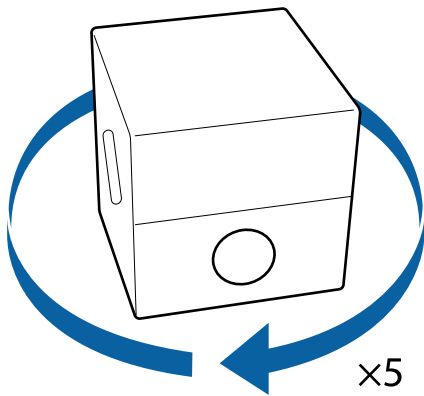

- 3 Rode o pacote no sentido anti-horário cinco vezes.

Rode o pacote a uma velocidade de uma revolução a cada dois segundos.

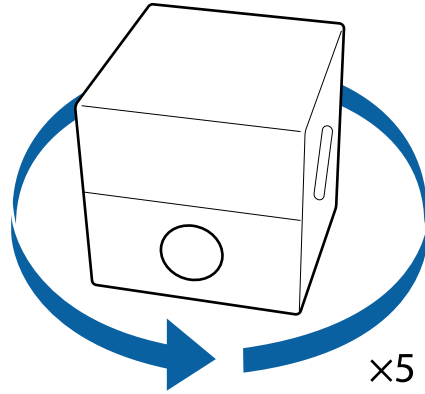

- 4 Rode o pacote no sentido horário cinco vezes.
Rode o pacote a uma velocidade de uma revolução a cada dois segundos.

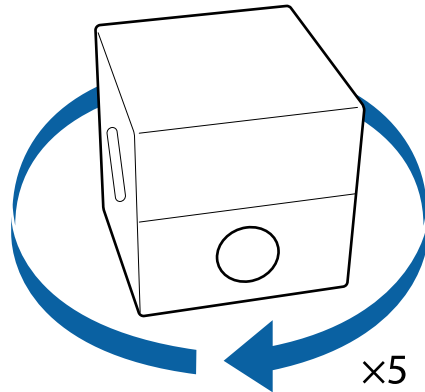

- 5 Rode a embalagem de forma a que a tampa da torneira fique na parte superior.

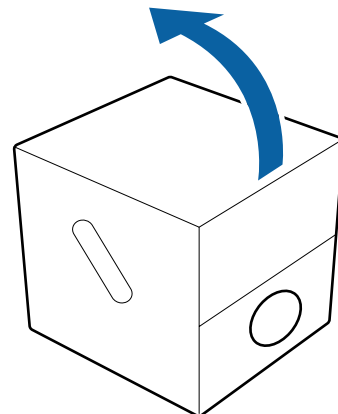

Abertura do recipiente do líquido de pré-tratamento

- 1 Corte o cartão ao longo dos furos, a seguir retire a torneira do interior.

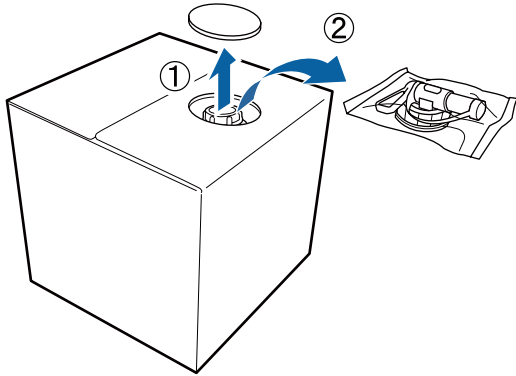

- 2 Retire a secção da tampa pelo orifício no cartão.

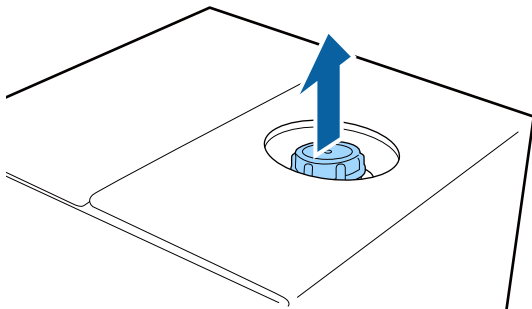

Importante:

Não se esqueça de tirar a secção da tampa pelo orifício no cartão. Se a tampa for aberta sem ter sido retirada, o líquido de pré-tratamento pode verter.

- 3 Retire a tampa.

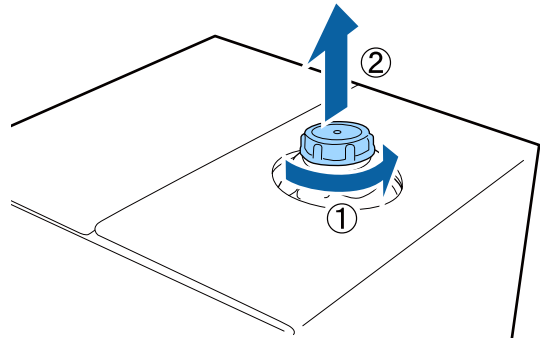

- 4 Remover a torneira do saco e verifique que o orifício está visível.

Se não conseguir ver o orifício, rode a secção da pega da torneira até que o orifício fique visível.

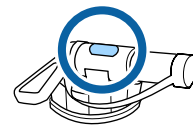

Nota:

Se não conseguir ver o orifício ou se a torneira estiver danificada, entre em contacto com a loja onde adquiriu o produto.

- 5 Colocar a torneira.

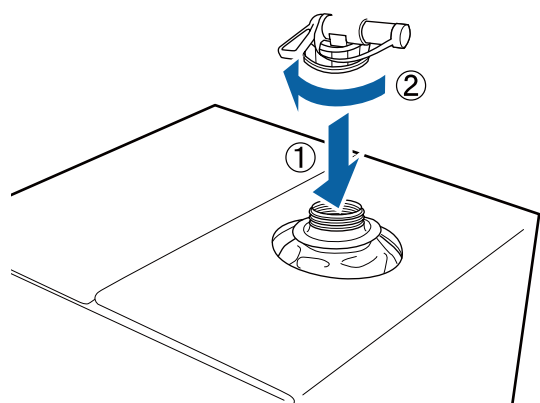

Importante:

Não colocar o líquido residual no frasco de tinta residual uma vez que este solidifica em contacto com a tinta residual.

Inserir o líquido

- 1 Remover a tampa da torneira, rodar a alavanca até que o orifício fique voltado para baixo.

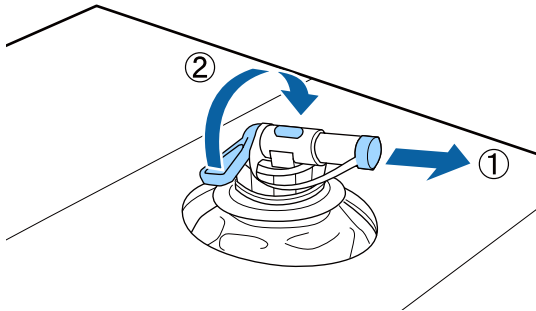

- 2 Inclinando o cartão no recipiente e verter o líquido de pré-tratamento no recipiente.

- 3 Quando terminar de verter o líquido, siga os passos de forma inversa até ao 1.º passo para voltar a colocar a tampa na torneira.

- 4 Mantenha a abertura da torneira voltada para cima como mostrado na imagem.

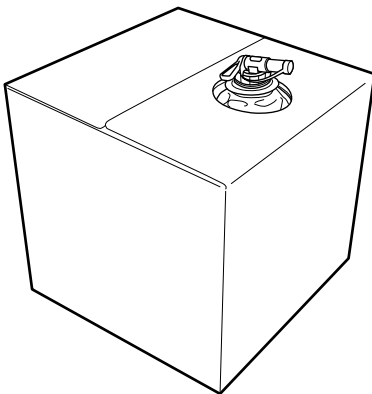

Diluição do líquido de pré-tratamento

Dependendo do tipo de tinta utilizada, o líquido de pré-tratamento será aplicado às T-shirts num estado não diluído ou diluído com água destilada ou pura.

Tinta Branco

Use líquido de pré-tratamento não diluído.

Tintas de cor

Dilua por um fator de 7

(líquido de pré-tratamento : água = 1:6)

Aplicar o líquido de pré-tratamento

Quantidade de líquido de pré-tratamento que deverá ser aplicado

Aplique o líquido de pré-tratamento nas T-shirts com um rolo ou pulverizador.

Aplicar cerca de 15 g de líquido de pré-tratamento nas áreas de impressão A4.



Importante:

Não aplicar demasiado líquido de pré-tratamento. Se aplicar demasiado, pode afetar a qualidade da impressão.

Nota:

Dependendo das características do material, poderão ser visíveis traços do líquido de pré-tratamento após fixar a tinta quando o líquido de pré-tratamento for aplicado com um rolo. Se isso acontecer, poderá melhorar os resultados usando um pulverizador em vez de um rolo.

Aplicar com um rolo

Para evitar que as fibras da T-shirt que ficam no rolo sejam transportadas para outras T-shirts, utilize um rolo diferente para cada cor da T-shirt.

- 1 Molhe o rolo por imersão numa bandeja de líquido de pré-tratamento.
- 2 Estenda a T-shirt numa superfície plana.
- 3 Espremer o líquido de pré-tratamento do rolo pressionando-o contra o tabuleiro, e aplicar de forma uniforme.

Recomendamos que a aplicação seja feita a uma área maior que a área de impressão.

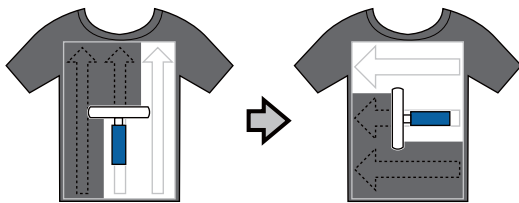

- 4 Fixe o líquido de pré-tratamento com a prensa quente.

 [“Fixar o Líquido de Pré-tratamento \(Prensa Quente\)” na página 57](#)

Nota:

Para obter um resultado uniforme, deverá pressionar as fibras horizontalmente. Utilizar uma prensa quente para fixar o líquido de pré-tratamento uma vez que as fibras não são pressionadas horizontalmente no forno.

Aplicar com um pulverizador

Importante:

De acordo com o tipo de pulverizador, pode criar vapor ao aplicar o líquido de pré-tratamento. Utilize uma máscara, óculos de proteção, e luvas, e certifique-se que a área é bem ventilada quando utilizar o líquido de pré-tratamento.

Para obter informações sobre como utilizar o pulverizador, consulte a documentação fornecida com o pulverizador.

- 1 Encha o pulverizador com líquido de pré-tratamento.
- 2 Colocar a T-shirt no pulverizador, aplicar o líquido de pré-tratamento de forma uniforme na superfície de impressão.

Recomendamos que a aplicação seja feita a uma área maior que a área de impressão.

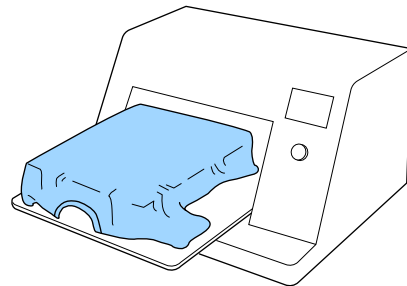

Nota:

- O líquido de pré-tratamento para poliéster tem uma viscosidade mais alta que o líquido de pré-tratamento para algodão e pode produzir um jato mais estreito, pelo que pode precisar de ajustar o pulverizador para cobrir uma área maior.
- Poderá aplicar o líquido de forma uniforme se utilizar o rolo na área após vaporizar.

3 Fixe o líquido de pré-tratamento com a prensa quente.

🔗 “Fixar o Líquido de Pré-tratamento (Prensa Quente)” na página 57

Nota:

Para obter um resultado uniforme, deverá pressionar as fibras horizontalmente. Utilizar uma prensa quente para fixar o líquido de pré-tratamento uma vez que as fibras não são pressionadas horizontalmente no forno.

Fixar o Líquido de Pré-tratamento (Prensa Quente)

Utilize a prensa quente para remover vincos da T-shirt e para fixar o líquido de pré-tratamento. Uma vez que o forno não exerce pressão sobre as fibras, a superfície impressa não fica uniforme o que provoca vincos e diferença de tonalidade da cor. Ao fixar o líquido pré-tratamento usando uma prensa do calor, coloque uma folha resistente ao calor, por exemplo papel de silicone, entre a T-shirt e a superfície da prensa para impedir que o líquido de pré-tratamento cole à superfície da prensa.

Condições de fixação

Uma vez que as condições ótimas dependem da quantidade de líquido de pré-tratamento utilizado, os valores que se seguem são meramente indicativos.

Temperatura	Tempo	Pressão ^{*1}
130 °C	60 segundos ^{*2}	3,0 N/cm ²

- *1 As condições ótimas variam de acordo com o tipo de prensa quente e do tipo de ajuste manual. Certifique-se de que testa o resultado de fixação da tinta antes para averiguar qual a pressão adequada.
- *2 Se a área de aplicação do líquido de pré-tratamento for superior a A4, pode não secar mesmo após 60 segundos. Tente aumentar o tempo até aos 90 segundos e verifique se o líquido de pré-tratamento está seco.

! Importante:

- ❑ Certifique-se que o líquido de pré-tratamento está seco. Se o tempo de secagem não for suficiente, a qualidade de impressão pode diminuir.
- ❑ Não molhe a T-shirt nem a deixe num local húmido durante muito tempo após fixar o líquido de pré-tratamento. A tinta Branco pode ser absorvida pelas secções húmidas e afetar a uniformidade da cor. Se a T-shirt permanecer durante muito tempo nestas condições, pressione durante 5 a 10 segundos para a secar antes de fazer a impressão.

Nota:

Se os vestígios de líquido de pré-tratamento forem visíveis, experimente lavar com água; no entanto, o efeito depende da qualidade do tecido da T-shirt.

Resultados de impressão irregulares

Devido à natureza deste tipo de tecido, pode notar cores irregulares ao imprimir em poliéster (veja abaixo). Usar uma definição de temperatura mais elevada ao fixar o líquido de pré-tratamento pode resolver este problema.

Cores irregulares

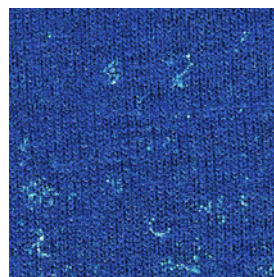

Resultado de impressão esperado



Ajustar a Densidade da Tinta

Ao usar tinta Branco para imprimir em T-shirts de poliéster, recomendamos que ajuste a **Densidade da Tinta** no Garment Creator depois de seleccionar as seguintes opções para **Básico > Resolução**.

- Série SC-F2100: NÍVEL 6 (Qualidade)
- Série SC-F2000: NÍVEL 2 (Qualidade)

A ilustração abaixo mostra a definição da Série SC-F2100.

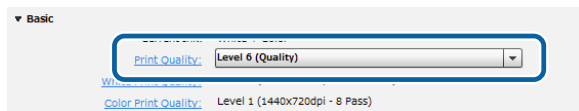

A escolha da densidade de cor branca adequada melhora a resolução e torna as T-shirts mais resistentes à lavagem.

Para obter informações sobre as definições de **Resolução** e como ajustar a **Densidade da Tinta**, consulte a ajuda online do Garment Creator.

Colocar T-shirts de Poliéster

Coloque as T-shirts de poliéster numa placa anti-aderente para impressão. Não use uma placa adesiva, pois isso pode fazer com que o revestimento da placa fique manchado de tinta.

Esta secção descreve apenas a colocação da T-shirt na placa. Para obter informações sobre a impressão, consulte o manual da impressora.

Coloque as T-shirts de poliéster na placa com o pescoço voltado para si, conforme mostrado na ilustração abaixo. A placa deve estar dentro da T-shirt.

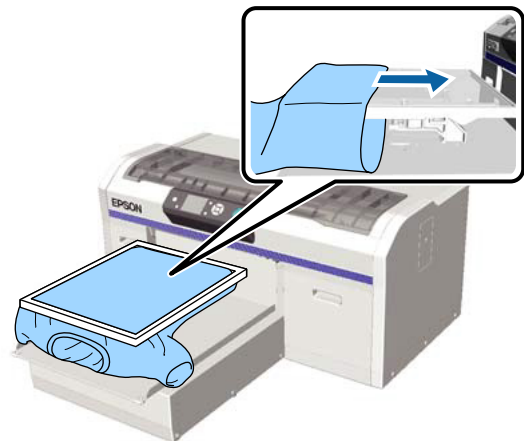

Não coloque as T-shirts de poliéster em cima da placa, dado que a tinta pode manchar o lado da T-shirt que está sob a superfície de impressão.



Fixar a Tinta

Após imprimir em T-shirts de poliéster, fixe a tinta numa prensa quente ou num forno. Esta secção descreve apenas as condições para a fixação da tinta. Para obter informações adicionais, consulte o manual da impressora.

As condições necessárias para realizar a fixação diferem como mostrado abaixo, de acordo com a prensa quente ou forno.

Utilize os valores que se seguem como orientação. As condições ideais variam de acordo com o tipo de prensa quente ou forno e a quantidade de tinta.

Prensa quente

Tinta Branco

Temperatura	Tempo	Pressão ^{*1}
130 °C	90 segundos	3,0 N/cm ²

Tintas de cor

Temperatura	Tempo	Pressão ^{*1}
130 °C	30 segundos ^{*2}	3,0 N/cm ²

- *1 As condições ótimas variam de acordo com o tipo de prensa quente e do tipo de ajuste manual. Certifique-se de que testa o resultado de fixação da tinta antes para averiguar qual a pressão adequada.
- *2 Dependendo da mistura e do tipo de tecido, imagens maiores que o tamanho A4 ou que exijam grandes quantidades de tinta podem precisar de mais de 30 segundos para secar. Se a tinta não secar após 30 segundos, tente prolongar o tempo de secagem enquanto se mantém atento(a) à tinta para ver se está seca.

Forno

Uma vez que as condições ótimas variam de acordo com o forno, teste e verifique o resultado da fixação da tinta com antecedência para determinar a temperatura e duração.

Tipo de forno	Temperatura	Tempo
Tipo de lote/Tipo de transportador	140 °C ^{*1}	5 a 10 minutos ^{*2}

- *1 A temperatura da superfície impressa, não do forno.
- *2 As imagens que incluem tinta Branco requerem o tempo mais extenso (10 minutos).

Nota:

- Elementos do líquido de pré-tratamento permanecerão quando a tinta estiver fixada; certifique-se de que as T-shirts são lavadas em água antes de serem usadas.
- Devido à natureza deste tipo de tecido, alguma tinta pode ser transferida para as prensas quentes usadas ao fixar a tinta em T-shirts de poliéster. Limpe a prensa conforme necessário.
- Tratar T-shirts de poliéster a temperaturas excessivamente altas ou por períodos prolongados pode fazer com que a tinta desbote ou deixe traços da prensa na T-shirt. Use as definições adequadas ao fixar tinta.
- O tecido do tipo usado em T-shirts de poliéster pode mudar de cor quando é usado calor para fixar a tinta. Antes de prosseguir, ajuste a temperatura enquanto observa os resultados do processo de fixação da tinta.

Limpar a Placa

Devido à natureza do tipo de tecido usado em T-shirts de poliéster, alguma tinta pode ser transferida para a placa durante o processo de impressão, devendo proceder-se à limpeza imediata da placa como descrito abaixo antes que a tinta seque.

- 1 Verificar se a superfície dentada está ejetada.

Se não estiver ejetada, pressionar o botão  para mover a superfície dentada para a frente.

- 2 Desligue a impressora e comprove que a janela exibida desaparece.

- 3 Utilize um pano limpo e macio para retirar cuidadosamente todo o pó e sujidade.

Para remover manchas difíceis, molhe um pano com um produto de limpeza de tinta ou uma solução de água e uma pequena quantidade de detergente neutro. Torça bem o pano, limpe a placa completamente e, em seguida, remova quaisquer restos de humidade com um pano macio e seco.



Importante:

Nunca utilize álcool nem outros solventes orgânicos, uma vez que estes podem descolorar, deformar ou danificar a placa.



Especificações

Data de validade	Consulte a data impressa na embalagem e tinteiro (a uma temperatura normal)
Temperatura	Funcionamento: 10 a 35 °C Armazenado (na embalagem): 0 a 40 °C (num período de 4 dias a 0 °C, um mês a 40 °C) Transporte (na embalagem): -20 a 60 °C (num período de 4 dias a -20 °C, um mês a 40 °C, 72 horas a 60 °C)
Capacidade	18 L
Dimensões	(L) 300 × (P) 300 × (A) 300 mm

EPSON, EPSON EXCEED YOUR VISION, EXCEED YOUR VISION e os respetivos logotipos são marcas comerciais registadas ou marcas comerciais da Seiko Epson.

Deze handleiding beschrijft voorbehandelings- en afdrukprocessen met polyester voorbehandelingsvloeistof. Alleen afdrukprocessen die verschillen van die met katoen voorbehandelingsvloeistof (T43R1) worden hier beschreven. Meer informatie over het afdrukken en over voorbehandelingsprocessen met katoen voorbehandelingsvloeistof kunt u vinden in de gebruiksaanwijzing van de printer.

Betekenis van symbolen

 Let op:	Voorzorgsmaatregelen moeten worden gevolgd om lichamelijk letsel te voorkomen.
 Belangrijk:	Belangrijke maatregelen moeten worden gevolgd om schade aan dit apparaat te voorkomen.
Opmerking:	Opmerkingen bevatten nuttige of extra informatie voor de bediening van dit apparaat.
	Verwijst naar gerelateerde inhoud.

Voorbehandeling van polyester t-shirts

Polyester voorbehandelingsvloeistof wordt gebruikt voor de voorbehandeling van polyester t-shirts. Ongeacht of u van plan bent om Wit inkt te gebruiken, brengt u polyester voorbehandelingsvloeistof aan op t-shirts gemaakt van 100% tot 50% polyester. Kleur- en inktfixatie is verbeterd, waardoor de afdrukkwaliteit is verbeterd. Houd er echter rekening mee dat, afhankelijk van het type stof, de gewenste resultaten mogelijk niet worden verkregen; wij raden u aan om een testafdruk te maken om kleur- en inktfixatie te controleren.

Gebruik katoen voorbehandelingsvloeistof met t-shirts gemaakt van 100% tot 50% katoen.

Hoewel beide typen voorbehandelingsvloeistof kunnen worden gebruikt met 50% polyester-katoenmengsels, kunnen de resultaten variëren afhankelijk van de stof. U dient mogelijk testafdrukken te maken voordat u een voorbehandelingsvloeistof kiest.

De voorbehandelingsvloeistof gebruiken

Lees het veiligheidsinformatieblad voor gebruik. U kunt het veiligheidsinformatieblad van de website van Epson downloaden.

URL: <http://www.epson.com>



Let op:

- Draag tijdens de werkzaamheden altijd oogbescherming, handschoenen en een masker. Als u voorbehandelingsvloeistof op uw huid of in uw ogen of mond krijgt, moet u onmiddellijk het volgende doen:
 - Als u vloeistof op uw huid krijgt, wast u de huid af met veel water en zeep. Raadpleeg een arts als de huid geïrriteerd raakt of verkleurt.
 - Als u vloeistof in uw ogen krijgt, spoelt u uw ogen onmiddellijk met water. Wanneer u deze voorzorgsmaatregel niet naleeft, kan dit leiden tot bloeddorpen ogen of een milde ontsteking. Raadpleeg een arts als de problemen aanhouden.
 - Als u vloeistof in uw mond krijgt, raadpleeg dan onmiddellijk een arts.
 - Als de vloeistof wordt ingeslikt, raadpleeg dan onmiddellijk een arts. Laat de persoon niet braken. Het geforceerd braken kan ertoe leiden dat vloeistof in de luchtpijp terecht komt, wat gevaarlijk kan zijn.
- Buiten bereik van kinderen bewaren.
- Was naderhand uw handen zorgvuldig en gorgel goed.



Belangrijk:

- Zorg ervoor dat u zich tijdens het aanbrengen van de voorbehandelingsvloeistof in een goed-geventileerde ruimte bevindt.
- Bereid niet meer vloeistof voor dan nodig is voor de taak. Als u meer vloeistof voorbereidt en dit laat staan, kan het hard worden.
- Bewaar de vloeistof niet bij hoge of vriestemperaturen.
- Vermijd direct zonlicht. Bewaar de vloeistof bij normale kamertemperatuur.
- Als de voorbehandelingsvloeistof aan de printkop blijft zitten, kunnen er storingen optreden of kan de afdrukkwaliteit achteruitgaan. Controleer altijd of er bij bijvoorbeeld onderhoudswerkzaamheden niet per ongeluk vloeistof binnen in de printer terecht is gekomen.

Afvoermethode

Voorbehandelingsvloeistof is bedrijfsafval en moet worden verwijderd door professionele afvalverwerkingsbedrijven of dergelijke in overeenstemming met de plaatselijke voorschriften. Voorzie het afvalverwerkingsbedrijf van het veiligheidsinformatieblad van het product bij het verzoeken van de afvoer.

Schudden voorbehandelingsvloeistof

Schud de voorbehandelingsvloeistof zoals hieronder wordt beschreven voordat u de verpakking opent. Als deze stap niet wordt uitgevoerd, kan het zijn dat de behandeling minder effectief is.

De voorbehandelingsvloeistof hoeft na het openen van de verpakking niet geroerd te worden.

- 1 Plaats de verpakking op een vlakke ondergrond met de kraan aan de zijkant.

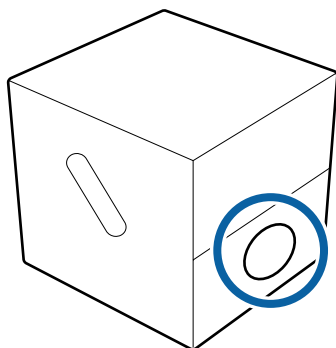

- 2 Draai de verpakking vijf keer met de klok mee. Draai de verpakking met een snelheid van een omwenteling per twee seconden.

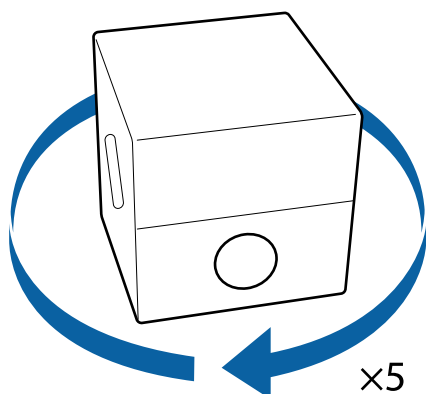

- 3 Draai de verpakking vijf keer tegen de klok in. Draai de verpakking met een snelheid van een omwenteling per twee seconden.

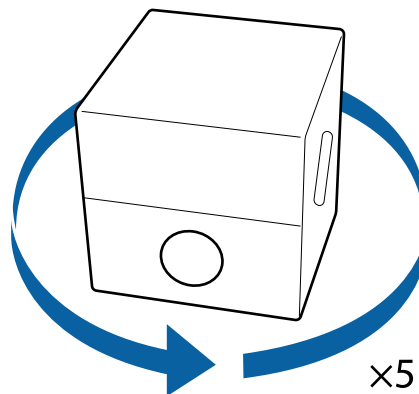

- 4 Draai de verpakking vijf keer met de klok mee. Draai de verpakking met een snelheid van een omwenteling per twee seconden.

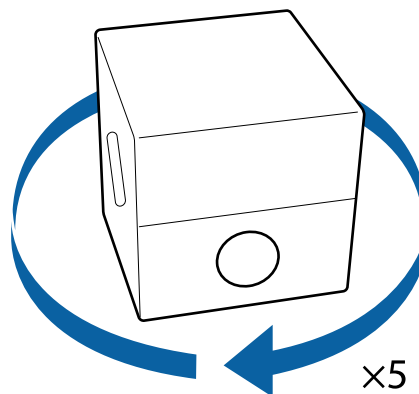

- 5 Draai de verpakking zodanig dat de kraan zich bovenop bevindt.

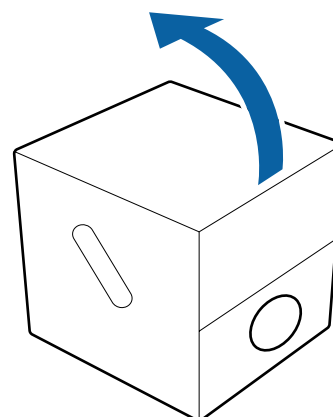

Nederlands

De voorbehandelingsvloeistof openen

- 1 Snijd het karton langs de perforaties uit en trek vervolgens de aftapkraan naar buiten.

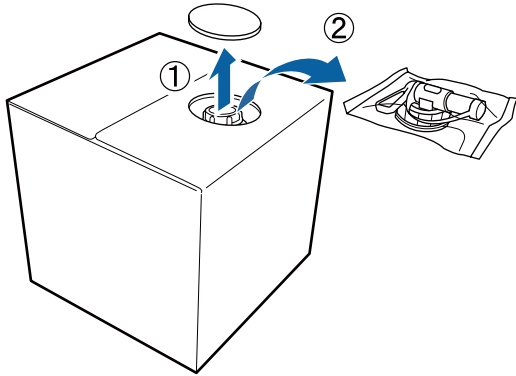

- 2 Trek het plugdeel door het gat in het karton naar buiten.

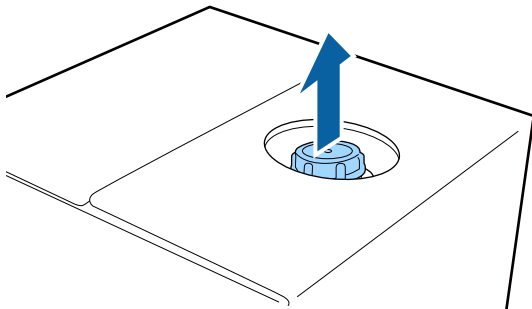

Belangrijk:

Zorg ervoor dat u het plugdeel door het gat in het karton naar buiten trekt. Als de plug wordt geopend zonder dat deze naar buiten is getrokken, kunt u voorbehandelingsvloeistof morsen.

- 3 Verwijder de plug.

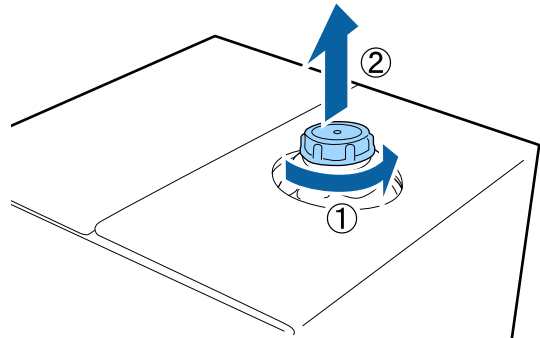

- 4 Verwijder de plug van de zak en controleer of het gat zichtbaar is.

Als u het gat niet ziet, draai dan de hendel van de aftapkraan, totdat het gat te zien is.

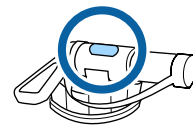

Opmerking:

Als u het gat niet ziet of als de aftapkraan beschadigd is, neem dan contact op met de winkel waar u het product hebt gekocht.

- 5 Bevestig de aftapkraan.

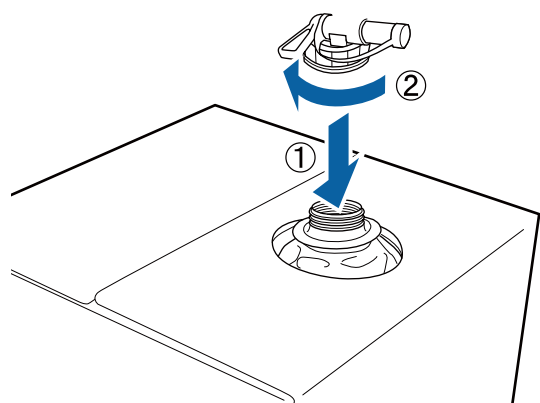

Belangrijk:

Giet geen afvalvloeistof in de fles voor afvalinkt, omdat het stolt wanneer het in contact komt met afvalinkt.

Schenken

- 1 Verwijder de plug van de aftapkraan en draai de hendel, totdat het gat naar beneden is gericht.

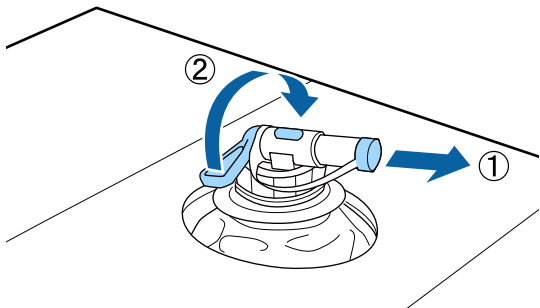

- 2 Kantel de kartonnen doos of het reservoir en giet de voorbehandelingsvloeistof in het reservoir.

- 3 Voer wanneer u klaar bent de stappen bij stap 1 in omgekeerde volgorde uit om de plug weer op de aftapkraan te bevestigen.

- 4 Zorg ervoor dat u de opening van de kraan omhoog houdt, zoals weergegeven in de afbeelding.

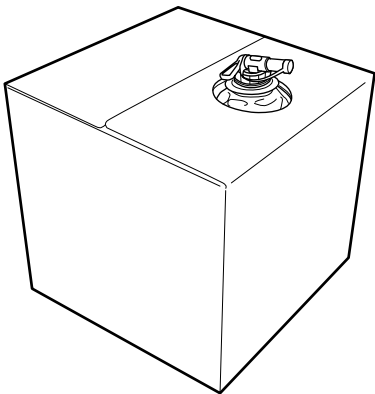

De voorbehandelingsvloeistof verdunnen

Afhankelijk van het gebruikte type inkt, wordt de voorbehandelingsvloeistof onverdund op de t-shirts of verdund met gedistilleerd of puur water.

Wit inkt

Gebruik onverdunde voorbehandelingsvloeistof.

Kleureninkten

Verdun met een factor 7
(voorbehandelingsvloeistof : water = 1:6)

De voorbehandelingsvloeistof aanbrengen

Aan te brengen hoeveelheid voorbehandelingsvloeistof

Breng voorbehandelingsvloeistof aan op de t-shirts met een roller of spuit.

Breng circa 15 g voorbehandelingsvloeistof aan op een afdrukgebied van A4-formaat.



Belangrijk:

Breng niet te veel voorbehandelingsvloeistof aan. Als u teveel aanbrengt, kan dit de afdrukkwaliteit negatief beïnvloeden.

Opmerking:

Afhankelijk van de eigenschappen van het materiaal, kunnen sporen van de voorbehandelingsvloeistof zichtbaar zijn na het uitvoeren van de inktfixatie wanneer u voorbehandelingsvloeistof aanbrengt met een roller. In dat geval kunt u de resultaten verbeteren met een spuit in plaats van een roller.

Aanbrengen met een roller

Gebruik voor elke kleur een andere roller om te voorkomen dat vezels van een T-shirt op andere T-shirts terecht komen.

- 1 Bevochtig de roller door deze onder te dompelen in een bak met voorbehandelingsvloeistof.
- 2 Spreid het T-shirt uit op een vlakke ondergrond.
- 3 Verwijder overtollige voorbehandelingsvloeistof uit de roller door deze tegen de rand van de bak te drukken en breng de vloeistof gelijkmatig aan.

Breng de vloeistof aan op een gebied dat groter is dan het gebied waarop wordt afgedrukt.

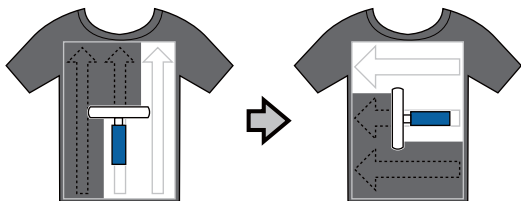

- 4 Fixeer de voorbehandelingsvloeistof met de hittepers.

 “De voorbehandelingsvloeistof fixeren (hittepers)” op pagina 67

Opmerking:

U moet de vezels platdrukken voor een egaal wit oppervlak. Gebruik een hittepers om de voorbehandelingsvloeistof te fixeren. In de oven worden de vezels namelijk niet platgedrukt.

Aanbrengen met een spuit

Belangrijk:

Afhankelijk van het type spuit, kan tijdens het aanbrengen van voorbehandelingsvloeistof een nevel ontstaan. Draag een masker, oogbescherming en handschoenen en zorg voor een goede ventilatie van de ruimte tijdens het werken met de voorbehandelingsvloeistof.

Raadpleeg de bij de spuit geleverde handleiding voor informatie over het gebruik van de spuit.

- 1 Giet de voorbehandelingsvloeistof in de spuit.
- 2 Leg het T-shirt op de spuit en spuit de voorbehandelingsvloeistof gelijkmatig over het te bedrukken oppervlak.

Breng de vloeistof aan op een gebied dat groter is dan het gebied waarop wordt afgedrukt.

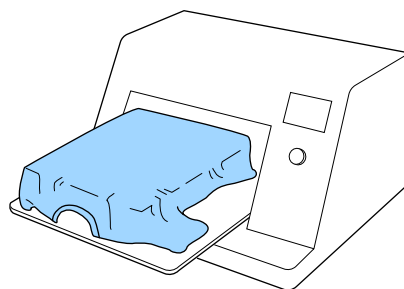

Opmerking:

- Polyester voorbehandelingsvloeistof heeft een hogere viscositeit dan katoen voorbehandelingsvloeistof en kan mogelijk smaller sproeien, in welk geval u de spuit mogelijk moet aanpassen om een groter gebied te bedekken.
- U kunt de vloeistof gelijkmatig verdelen door na het spuiten met een roller over het gebied te gaan.

3 Fixeer de voorbehandelingsvloeistof met de hittepers.

 “De voorbehandelingsvloeistof fixeren (hittepers)” op pagina 67

Opmerking:
U moet de vezels platdrukken voor een egaal wit oppervlak. Gebruik een hittepers om de voorbehandelingsvloeistof te fixeren. In de oven worden de vezels namelijk niet platgedrukt.

De voorbehandelingsvloeistof fixeren (hittepers)

Gebruik de hittepers om kreukels uit het t-shirt te verwijderen en om de voorbehandelingsvloeistof te fixeren. Omdat de vezels in de oven niet worden platgedrukt, wordt het te bedrukken oppervlak niet egaal. Hierdoor ontstaan kreukels en een ongelijkmatige kleurverdeling. Als de voorbehandelingsvloeistof wordt gefixeerd met een hittepers, plaatst u een hittebestendig vel, bijvoorbeeld siliconenpapier, tussen het T-shirt en het oppervlak van de pers om te voorkomen dat de voorbehandelingsvloeistof aan het oppervlak van de pers kleeft.

Fixeeromstandigheden

Aangezien de optimale omstandigheden afhankelijk zijn van de hoeveelheid voorbehandelingsvloeistof, zijn de volgende waarden slechts een leidraad.

Temperatuur	Tijd	Druk ^{*1}
130 °C	60 seconden ^{*2}	3,0 N/cm ²

*1 De optimale omstandigheden zijn afhankelijk van het type hittepers (bijvoorbeeld het type dat handmatig moet worden afgesteld). Test van tevoren het resultaat van de inktfixatie om de juiste druk vast te stellen.

*2 Als het toepassingsgebied van de voorbehandelingsvloeistof groter is dan A4-formaat, is dit mogelijk zelfs na 60 seconden niet droog. Verleng de droogtijd tot 90 seconden en controleer of de voorbehandelingsvloeistof droog is.



Belangrijk:

- Zorg ervoor dat u de voorbehandelingsvloeistof door en door droogt. Als de vloeistof onvoldoende is gedroogd, kan dit de afdrukkwaliteit negatief beïnvloeden.
- Maak het t-shirt na fixatie van de voorbehandelingsvloeistof niet nat en laat het niet gedurende langere tijd op een vochtige locatie liggen. De inktkleur Wit kan in de natte delen trekken en tot een ongelijkmatige kleurverdeling leiden. Als het T-shirt gedurende een lange tijd in dergelijke omstandigheden is bewaard, plaats het dan voor het afdrukken 5 tot 10 seconden in de pers om te drogen.

Opmerking:
Was het T-shirt in water als restanten van de voorbehandelingsvloeistof zichtbaar zijn. Het resultaat is echter afhankelijk van het materiaal van het T-shirt.

Ongelijke afdrukresultaten

Vanwege de aard van dit type stof merkt u bij het afdrukken op polyester mogelijk ongelijke kleuren op (zie hieronder). Door bij het fixeren van de voorbehandelingsvloeistof een hogere temperatuur te gebruiken, kunt u dit probleem oplossen.

Ongelijke kleuren

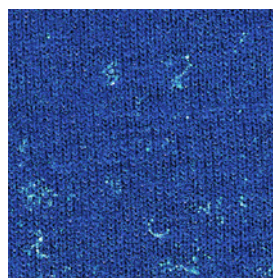

Verwacht afdrukresultaat



Aanpassen van de inkt dichtheid

Wanneer u Wit inkt gebruikt om op polyester t-shirts af te drukken, raden we aan dat u de **inktdichtheid** in Garment Creator aanpast na het selecteren van de volgende opties voor **Eenvoudig > Afdrukkwaliteit**.

- SC-F2100-serie: NIVEAU 6 (Kwaliteit)
- SC-F2000-serie: NIVEAU 2 (Kwaliteit)

De onderstaande afbeelding toont de instelling voor de SC-F2100-serie.

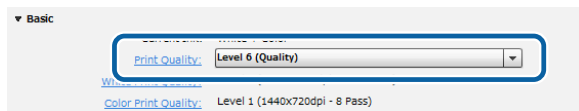

Het kiezen van de juiste witkleurdichtheid verbetert de afdrukkwaliteit en maakt de shirts beter bestand tegen wassen.

Voor informatie over **Afdrukkwaliteit** instellingen en afstellen van de **Inktdichtheid**, raadpleeg dan de online hulp van Garment Creator.

Laden van polyester t-shirts

Laad polyester t-shirts op een antikleefplaat voor het afdrukken. Gebruik geen klevende plaat, anders kan de plaatbedekking met inkt worden bevlekt.

Deze paragraaf beschrijft alleen het laden van het t-shirt op de plaat. Voor informatie over het afdrukken, zie de gebruiksaanwijzing van de printer.

Plaats polyester t-shirts over de platen met de nek naar u toe zoals getoond in de onderstaande afbeelding. De plaat dient zich binnen het shirt te bevinden.

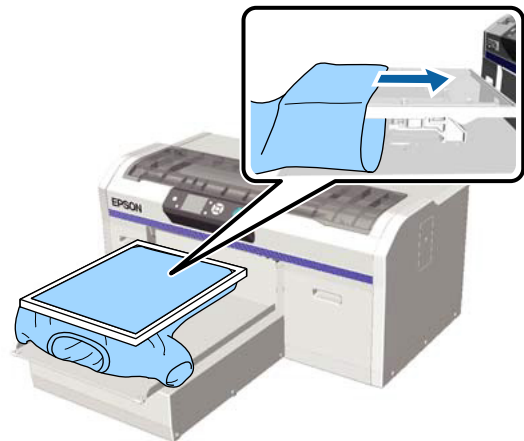

Plaats geen polyester t-shirts op de plaat, omdat inkt kan vlekken op de zijde van het shirt dat zich onder het afdruk oppervlak bevindt.



De inkt fixeren

Na het afdrukken op polyester t-shirts, fixeert u de inkt in een hittepers of oven. Deze paragraaf beschrijft alleen de voorwaarden voor het fixeren van de inkt. Voor meer informatie, zie de gebruiksaanwijzing van de printer.

De voorwaarden die zijn vereist voor fixeren variëren afhankelijk van de hittepers of oven, zoals hieronder weergegeven.

Gebruik de volgende waarden als richtlijn. De optimale omstandigheden zijn afhankelijk van het type hittepers of oven, en de hoeveelheid inkt.

Hittepers

Wit inkt

Temperatuur	Tijd	Druk ^{*1}
130 °C	90 seconden	3,0 N/cm ²

Kleureninkten

Temperatuur	Tijd	Druk ^{*1}
130 °C	30 seconden ^{*2}	3,0 N/cm ²

- *1 De optimale omstandigheden zijn afhankelijk van het type hittepers (bijvoorbeeld het type dat handmatig moet worden afgesteld). Test van tevoren het resultaat van de inktfixatie om de juiste druk vast te stellen.
- *2 Afhankelijk van het mengsel en het soort stof hebben afbeeldingen die groter zijn dan A4 formaat of die grote hoeveelheden inkt nodig hebben meer dan 30 seconden nodig om te drogen. Als de inkt na 30 seconden niet droog is, probeer de droogtijd dan te verlengen terwijl u de inkt in de gaten houden om te zien of het droog is.

Oven

Omdat de optimale omstandigheden per oven verschillen, moet u van tevoren het resultaat van de inktfixatie testen en controleren om de temperatuur en duur vast te stellen.

Type oven	Temperatuur	Tijd
Batchtype/Type transportband	140 °C ^{*1}	5 tot 10 minuten ^{*2}

- *1 De temperatuur van het geïnkte oppervlak, niet van de oven.
- *2 Afbeeldingen die Wit inkt bevatten, hebben de meeste tijd nodig (10 minuten).

Opmerking:

- Elementen van de voorbehandelingsvloeistof blijven nadat de inkt gefixeerd is achter; zorg ervoor dat de t-shirts in water worden gewassen voordat ze worden gedragen.
- Vanwege de aard van dit type stof, kan wat inkt worden overgebracht op hittepersen die worden gebruikt bij het fixeren van inkt op polyester t-shirts. Reinig de pers voor zover nodig.
- Bij het behandelen van polyester t-shirts bij overmatig hoge temperaturen of gedurende lange perioden kan de inkt vervagen of kunnen er sporen van de pers op het t-shirt achterblijven. Gebruik de juiste instellingen bij het fixeren van inkt.
- Stof van het type dat wordt gebruikt in polyester t-shirts kan van kleur veranderen als er warmte wordt gebruikt om de inkt te fixeren. Stel de temperatuur naar wens in, alvorens u verder gaat, met inachtneming van het resultaat van het inktfixatieproces.

De plaat reinigen

Vanwege de aard van het type stof dat wordt gebruikt in polyester t-shirts kan er mogelijk wat inkt op de plaat achterblijven tijdens het inktproces, in welk geval de plaat direct gereinigd dient te worden, zoals hieronder wordt beschreven, voordat de inkt droogt.

- 1 Controleer of de degel er aan de voorkant uitkomt.

Als de degel er niet uitkomt, drukt u op  om de degel naar voren te bewegen.

- 2 Schakel de printer uit en controleer of het weergegeven scherm verdwijnt.

- 3 Gebruik een zachte, schone doek om vuil en stof zorgvuldig te verwijderen.

Om hardnekkige vlekken te verwijderen, bevochtigt u een doek met een inktreinigingsmiddel of een oplossing gemaakt door water met een kleine hoeveelheid neutraal schoonmaakmiddel te mengen. Wring de doek uit, veeg de plaat grondig schoon en verwijder vervolgens eventuele sporen van vocht weg met een zachte, droge doek.



Belangrijk:

Gebruik geen alcohol of andere organische oplosmiddelen, want deze kunnen de plaat verkleuren, vervormen of beschadigen.



Specificaties

Vervaldatum	Zie de datum op de verpakking en op de cartridge (bij normale temperaturen)
Temperatuur	In bedrijf: 10 tot 35 °C Opgeslagen (in verpakking): 0 tot 40 °C (binnen 4 dagen bij 0 °C, een maand bij 40 °C) Transport (in verpakking): -20 tot 60 °C (binnen 4 dagen bij -20 °C, een maand bij 40 °C, 72 uur bij 60 °C)
Capaciteit	18 l
Afmetingen	(B) 300 × (D) 300 × (H) 300 mm

EPSON, EPSON EXCEED YOUR VISION, EXCEED YOUR VISION en bijbehorende logo's zijn gedeponeerde handelsmerken of handelsmerken van Seiko Epson.

В этом руководстве описаны процессы предварительной обработки и печати с использованием жидкость для предварительной обработки полиэстера. Здесь описаны только процессы печати, не относящиеся к процессам с использованием жидкость для предварительной обработки хлопка (T43R1). Более подробную информацию о процессах печати и предварительной обработки с использованием жидкость для предварительной обработки хлопка можно найти в руководстве по эксплуатации принтера.

Значение символов

 Предостережение	Во избежание травматизма следует выполнять все предостережения.
 Важно!	Во избежание повреждения устройства следует выполнять все важные указания.
Примечание	В примечаниях содержится полезная или дополнительная информация по работе данного устройства.
	Указывает на соответствующее содержимое.

Предварительная обработка футболок из полиэстера

Жидкость для предварительной обработки полиэстера используется для предварительной обработки футболок из полиэстера. Даже если вы собираетесь использовать Белый чернила, жидкость для предварительной обработки полиэстера необходимо нанести на футболки из ткани, содержащей от 100% до 50% полиэстера. Это улучшает цвет и закрепление чернил, повышая качество печати. Однако следует учитывать, что в зависимости от типа ткани желаемые результаты могут быть не достигнуты; рекомендуется выполнить пробную печать для проверки цвета и закрепления чернил.

Используйте жидкость для предварительной обработки хлопка для футболок из тканей, содержащих от 100% до 50% хлопка.

Для футболок из тканей, содержащих по 50% полиэстера и хлопка, можно использовать любой тип жидкость для предварительной обработки, однако результаты могут быть разными в зависимости от ткани. Чтобы выбрать подходящую жидкость для предварительной обработки, возможно, потребуется выполнить пробную печать несколько раз.

Использование жидкости для предварительной обработки

Перед началом работы ознакомьтесь с паспортом безопасности материала. Паспорт безопасности материала можно загрузить с веб-сайта Epson.

URL-адрес: <http://www.epson.com>



Предостережение

- ❑ Всегда работайте в защитных очках, перчатках и маске.
При попадании жидкости для предварительной обработки на кожу, в глаза или рот необходимо незамедлительно выполнить следующее.
- ❑ Если жидкость попала на кожу, незамедлительно промойте ее большим количеством воды с мылом. Если на коже появилось раздражение или изменился цвет кожи, необходимо проконсультироваться с врачом.
- ❑ При попадании жидкости в глаза незамедлительно промойте их водой. Невыполнение правил техники безопасности может привести к кровоизлиянию или воспалению глаз. Если симптомы сохраняются, необходимо проконсультироваться с врачом.
- ❑ При попадании жидкости в рот немедленно обратитесь к врачу.
- ❑ Если жидкость была проглочена, не вызывайте искусственно рвоту, немедленно обратитесь к врачу. Если вызвать у пострадавшего рвоту, жидкость может попасть в трахею, а это может быть опасным.
- ❑ Храните жидкость в недоступном детям месте.
- ❑ По окончании работы тщательно вымойте руки и прополощите рот.



Важно!

- ❑ Нанесение жидкости для предварительной обработки следует выполнять в хорошо проветриваемом помещении.
- ❑ Готовьте количество жидкости, необходимое для выполнения только текущей работы. Если подготовлено больше жидкости, чем необходимо для выполнения текущей работы, оставшаяся жидкость загустеет.
- ❑ Не храните жидкость при высокой температуре или температуре заморозания.
- ❑ Избегайте попадания на отпечаток прямых солнечных лучей. Храните при комнатной температуре.
- ❑ Если жидкость для предварительной обработки налипнет на печатающую головку, это может стать причиной сбоя принтера или снизить качество печати. Следите, чтобы жидкость для предварительной обработки не попала внутрь принтера во время выполнения технического обслуживания и других процедур.

Способ утилизации

Жидкость для предварительной обработки относится к промышленным отходам и должна утилизироваться профессиональными подрядчиками по удалению отходов или аналогичной организацией в соответствии с местными правилами. При запросе на утилизацию предоставьте подрядчику паспорт безопасности продукта.

Перемешивание жидкость для предварительной обработки

Перемешайте жидкость для предварительной обработки, как описано ниже, прежде чем открыть упаковку. Если этого не сделать, эффективность обработки может снизиться.

Жидкость для предварительной обработки не нужно перемешивать после вскрытия упаковки.

- 1 Поместите упаковку на ровную поверхность так, чтобы крышка крана была сбоку.

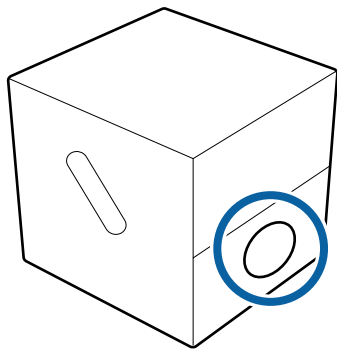

- 2 Поверните упаковку по часовой стрелке пять раз.

Упаковку следует поворачивать на один оборот каждые две секунды.

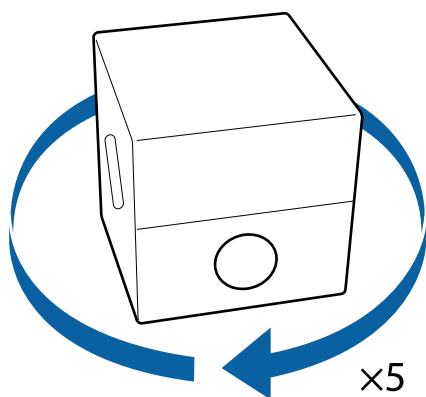

- 3 Поверните упаковку против часовой стрелки пять раз.

Упаковку следует поворачивать на один оборот каждые две секунды.

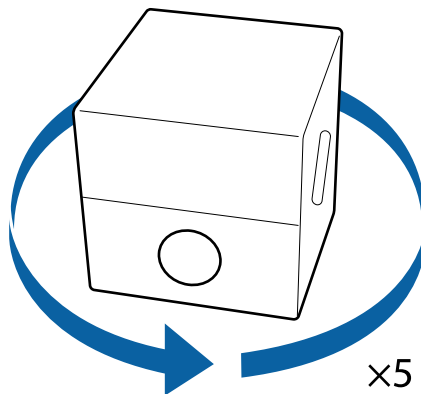

- 4 Поверните упаковку по часовой стрелке пять раз.

Упаковку следует поворачивать на один оборот каждые две секунды.

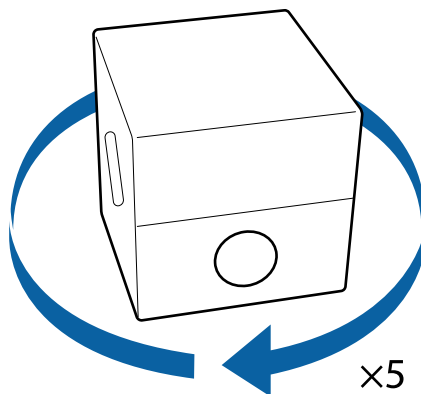

- 5 Поверните упаковку так, чтобы крышка крана оказалась сверху.

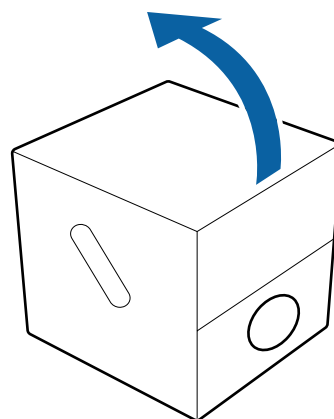

Открытие жидкости для предварительной обработки

- 1** Разрежьте картонную коробку по перфорации и достаньте сливной кран.

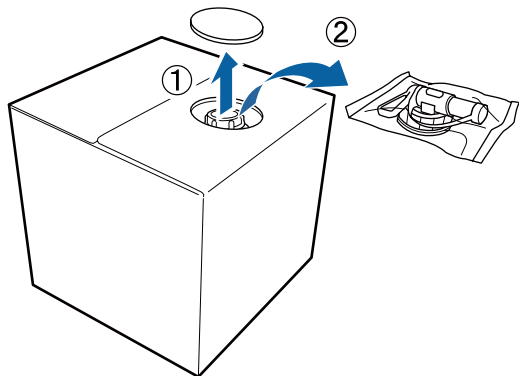

- 2** Вытяните верхнюю часть с крышкой из отверстия в картонной коробке.

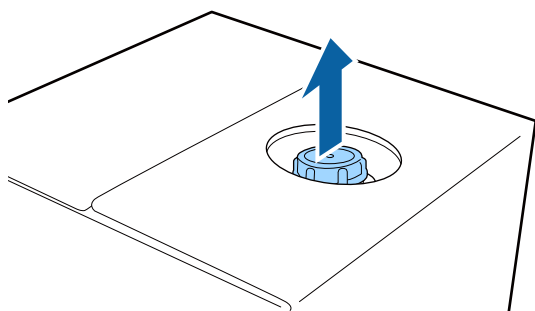

! **Важно!**

Убедитесь, что вытянули верхнюю часть с крышкой из отверстия в картонной коробке. Если открыть крышку, не вытянув верхнюю часть из картонной коробки, то жидкость для предварительной обработки может разлиться.

- 3** Снимите крышку.

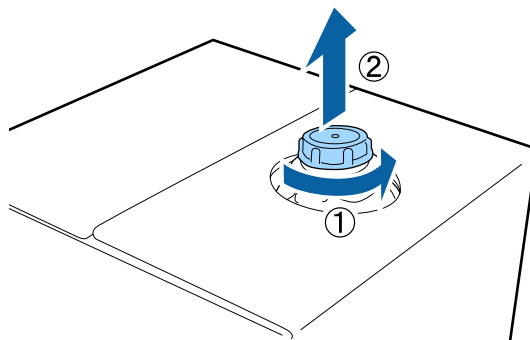

- 4** Достаньте кран из пакета и убедитесь, что отверстие видно.

Если вы не видите отверстие, поворачивайте ручку крана до тех пор, пока не увидите отверстие.

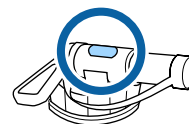

Примечание

Если вы не видите отверстие или кран поврежден, обратитесь в магазин, где изделие было куплено.

- 5** Подсоедините кран.

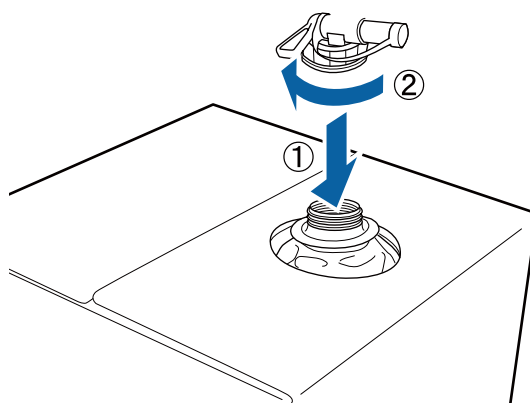

! **Важно!**

Не переливайте отработанную жидкость в емкость для отработанных чернил, поскольку при смешивании с отработанными чернилами она загустеет.

Заливка жидкости

- 1 Снимите крышку с крана и поворачивайте рычаг до тех пор, пока отверстие не будет внизу.

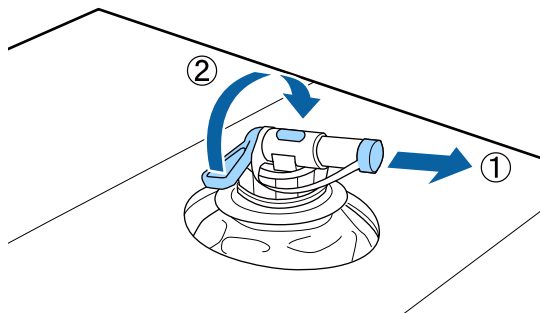

- 2 Наклоните картонную коробку или контейнер и перелейте жидкость для предварительной обработки в подготовленный контейнер.

- 3 После того как жидкость перелита, выполните в обратном порядке этап 1 и оденьте на кран крышку.

- 4 Раструб крана должен быть направлен вверх, как показано на рисунке.

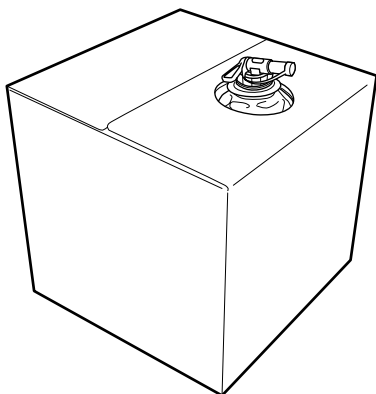

Разведение жидкости для предварительной обработки

В зависимости от типа используемых чернил жидкость для предварительной обработки наносится на футболки либо в неразбавленном виде, либо после разбавления дистиллированной или чистой водой.

Белый чернила

Используйте разведенную жидкость для предварительной обработки.

Цветные чернила

Разбавьте в 7 раз (жидкость для предварительной обработки : вода = 1:6)

Нанесение жидкости для предварительной обработки

Какое количество жидкости для предварительной обработки нужно наносить

Нанесите жидкость для предварительной обработки на футболки с помощью валика или распылителя.

Если область печати имеет размер A4, нанесите приблизительно 15 г жидкости.

Важно!

Не наносите слишком много жидкости для предварительной обработки. Если нанести слишком много жидкости, качество печати может ухудшиться.

Примечание

В зависимости от свойств материала могут быть заметны следы жидкости для предварительной обработки после выполнения закрепления чернил и нанесения жидкости для предварительной обработки с помощью валика. В этом случае можно улучшить результат, воспользовавшись распылителем вместо валика.

Нанесение жидкости валиком

Чтобы предотвратить попадание волокон ткани, прилипших к валику, на другие футболки, используйте разные валики для каждого цвета.

- 1 Смочите валик, погрузив его в лоток с жидкостью для предварительной обработки.
- 2 Расправьте футболку на плоской поверхности.
- 3 Отожмите излишки жидкости для предварительной обработки с валика, прижав его к стенке лотка, и равномерно нанесите жидкость.

Рекомендуется наносить жидкость на площадь большую, чем площадь печати.

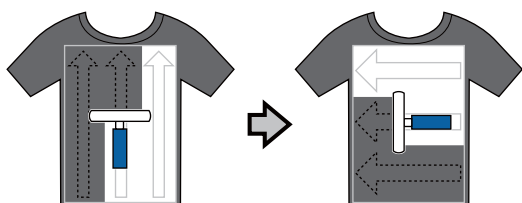

- 4 Закрепите жидкость для предварительной обработки в термопрессе.

 «Закрепление жидкости для предварительной обработки (в термопрессе)» на стр. 77

Примечание

Чтобы белый слой был равномерным, волокна должны быть прижаты. Для закрепления жидкость для предварительной обработки следует использовать термопресс, поскольку в печи волокна не будут прижаты.

Нанесение жидкости распылителем

Важно!

В зависимости от типа распылителя при нанесении жидкости для предварительной обработки может образоваться туман. Во время работы с жидкостью для предварительной обработки следует надевать защитные маску, очки и перчатки, а также обеспечить эффективное вентилирование рабочей зоны.

Дополнительную информацию об использовании распылителя см. в руководстве, прилагаемом к распылителю.

- 1 Налейте жидкость для предварительной обработки в распылитель.
- 2 Загрузите футболку в распылитель и равномерно нанесите жидкость для предварительной обработки на область печати.

Рекомендуется наносить жидкость на площадь большую, чем площадь печати.

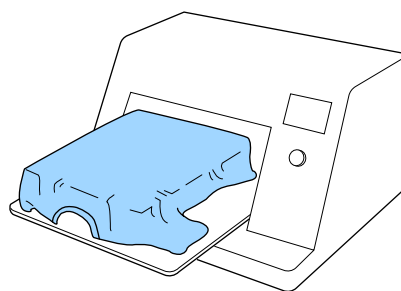

Примечание

- ❑ Жидкость для предварительной обработки полиэстера имеет более высокую вязкость, чем жидкость для предварительной обработки хлопка, поэтому может распыляться более узкой струей, в каком случае необходимо отрегулировать распылитель, чтобы увеличить покрываемую площадь.
- ❑ Чтобы равномерно распределить жидкость, после распыления проведите валиком по поверхности.

3 Закрепите жидкость для предварительной обработки в термопрессе.

 «Закрепление жидкости для предварительной обработки (в термопрессе)» на стр. 77

Примечание

Чтобы белый слой был равномерным, волокна должны быть прижаты. Для закрепления жидкость для предварительной обработки следует использовать термопресс, поскольку в печи волокна не будут прижаты.

Закрепление жидкость для предварительной обработки (в термопрессе)

Для расправления заломов на футболке и закрепления жидкость для предварительной обработки используйте термопресс. Поскольку в печи волокна не прижимаются к поверхности плоско, на поверхности печати сохраняются заломы, в результате чего на футболке могут остаться складки и цвет распределится неровно. Выполняя закрепление жидкости для предварительной обработки с помощью термопресса, положите между футболкой и прессом термостойкий антиадгезионный лист, например силиконовую бумагу, чтобы жидкость для предварительной обработки не прилипла к поверхности пресса.

Условия закрепления

Поскольку оптимальные условия зависят от количества нанесенной жидкости для предварительной обработки, приведенные ниже значения являются только справочными.

Температура	Время воздействия	Давление ^{*1}
130 °C	60 секунд ^{*2}	3,0 Н/см ²

- *1 Оптимальные условия зависят от типа используемого термопресса (например, может использоваться пресс с регулировкой параметров вручную). Чтобы подобрать подходящее давление, рекомендуется заранее выполнить пробное закрепление чернил и проанализировать результаты.
- *2 Если жидкость для предварительной обработки наносится на область, размер которой превышает А4, она может не высохнуть даже за 60 секунд. Попробуйте продлить время ожидания до 90 секунд, проверяя при этом, не высохла ли жидкость.



Важно!

- Необходимо, чтобы жидкость для предварительной обработки высохла полностью. Если времени на высыхание оказалось недостаточно, качество печати может ухудшиться.
- После закрепления жидкость для предварительной обработки не смачивайте футболку и не оставляйте ее надолго во влажном месте. Чернила Белый могут впитаться во влажных местах, что приведет к неравномерности цвета. Если футболка длительное время находилась в вышеописанных условиях, то перед печатью следует высушить ее в термопрессе в течение 5–10 секунд.

Примечание

Если на футболке остались следы от жидкости для предварительной обработки, постирайте футболку в воде; но результат зависит от материала, из которого изготовлена футболка.

Неравномерные результаты печати

Из-за характера этого типа ткани вы можете заметить неравномерность цвета при печати на полиэстере (см. ниже). Эта проблема может быть решена путем нагревания до более высокой температуры при закреплении жидкость для предварительной обработки.

Неравномерные цвета

Ожидаемый результат печати

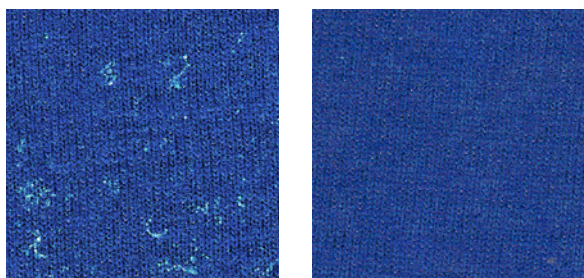

Регулировка плотности чернил

При использовании Белый чернил для печати на футболках из полиэстера рекомендуется отрегулировать **Плотность чернил** в Garment Creator после выбора следующих настроек для параметра **Основные > Качество печати**.

- Серия SC-F2100: УРОВЕНЬ 6 (Качество)
- Серия SC-F2000: УРОВЕНЬ 2 (Качество)

На приведенном ниже рисунке показана настройка для серии SC-F2100.

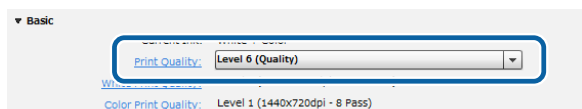

Выбор подходящей плотности белого цвета повышает качество печати и делает рубашки более устойчивыми к стирке.

Информацию о настройках параметра **Качество печати** и регулировке параметра **Плотность чернил** см. в интерактивной справке по Garment Creator.

Загрузка футболок из полиэстера

Размещайте футболки из полиэстера на неклеяком печатном столе. Не используйте клейкий печатный стол, так как это может привести к тому, что покрытие печатного стола будет окрашено чернилами.

В этом разделе описывается только размещение футболки на печатном столе. Информацию о печати см. в руководстве по эксплуатации принтера.

Надевайте футболки из полиэстера на печатный стол шейным вырезом к себе, как показано на рисунке ниже. Печатный стол должен находиться внутри футболки.

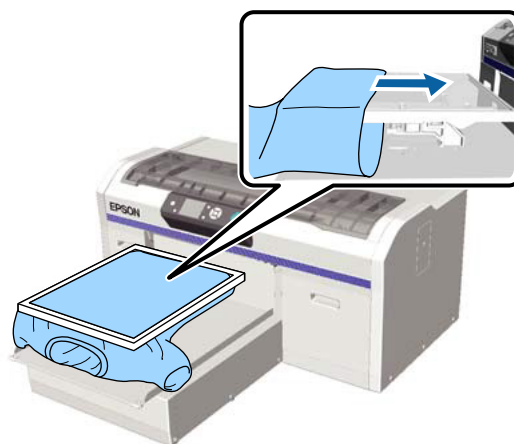

Не размещайте футболки из полиэстера просто на верхней части печатного стола, так как чернила могут окрасить сторону футболки под печатной поверхностью.



Закрепление чернил

После выполнения печати на футболках из полиэстера чернила необходимо закрепить в термопрессе или в печи. В этом разделе описываются только условия закрепления чернил. Для получения дополнительной информации см. руководство по эксплуатации принтера.

Условия, необходимые для закрепления, различаются, как показано ниже, в зависимости от термопресса или печи.

В качестве ориентиров используйте следующие значения. Оптимальные условия зависят от типа используемого термопресса или печати, а также от количества чернил.

Термопресс

Белый чернила

Температура	Время воздействия	Давление ^{*1}
130 °C	90 секунд	3,0 Н/см ²

Цветные чернила

Температура	Время воздействия	Давление ^{*1}
130 °C	30 секунд ^{*2}	3,0 Н/см ²

*1 Оптимальные условия зависят от типа используемого термопресса (например, может использоваться пресс с регулировкой параметров вручную). Чтобы подобрать подходящее давление, рекомендуется заранее выполнить пробное закрепление чернил и проанализировать результаты.

*2 В зависимости от смеси и типа ткани для высыхания изображений размером более А4 или требующих большого количества чернил может потребоваться более 30 секунд. Если чернила не высохли через 30 секунд, продлите время высыхания, контролируя состояние чернил, чтобы убедиться, что они высохли.

Печь

Оптимальные условия зависят от типа печи, поэтому для определения температуры и времени воздействия следует заранее выполнить пробное закрепление чернил и проанализировать результаты.

Тип печи	Температура	Время воздействия
Тип партии/ Тип конвейера	140 °C ^{*1}	От 5 до 10 минут ^{*2}

*1 Температура окрашенной поверхности (не температура печи).

*2 Изображения, содержащие Белый чернила, сохнут дольше всего (10 минут).

Примечание

- После закрепления чернил остается часть жидкость для предварительной обработки; обязательно постирайте футболку в воде, прежде чем надевать ее.
- Из-за характера этого типа ткани некоторые чернила могут переноситься на термопрессы, используемые при закреплении чернил на футболках из полиэстера. При необходимости очистите пресс.
- Обработка футболок из полиэстера при чрезмерно высоких температурах или в течение длительного времени может привести к выцветанию чернил или появлению следов пресса на футболке. При закреплении чернил используйте подходящие настройки.
- Ткань, используемая для футболок из полиэстера, может менять цвет при нагревании во время закрепления чернил. Прежде чем продолжить, отрегулируйте температуру, контролируя результаты процесса закрепления чернил.

Очистка печатного стола

Из-за характера типа ткани, используемого в футболках из полиэстера, некоторые чернила могут переноситься на печатный стол во время процесса печати, в каком случае следует незамедлительно очистить печатный стол, как описано ниже, до того, как чернила высохнут.

- 1 Убедитесь, что печатный стол выдвинут вперед.

Если нет, то, чтобы вывести печатный стол вперед, нажмите кнопку .

- 2 Выключите принтер и убедитесь, что этот экран больше не отображается.

- 3 Тщательно удалите пыль и грязь с помощью мягкой чистой ткани.

Чтобы удалить стойкие пятна, смочите тряпку средством для удаления чернил или раствором, приготовленным путем смешивания воды с небольшим количеством нейтрального моющего средства. Выжмите тряпку, тщательно протрите печатный стол и удалите все следы влаги мягкой сухой тряпкой.



Важно!

Не используйте спирт или другие органические растворители, так как это может привести к обесцвечиванию, деформации или повреждению печатного стола.

Характеристики



Дата истечения срока хранения	См. дату на упаковке и картридже (при нормальной температуре)
Температура	Рабочая: от 10 до 35 °C При хранении (в упаковке): от 0 до 40 °C (в течение 4 дней при 0 °C, одного месяца при 40 °C) Транспортировка (в упаковке): от -20 до 60 °C (в течение 4 дней при -20 °C, месяца при 40 °C, 72 ч при 60 °C)
Емкость	18 л
Размеры	(Ш) 300 × (Г) 300 × (В) 300 мм

EPSON, EPSON EXCEED YOUR VISION, EXCEED YOUR VISION и соответствующие логотипы являются товарными знаками Seiko Epson.

本指南描述了关于使用聚酯纤维预处理液进行预处理和打印的过程。

这里仅描述不同于使用棉布预处理液 (T43R1) 进行打印的过程。关于使用棉布预处理液进行打印和预处理过程的详细信息，可参见打印机说明书。

符号说明

 注意：	必须遵守以免伤害人体。
 重要：	必须执行以免损坏此产品。
注释	包含此产品操作的有用或附加信息。
	指示相关内容。

预处理聚酯纤维 T 恤

聚酯纤维预处理液用于预处理聚酯纤维 T 恤。无论您是否计划使用白色墨水，都应将聚酯纤维预处理液覆盖到聚酯纤维含量为 100% 到 50% 的 T 恤上。

为提高打印质量，颜色和墨水固定效果已增强。但是，请注意，由于材质的不同，可能不会达到预期的效果；建议先测试打印结果以检查颜色和墨水固定效果。

对于含棉率为 100% 到 50% 的 T 恤，请使用棉布预处理液。

尽管两种预处理液都可以用于含量为 50% 的涤棉混纺的材质，但打印结果会因材质的不同而不同。在选择预处理液前，建议先进行测试打印。

使用预处理液

使用之前，请阅读物质安全技术说明书 (Safety data sheet)。请联系爱普生取得。

URL: <http://www.epson.com.cn>

注意：

- 工作时，请务必戴上保护眼罩，手套和口罩。

如果预处理液接触到您的皮肤或进入您的眼睛或口中，请立即采取下面措施：

- 如果液体附着在您的皮肤上，请立即用大量的肥皂水将其冲洗干净。如果皮肤上出现不适或变色，请立即就医。
- 如果液体进入您的眼睛，请立即用水冲洗。不遵守这些注意事项可能会引起眼睛充血或轻度炎症。如果仍感不适，请立即就医。
- 如果任何液体进入您的口中，请立即就医。
- 如果液体不慎咽下，不要强行催吐，应立即就医。如果强行催吐，可能导致气管堵塞造成窒息危险。
- 将其存放在儿童触摸不到的地方。
- 在工作后，彻底清洗双手并漱口。

重要：

- 覆盖预处理液时，请确保处于通风良好的场所。
- 根据当前的任务仅准备需要的液体。如果您准备的液体多于需要并保留时，液体可能会变硬。
- 不要将其存放在高温或较冷的温度下。
- 避免阳光直射。请在正常室温下存放。
- 如果预处理液粘到打印头上，可能会导致打印机故障和打印质量下降。在维护等操作期间，务必小心不要将液体粘到打印机的内部。

处理方法

预处理液分类为工业废料。根据您当地的法律和法规条例来处理预处理液，如：联系有资质的工业废料处理机构进行处理。当委托有资质的工业废料处理机构处理时，确保您向其递交了物质安全技术说明书 (safety data sheet)。

搅动预处理液

在打开预处理液前，请按以下步骤进行搅动。否则预处理液作用不明显。

打开包装后，无需搅动预处理液。

- 1 将盒子放在平坦的表面，使龙头盖置于侧面。

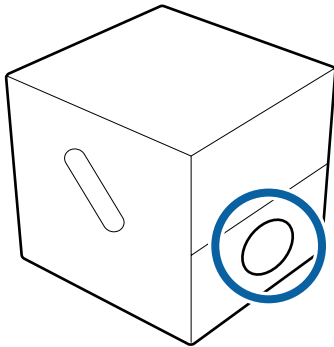

- 2 顺时针旋转 5 次。

连续旋转盒子（约每 2 秒旋转 1 次）。

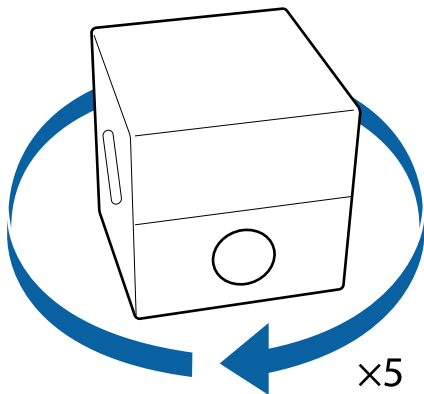

- 3 逆时针旋转 5 次。

连续旋转盒子（约每 2 秒旋转 1 次）。

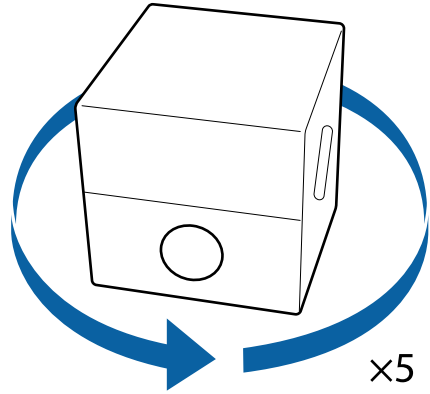

- 4 顺时针旋转 5 次。

连续旋转盒子（约每 2 秒旋转 1 次）。

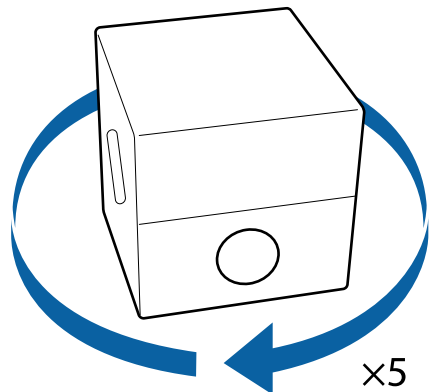

- 5 旋转盒子使龙头盖朝上。

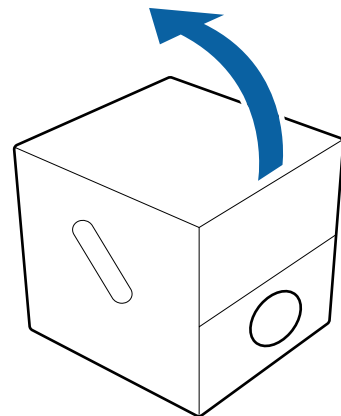

打开预处理液

- 1 沿着穿孔裁切线切开纸盒，然后取出内部装有龙头的塑料袋。

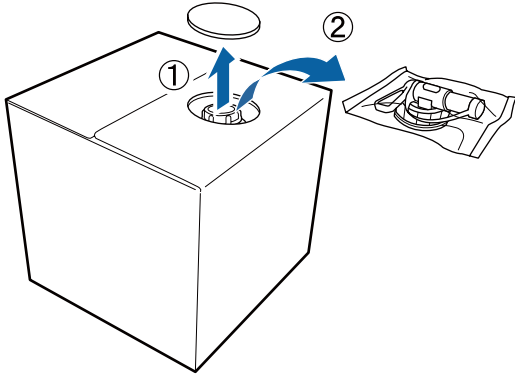

- 2 将盖子从纸盒上的孔中拉出。

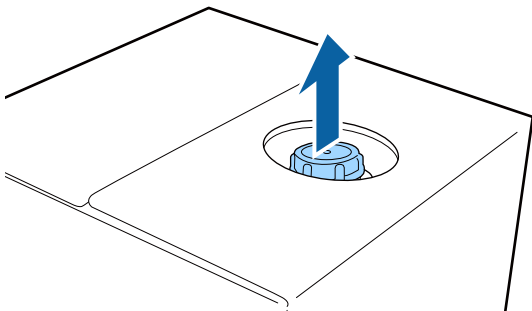

! 重要：

确保将盖子从纸盒上的孔中拉出。如果帽打开而没有拉出，预处理液可能会洒出。

- 3 取下帽。

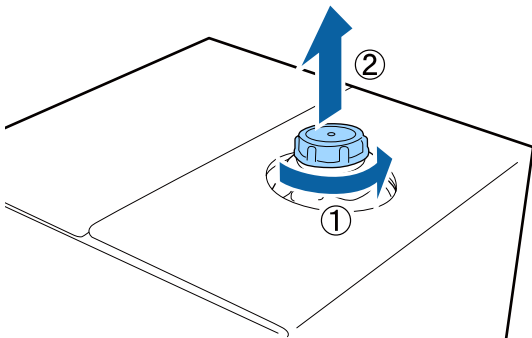

- 4 从塑料袋中取出龙头并检查孔已可见。

如果您看不到孔，转动龙头上的手柄部分直到可看到孔。

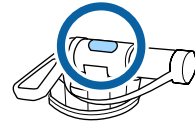

注释

如果您看不到孔或如果龙头损坏，请与销售此产品的商店联系。

- 5 装上龙头。

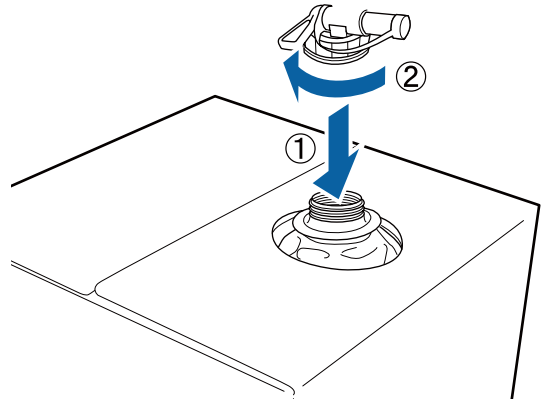

! 重要：

不要将废液放入废墨瓶中，因为如果其与废墨水混合将会变硬。

倒出

- 1 取下龙头的帽，然后转动控制杆直到孔面朝下。

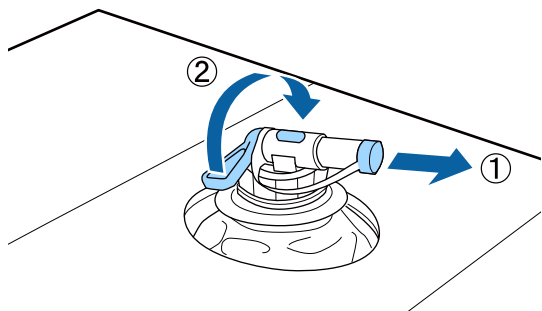

- 2 倾斜纸盒或容器，将预处理液倒到目标容器中。

- 3 倒完液体后，按照步骤 1 的相反步骤可将帽盖回到龙头上。

- 4 如图所示，请将有龙头的一面朝上放置。

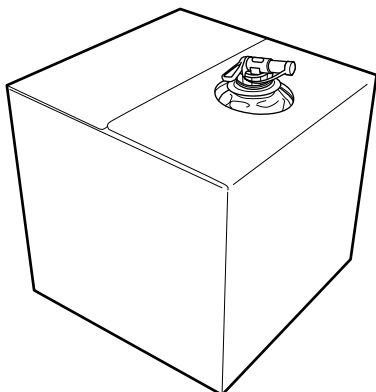

稀释预处理液

根据使用的墨水类型，选择未稀释或用蒸馏水 / 纯净水稀释的预处理液覆盖到 T 恤上。

白色墨水
使用未稀释的预处理液。

彩色墨水
稀释 7 倍（预处理液 : 水 = 1:6）

覆盖预处理液

预处理液的用量

使用辊子或喷壶将稀释的预处理液覆盖到 T 恤上。

A4 大小的打印区域可以覆盖约 15 克的预处理液。

! 重要：

不能覆盖过多的预处理液。覆盖过多的预处理液可能会造成打印质量下降。

注释

使用辊子覆盖预处理液时，根据材质的特性，在执行墨水固定操作后，可能会看到预处理液的印迹。如果发生这种情况，使用喷雾器代替辊子可能会改善最终效果。

使用辊子进行覆盖

为防止辊子将一件T恤上的绒毛粘到另一件T恤上，请为每个不同颜色的T恤使用不同的辊子。

- 1 将辊子在有预处理液的托盘中浸湿。
- 2 在平面上将T恤铺平。
- 3 靠着托盘的边缘挤压辊子以去除多余的液体，并均匀覆盖预处理液。

我们推荐覆盖的区域应大于目标打印区域。

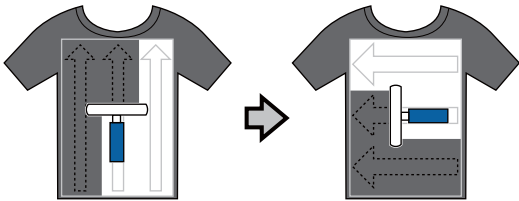

- 4 使用热压板来固定预处理液。

 第 86 页上的“固定预处理液（热压板）”

注释

您需要将纤维压平以产生均匀的白色。请使用热压板来固定预处理液，因为纤维在烘箱中不能被压平。

使用喷壶进行覆盖

重要：

根据喷壶的类型，在覆盖预处理液时其可能会产生细雾。因此需要佩戴口罩、保护眼罩和手套，而且当使用预处理液工作时，请确保工作区域具有良好的通风环境。

有关使用喷壶的详细信息，请参见喷壶附带的手册。

- 1 将预处理液装入喷壶中。

- 2 将T恤装入平压板，然后在打印面上均匀地喷洒预处理液。

我们推荐覆盖的区域应大于目标打印区域。

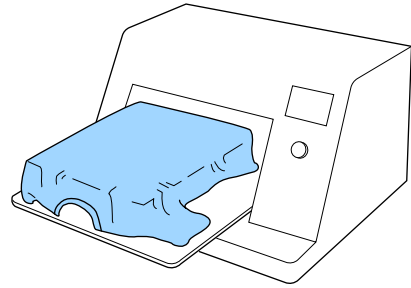

注释

- ❑ 聚酯纤维预处理液比棉布预处理液粘度高，喷射范围较小，所以可能需要调整喷壶以覆盖更大的区域。
- ❑ 在喷洒后，如果您在喷洒区域上再使用辊子，可使液体覆盖得更均匀。

- 3 使用热压板来固定预处理液。

 第 86 页上的“固定预处理液（热压板）”

注释

您需要将纤维压平以产生均匀的白色。请使用热压板来固定预处理液，因为纤维在烘箱中不能被压平。

固定预处理液 (热压板)

使用热压板来去除T恤上的褶皱并固定预处理液。由于烘箱不能压平纤维，因此打印面不平整会导致褶皱和颜色不均。使用热压板固定预处理液时，可以在T恤和热压板之间放置一张耐热剥离片（如：硅纸），以防预处理液粘到热压板的表面。

固定条件

根据预处理液用量的不同，更佳条件也会不同，以下值仅供参考。

温度	时间	压力 ^{*1}
130 °C	60 秒 ^{*2}	3.0 牛 / 厘米 ²

- *1 更佳条件取决于热压板的类型，如手动调节型。确保预先测试墨水固定结果以找出合适的压力。
- *2 如果预处理液的覆盖区域大于 A4，60 秒后也可能无法变干。可以尝试将时间延长至 90 秒并确认预处理液是否变干。



重要：

- ❑ 确保让预处理液彻底变干。干燥时间不足可能会造成打印质量下降。
- ❑ 在固定预处理液后，不要将T恤弄湿或将其长时间放置在潮湿的地方。在潮湿的部分打印的白色墨水可能变淡并导致色彩不均匀。如果将T恤长时间放置在此类环境下，在打印前请使用热压板热压 5 至 10 秒使其变干。

注释

如果预处理液的印迹可见，尝试用水清洗，但是，效果取决于T恤的材质。

打印结果不均匀

当在聚酯纤维材质上打印时，由于其特性，可能出现颜色不均匀的情况。（见下图）

颜色不均匀

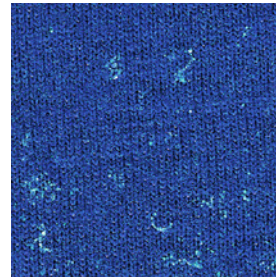

所期待的打印结果

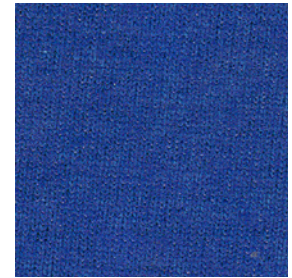

调整墨水浓度

当使用白色墨水在聚酯纤维 T 恤上打印时，推荐您在 Garment Creator 的基本 > 打印质量中选择以下选项后，再调整墨水浓度。

- SC-F2180 : 级别 6 (质量)
- SC-F2080 : 级别 2 (质量)

下图为 SC-F2180 的设置。

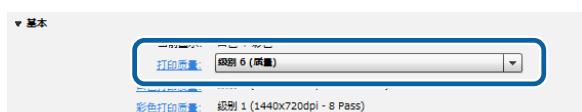

选择合适的白色墨水浓度可提高打印质量并且使 T 恤更耐洗。

关于如何设置打印质量和调整墨水浓度，请参见 Garment Creator 在线帮助。

装入聚酯纤维 T 恤

将聚酯纤维 T 恤放到不带防滑衬布的平压板上。如果使用带防滑衬布的平压板，会导致防滑衬布被墨水污染。

本部分仅描述将 T 恤装入平压板。关于打印的说明，请参见打印机说明书。

如图所示，将聚酯纤维 T 恤套在平压板上，领口朝向您。平压板应在 T 恤的里面。

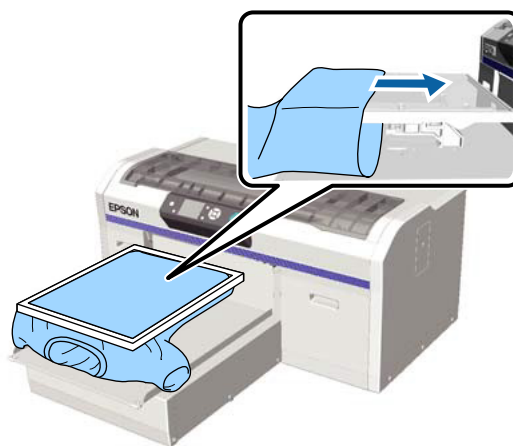

不要将聚酯纤维 T 恤放到平压板的上面，因为墨水可能弄脏打印面下面的 T 恤。



固定墨水

在聚酯纤维 T 恤打印后，使用热压板或烤箱固定墨水。本部分仅描述固定墨水的条件。关于其他信息，请参见打印机说明书。

根据使用热压板还是烘箱，固定所需的条件也有所不同，如下所示。

以下数值仅供参考。更佳条件取决于热压板或烘箱的类型，以及墨水量。

热压板

白色墨水

温度	时间	压力 ^{*1}
130 °C	90 秒	3.0 牛 / 厘米 ²

颜色墨水

温度	时间	压力 ^{*1}
130 °C	30 秒 ^{*2}	3.0 牛 / 厘米 ²

*1 更佳条件取决于热压板的类型，如手动调节型。确保预先测试墨水固定结果以找出合适的压力。

*2 根据布料和混合材质比率的不同，大于 A4 或者需要大量墨水的图像可能需要 30 秒以上才能变干。如果 30 秒后仍未变干，可以尝试将时间延长并观察墨水是否变干。

烘箱

由于更佳条件因烘箱而异，因此请提前测试并确认墨水固定结果以确定温度和持续时间。

烘箱的类型	温度	时间
间歇式 / 传送带式	140 °C ^{*1}	5 ~ 10 分钟 ^{*2}

*1 墨水表面温度，并非烘箱内部温度。

*2 含有白色墨水的图像需要最长固定时间（10 分钟）。

注释

- 墨水固定后，预处理液将留在 T 恤上；确保在穿着前用水清洗 T 恤。
- 由于材质的特性，部分墨水可能会在固定过程中粘在热压板上。根据需要清洁热压板。
- 处理聚酯纤维 T 恤时，如温度过高或时间过长，可能导致墨水退色或在 T 恤上留下压痕。所以使用适当的设置来固定墨水。
- 使用热压板固定墨水时，聚酯纤维 T 恤中使用的材质可能会变色。在开始之前，边观察墨水固定效果边调整温度。

清洁平压板

由于聚酯纤维T恤中材质的特性，打印过程中部分墨水可能会沾到平压板上。这种情况下，在墨水变干前，请立即按照如下描述清洁平压板。

- 1** 确认平压板已向前弹出。
如果其未弹出，按  按钮以向前移动平压板。
- 2** 关闭打印机，并确认显示的屏幕已消失。
- 3** 使用干净软布小心地除去尘土和脏污。
要去除顽固的污渍，请使用墨水清洁剂或少量中性洗涤剂和水混合制成的溶液来浸湿一块布。拧干并彻底擦拭平压板，然后用一块干燥柔软的布将其擦干。



重要：

请勿使用酒精或其他有机溶剂，因为这些溶剂会使平压板变色，变形或损坏。

规格

使用前需参考的相关日期	爱普生推荐阅读产品及包装上关于日期的信息，并按之使用。（在常温下存储）。
温度	操作：10 ~ 35 °C 存放（在包装中）： 0 ~ 40 °C（0 °C 下为 4 天，40 °C 下为一个月） 运输（在包装中）： -20 ~ 60 °C（-20 °C 下为 4 天，40 °C 下为一个月，60 °C 下为 72 小时）
容量	18 升
尺寸	（宽）300 x（长）300 x（高）300 毫米

简体中文用户信息

产品信息

制造商：精工爱普生株式会社
注册地址：日本国东京都新宿区新宿 4-1-6
公司名称：爱普生（中国）有限公司
公司地址：北京市朝阳区建国路 81 号 1 号楼
4 层

请妥善保管此说明书（保留备用）。
安装、使用产品前请阅读使用说明。
在选购本产品前，确保您已经查阅了所使用的
打印机或多功能一体机等整机的使用说明，以
了解本产品是否适用于整机。

本产品信息以爱普生网页（<http://www.epson.com.cn>）为准，如有更改，恕不另行通知。

对其中涉及的描述和图像，以包装箱内实际内容为准，在中国法律法规允许的范围内，爱普生（中国）有限公司保留解释权。

本产品相关资料及光盘以针对在大陆地区销售产品的中文内容为准。英文及其他语种内容针对全球销售产品，仅供用户对照。

本资料仅供参考。除中国现行法律法规规定，爱普生（中国）有限公司不承担任何由于使用本资料而造成的直接或间接损失的责任。



其他信息，可查看产品本身、产品包装和其他形式的资料，包括爱普生网页（<http://www.epson.com.cn>）。

商标

EPSON 和 EXCEED YOUR VISION 是精工爱普生株式会社在中国的注册商标。于此涉及的所有其他产品之商标或注册商标，其权属归其各自所有者所有，此处仅作说明辨识之用。产品信息如有变化，恕不另行通知。

本指南說明了涉及聚酯印前處理液的印前處理以及列印步驟。此處僅說明與涉及棉印前處理液 (T43R1) 不同的列印步驟。有關使用棉印前處理液的列印和印前處理步驟的詳細資訊，請參閱印表機說明書。

符號的意義

 注意：	請務必遵守以免身體受傷。
 重要資訊：	請務必遵守以免損壞本產品。
附註：	含操作產品的實用或額外資訊。
	指示相關內容。

印前處理聚酯 T-shirt

聚酯印前處理液用於聚酯 T-shirt 印前處理。無論您是否打算使用白色墨水，都請在 100% 至 50% 聚酯製的 T-shirt 上塗抹聚酯印前處理液。色彩和墨水牢固性將得到增強，可提高列印品質。但是請注意，根據織物類型的不同，可能無法獲得預期效果；建議您先進行測試列印以檢查色彩和墨水牢固性。

請在 100% 至 50% 棉製的 T-shirt 上使用棉印前處理液。

雖然兩種印前處理液都可用於 50% 聚酯和棉的混紡織物，但效果可能根據織物的不同而異。選擇印前處理液之前，您可能需要進行測試列印。

使用印前處理液

使用前應閱讀安全資料表。您可從 Epson 網站下載安全資料表。

網址：<http://www.epson.com.tw/CustomerAndDownload>

注意：

- ❑ 進行工作時，務必戴上護目鏡、手套及口罩。
萬一任何印前處理液接觸皮膚、滴入眼睛或滲入嘴巴，應立即採取下列措施：
- ❑ 若液體附著於皮膚表面，請立即用大量肥皂水沖洗。若皮膚出現發炎或脫色現象，請就醫尋求醫療協助。
- ❑ 若液體滴入眼睛，應立即以清水沖洗。否則，可能導致眼睛充血或輕微發炎。如果情況沒有改善，請尋求醫療協助。
- ❑ 若滲入嘴巴，應立即就醫。
- ❑ 若誤飲液體，請勿強制催吐並應立即就醫。若強制催吐，液體可能跑入氣管而發生危險。
- ❑ 請存放在兒童無法取得之處。
- ❑ 工作結束後，請徹底清洗雙手並漱口。

重要資訊：

- ❑ 請務必在通風良好處塗抹印前處理液。
- ❑ 僅準備目前工作所需的液體量。若準備過多液體而沒有使用，液體可能變硬。
- ❑ 請勿存放在過高或過低溫度的環境。
- ❑ 避免陽光直射。請存放在正常室溫下。
- ❑ 若印前處理液黏附在印字頭上，可能導致印表機故障及列印品質降低。在執行維護等作業期間，請確保液體沒有意外阻塞印表機內部。

處置方式

印前處理液屬於工業廢棄物，必須由專業廢棄物處理業者等按照當地規定進行處理。要求處理時，請為廢棄物處理業者提供產品安全數據表。

攪拌印前處理液

打開包裝之前，請如下所述攪拌印前處理液。若未執行此步驟，將會使處理效果降低。

印前處理液在打開包裝後不需要攪拌。

- 1 將包裝放在水平表面上，同時使龍頭蓋位於側面。

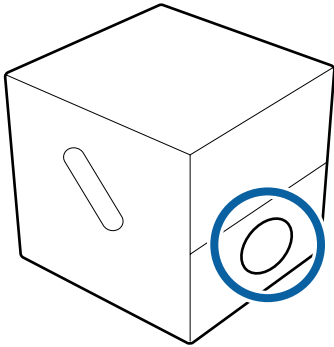

- 2 將包裝順時針旋轉 5 次。
以 2 秒 1 次的速度旋轉包裝。

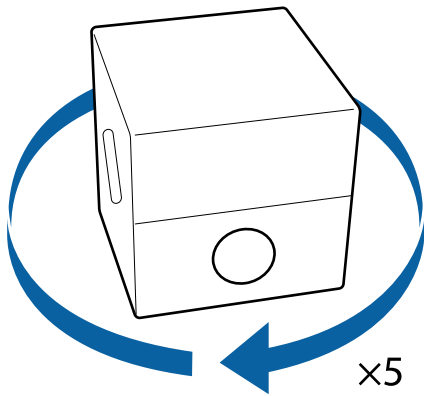

- 3 將包裝逆時針旋轉 5 次。
以 2 秒 1 次的速度旋轉包裝。

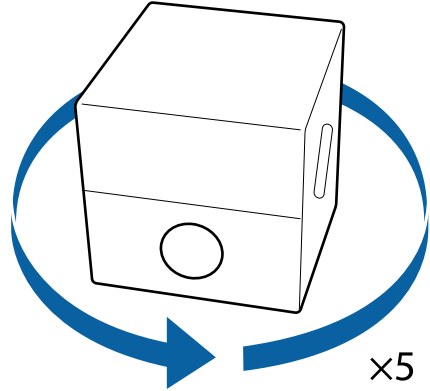

- 4 將包裝順時針旋轉 5 次。
以 2 秒 1 次的速度旋轉包裝。

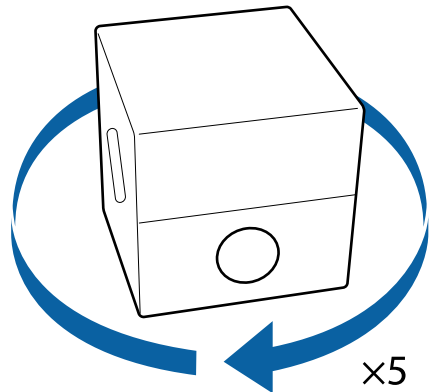

- 5 旋轉包裝使龍頭蓋位於頂部。

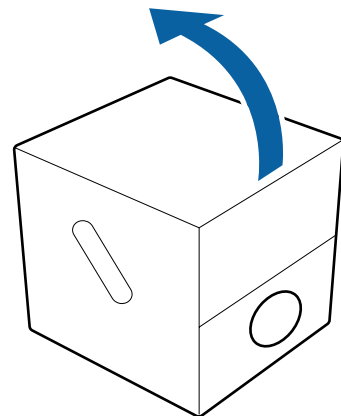

打開印前處理液

- 1 沿著穿孔剪下紙板，並從內部取出龍頭。

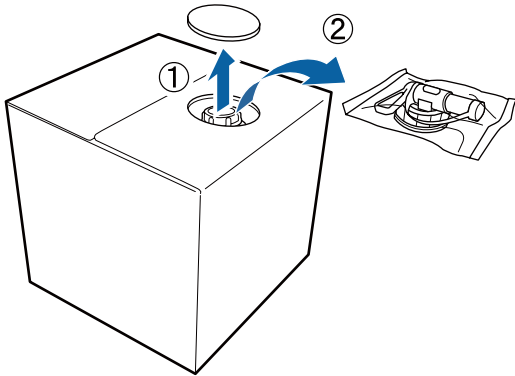

- 2 從紙板的開孔拉出護蓋部分。

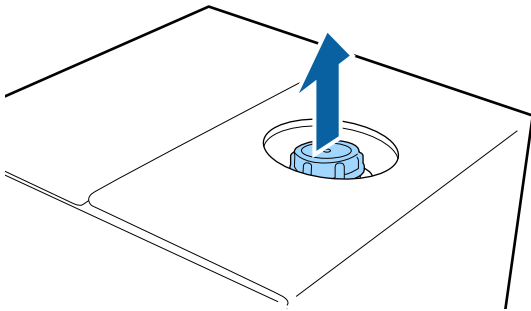

! 重要資訊：

確定您有從紙板的開孔拉出護蓋部分。若未拉出就打開護蓋，印前處理液可能濺出。

- 3 取下護蓋。

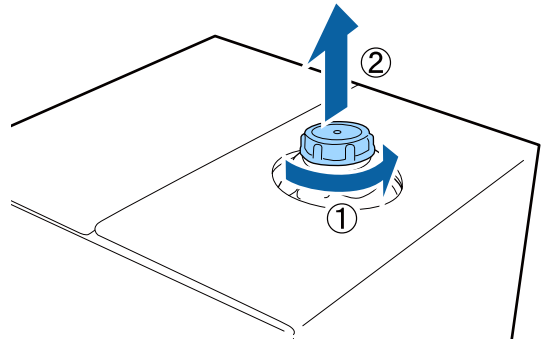

- 4 從包裝袋內取出龍頭，並確認可以看見開孔。

若看不見開孔，請轉動龍頭的握把部分，直到可以看見開孔。

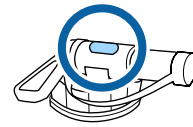

附註：

若看不見開孔或龍頭受損，請聯絡您購買產品的店家。

- 5 安裝龍頭。

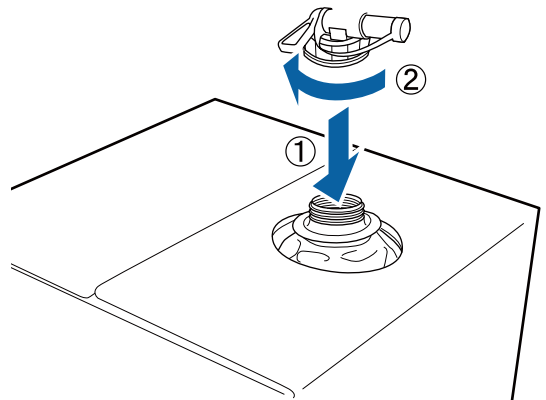

! 重要資訊：

請勿將廢液存放到廢墨桶，原因是廢液與廢墨混合將會凝固。

倒入

- 1 從龍頭取下護蓋並轉動固定桿，直到開孔朝下。

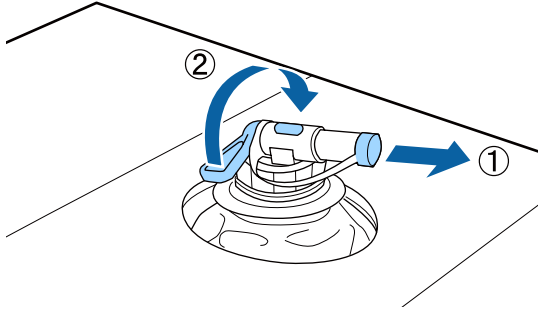

- 2 傾斜紙板或容器，然後將印前處理液倒入目標容器。

- 3 倒入液體後，反向執行步驟 1 的步驟，將護蓋裝回龍頭。

- 4 務必讓龍頭嘴朝上，如圖所示。

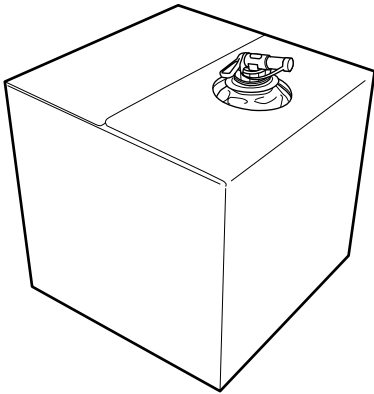

稀釋印前處理液

根據所用墨水類型的不同，印前處理液將以未稀釋狀態或者以蒸餾水或純水稀釋後塗抹至 T-shirt。

白色墨水
使用未稀釋的印前處理液。

彩色墨水
稀釋 7 倍（印前處理液:水=1:6）

塗抹印前處理液

印前處理液的塗抹量

使用滾輪或噴霧器將印前處理液塗抹至 T-shirt。

將大約 15 g 的印前處理液塗抹至 A4 大小的列印區域。



重要資訊：

請勿塗抹過多印前處理液。否則可能導致列印品質降低。

附註：

根據材質特性而定，當您使用滾輪塗抹印前處理液時，在執行墨水固著後可能留下印前處理液的痕跡。如果發生此情形，您可使用噴霧器取代滾輪，這有助於改善結果。

使用滾輪塗抹

為避免滾輪上的 T-shirt 纖維黏到其他 T-shirt 上，請在 T-shirt 上針對每個顏色使用不同的滾輪。

- 1 將滾輪在印前處理液的盤子中浸濕。
- 2 在平坦表面上攤開 T-shirt。
- 3 將滾輪靠著盤子的邊緣按壓，從滾輪擠出多餘的印前處理液，然後均勻塗抹液體。

建議塗抹至超過目標列印區域以外的區域。

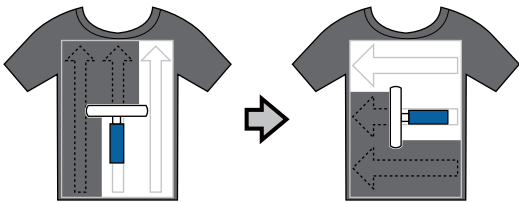

- 4 使用壓燙機固著印前處理液。

 [第97頁 “固著印前處理液（壓燙機）”](#)

附註：

您必須壓平纖維，才能產生一致的白度。由於纖維無法在烘箱中壓平，因此請使用壓燙機固著印前處理液。

使用噴霧器塗抹



重要資訊：

視噴霧器類型而定，塗抹印前處理液時可能會產生噴霧。使用印前處理液時，務必依規定戴上口罩、護目鏡及手套，並確保區域通風良好。

關於使用噴霧器的詳細資訊，請參閱噴霧器隨附的手冊。

- 1 將印前處理液裝入噴霧器。
- 2 將 T-shirt 放入噴霧器，然後在列印表面上均勻噴灑印前處理液。

建議塗抹至超過目標列印區域以外的區域。

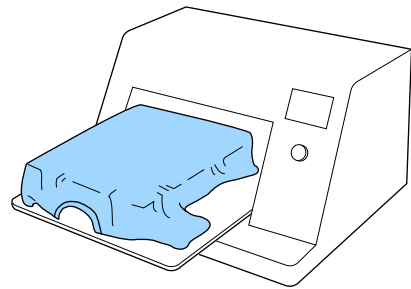

附註：

- ❑ 聚酯印前處理液的粘度比棉印前處理液要高，產生的噴霧可能較窄，此時您可能需要調整噴霧器以覆蓋更廣泛的區域。
- ❑ 若在噴灑後使用滾輪在區域上滾動，可均勻地塗抹液體。

- 3 使用壓燙機固著印前處理液。

 [第97頁 “固著印前處理液（壓燙機）”](#)

附註：

您必須壓平纖維，才能產生一致的白度。由於纖維無法在烘箱中壓平，因此請使用壓燙機固著印前處理液。

固著印前處理液 (壓燙機)

使用壓燙機消除 T-shirt 的皺摺，並固著印前處理液。由於烘箱無法壓平纖維，因此列印表面會出現不平現象，而導致產生皺摺及顏色不均勻。使用壓燙機固定印前處理液時，請在 T-shirt 與壓燙機表面之間放一張抗熱脫模紙 (例如矽紙)，以防止印前處理液附著至壓燙機表面。

固著條件

由於最佳條件視印前處理液的使用量而有不同，因此以下數值僅供參考。

溫度	時間	壓力*1
130 °C	60 秒*2	3.0 N/cm ²

- *1 最佳條件視壓燙機的類型而有不同，例如手動調整類型。務必事先測試墨水固著效果，以找到最適合的壓力。
- *2 如果印前處理液的塗抹區域大於 A4，則 60 秒後可能尚未風乾。請嘗試將時間延長至 90 秒，並檢查印前處理液是否變乾。

重要資訊：

- ❑ 請務必讓印前處理液徹底風乾。風乾時間不足可能導致列印品質降低。
- ❑ 在固著印前處理液後，請勿弄濕 T-shirt 或長時間將 T-shirt 放在潮濕地點。潮濕部位的白色墨水可能會下沉，而造成顏色不均勻。若 T-shirt 在此情況下放置很長一段時間，請先按壓 5 至 10 秒使其變乾，再進行列印。

附註：

若可看見印前處理液的痕跡，請嘗試用清水沖洗乾淨，不過效果視 T-shirt 材質而定。

列印效果不均勻

由於聚酯類織物性質的不同，在聚酯上列印時您可能會發現色彩不均勻 (見下文)。在固著印前處理液時使用較高溫度設定可以解決這個問題。

色彩不均勻

預期列印效果

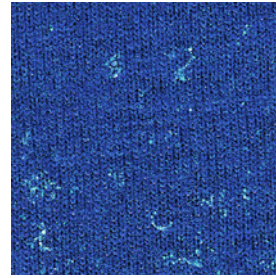

調整墨水濃度

當使用白色墨水在聚酯 T-shirt 上進行列印時，建議您先將 **Basic** (基本) > **Print Quality** (列印品質) 選為以下選項，然後在 Garment Creator 中調整 **Ink Density** (墨水濃度)。

- ❑ SC-F2130 : Level 6 (Quality) (等級 6 (品質))
- ❑ SC-F2000 : Level 2 (Quality) (等級 2 (品質))

下圖顯示了 SC-F2130 的設定。

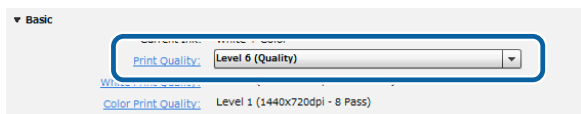

選擇合適的白色濃度可提高列印品質並使 T-shirt 更耐洗滌。

有關 **Print Quality** (列印品質) 設定和調整 **Ink Density** (墨水濃度) 的資訊，請參閱 Garment Creator 線上說明。

裝入聚酯 T-shirt

在不粘壓板上裝入聚酯 T-shirt 進行列印。請勿使用粘性板，因為這可能導致壓板表面染上墨水。

本部分僅說明在壓板上裝入 T-shirt。有關列印的資訊，請參閱印表機說明書。

如下圖所示，以頸部朝您的方向在壓板上裝入聚酯 T-shirt。壓板應在 T-shirt 的內部。

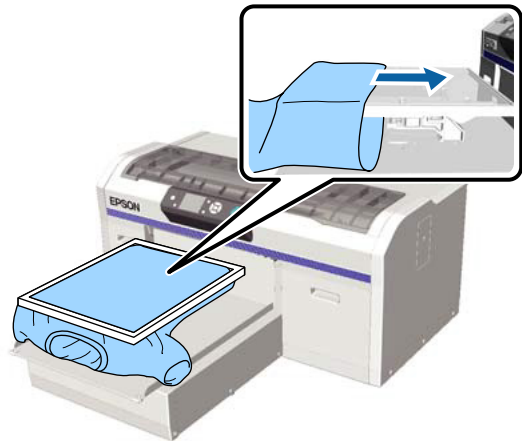

請勿將聚酯 T-shirt 直接放在壓板的上方，因為墨水可能會弄髒 T-shirt 列印面下的另一面。



固著墨水

在聚酯 T-shirt 上列印後，請使用壓燙機或烘箱固著墨水。本部分僅說明固著墨水的條件。有關其他資訊，請參閱印表機說明書。

固著所需的條件因壓燙機或烘箱而異，如下所示。

請以下列數值為準。最佳條件因壓燙機或烘箱類型及墨水量而異。

壓燙機

白色墨水

溫度	時間	壓力 ^{*1}
130 °C	90 秒	3.0 N/cm ²

彩色墨水

溫度	時間	壓力 ^{*1}
130 °C	30 秒 ^{*2}	3.0 N/cm ²

*1 最佳條件視壓燙機的類型而有不同，例如手動調整類型。務必事先測試墨水固著效果，以找到最適合的壓力。

*2 根據布料的材質和類型，大大於 A4 或需要大量墨水的影像可能需要 30 秒以上進行乾燥。如果 30 秒後墨水未變乾，請適當延長乾燥時間并同時觀察墨水是否變乾。

烘箱

由於最佳條件視烘箱而有不同，因此請事先測試並檢查墨水固著效果，以判定溫度及時間。

烘箱類型	溫度	時間
批次類型/ 輸送器類型	140 °C ^{*1}	5 至 10 分鐘 ^{*2}

*1 墨水表面的溫度，而不是烘箱的溫度。

*2 包含白色墨水的影像需要的時間最長（10 分鐘）。

附註：

- ❑ 一旦墨水固著，印前處理液的成分就會保留下來；請務必在穿 T-shirt 之前用水清洗。
- ❑ 由於聚酯類織物性質的不同，某些墨水可能會印染到在聚酯 T-shirt 上固著墨水時使用的壓燙機上。請根據需要清潔壓燙機。
- ❑ 處理聚酯 T-shirt 時，若溫度過高或時間過長，可能導致墨水褪色或在 T-shirt 上留下壓痕。請在固著墨水時使用合適的設定。
- ❑ 使用加熱方式來固著墨水時，聚酯 T-shirt 中使用的織物可能會改變顏色。繼續操作之前，請調整溫度並同時觀察墨水固著處理效果。

清潔壓板

根據用於聚酯 T-shirt 的織物類型的性質，在列印過程中，一些墨水可能會印染到壓板上，這種情況下，應按照下文所述在墨水乾燥之前盡快清洗壓板。

1 檢查壓盤是否向前退出。
若沒有退出，請按下  鍵向前移動壓盤。

2 關閉印表機，確定顯示的畫面消失。

3 使用柔軟、乾淨的布仔細清除所有灰塵或髒汙。

為去除頑固污漬，請用墨水清潔劑或用水和少量中性洗滌劑混合而成的溶液浸濕一塊布。接著把布擰乾，徹底擦拭壓板，再用一塊柔軟的乾布擦乾所有濕痕。



重要資訊：

請勿使用酒精或其他有機溶劑，因為這些會使壓板變色、變形或者損壞壓板。

技術規格



使用期限	請查看包裝及卡匣上印刷的日期(在常溫下的有效期限)
溫度	操作時：10 至 35 °C 存放時 (包裝內)： 0 至 40 °C (在 0 °C 下為 4 天，在 40 °C 下為一個月) 搬運時 (包裝內)： -20 至 60 °C (在 -20 °C 下為 4 天，在 40 °C 下為一個月，在 60 °C 下為 72 小時)
容量	18 L
尺寸	(寬) 300 x (深) 300 x (高) 300 mm

商品中文標示

產品名稱： 聚酯印前處理液
功能規格： 用於聚酯織物印前處理的液體
生產國別： 參見包裝
製造商： SEIKO EPSON CORPORATION
地址： 3-5, Owa 3-chome, Suwa-shi, Nagano-ken, 392-8502, Japan
電話： 81-266-52-3131
進口商： 台灣愛普生科技股份有限公司
地址： 台北市信義區松仁路 100 號 15 樓
電話： (02) 8786-6688 (代表號)

본 설명서에서는 폴리에스테르용 전처리제 사용 시의 전처리 및 인쇄 절차를 설명합니다. 면용 전처리제(T43R1) 사용 시의 인쇄 절차와 상이한 인쇄 절차만을 설명합니다. 면용 전처리제 사용 시의 인쇄 및 전처리 방법에 대한 자세한 정보는 프린터 설명서에서 확인할 수 있습니다.

기호의 의미

 주의:	인체에 상해를 예방하기 위한 사항이므로 반드시 따라야 합니다.
 중요:	제품에 손상을 줄 수 있으므로 반드시 따라야 합니다.
참고:	제품 사용 시 유용한 팁 또는 추가 정보가 수록되어 있습니다.
	관련된 내용을 나타냅니다.

폴리에스테르 티셔츠 전처리

폴리에스테르용 전처리제는 폴리에스테르 티셔츠 전처리 용도로 사용됩니다. 폴리에스테르의 혼방율이 100% ~ 50%인 티셔츠의 경우 흰색 잉크 사용 여부에 관계없이 인쇄하기 전에 폴리에스테르용 전처리제를 티셔츠에 도포하십시오. 컬러 발색 및 잉크 고착이 강화되어 인쇄 품질이 향상됩니다. 단, 직물의 종류에 따라 원하는 인쇄 결과가 구현되지 않을 수 있으므로 사전에 테스트 인쇄를 수행하여 발색 및 잉크 고착을 확인하는 것을 권장합니다.

면용 전처리제는 면 혼방율이 100% ~ 50% 인 티셔츠에 사용하십시오.

폴리에스테르와 면의 혼방율이 50% 인 직물에는 두 종류의 전처리제를 모두 사용할 수 있으나, 직물의 종류에 따라 전처리제의 효과에 차이가 발생하는 경우가 있습니다. 필요에 따라 사전에 테스트 인쇄를 수행하여 사용할 전처리제를 결정하십시오.

전처리제 사용

사용 전에 'MSDS(물질안전보건자료)'를 읽어 보십시오. Epson 웹사이트에서 'MSDS(물질안전보건자료)'를 다운로드할 수 있습니다.

URL: <http://www.epson.com>

주의:

- ❑ 작동 중에는 항상 보호 안경, 장갑, 마스크를 착용하십시오.
전처리제가 피부에 묻거나 눈이나 입에 들어간 경우, 즉시 다음의 조치를 취하십시오.
- ❑ 피부에 묻은 경우, 즉시 많은 양의 비눗물로 닦아내십시오.
피부에 자극을 느끼거나 변화가 있을 때는 전문의의 진찰을 받으십시오.
- ❑ 눈에 들어간 경우, 즉시 물로 씻어내십시오.
그대로 내버려두면 눈이 충혈되거나 가벼운 염증이 생길 수 있습니다.
문제가 계속되면 전문의의 진찰을 받으십시오.
- ❑ 입에 들어간 경우 즉시 전문의의 진찰을 받으십시오.
- ❑ 삼켰으면 억지로 토하지 말고 즉시 전문의의 진찰을 받으십시오.
무리해서 토하면 액체가 기도로 넘어가서 위험해질 수 있습니다.
- ❑ 어린이의 손에 닿지 않는 곳에 보관하십시오.
- ❑ 작업 후에는 손을 깨끗이 씻고 양치하십시오.

중요:

- ❑ 반드시 환기가 잘 되는 공간에서 전처리제를 도포하십시오.
- ❑ 현재 작업에 필요한 만큼만 액체를 준비하십시오. 필요 이상으로 준비했다가 그대로 두면 굳어질 수 있습니다.
- ❑ 고온 또는 동결 온도에서 보관하지 마십시오.
- ❑ 직사광선에 노출되지 않도록 하십시오.
상온에서 보관하십시오.
- ❑ 전처리제가 프린터 헤드에 끼면 프린터 오작동이 발생하고 인쇄 품질이 저하될 수 있습니다. 유지보수 등 기타 작동 중에 전처리제가 프린터 내부에 끼지 않도록 하십시오.

폐기 방법

전처리제는 산업폐기물입니다. 전문 폐기 업체에 폐기물 처리를 위탁하는 등 관련 법령에 의거 폐기하십시오. 폐기를 위탁할 때는 전문 폐기 업체에 MSDS(물질안전보건자료)를 제공하십시오.

전처리제 섞기

포장을 개봉하기 전에 다음 설명과 같이 전처리제를 섞으십시오. 이 절차를 수행하지 않으면 전처리 효과가 충분히 발휘되지 않을 수 있습니다.

개봉 이후에는 전처리제를 섞을 필요가 없습니다.

- 1 마개 부분이 측면을 향하도록 하여 수평한 표면 위에 포장 상자를 놓습니다.

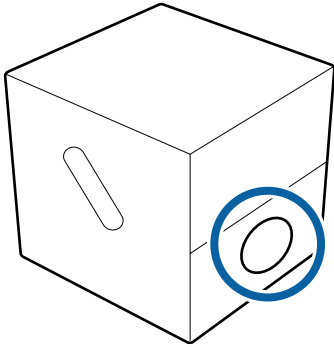

- 2 시계 방향으로 5 회 회전시킵니다.

2 초에 1 회전 정도의 빠르기로 회전시키십시오.

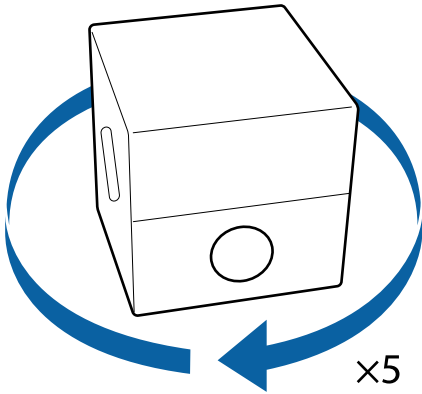

- 3 시계 반대 방향으로 5 회 회전시킵니다.

2 초에 1 회전 정도의 빠르기로 회전시키십시오.

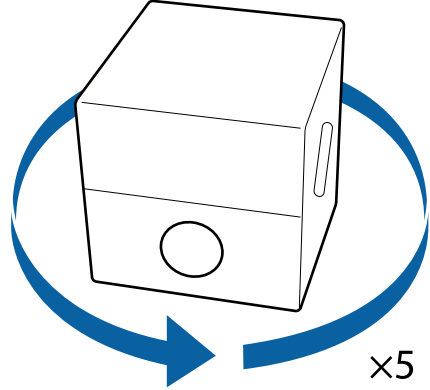

- 4 시계 방향으로 5 회 회전시킵니다.

2 초에 1 회전 정도의 빠르기로 회전시키십시오.

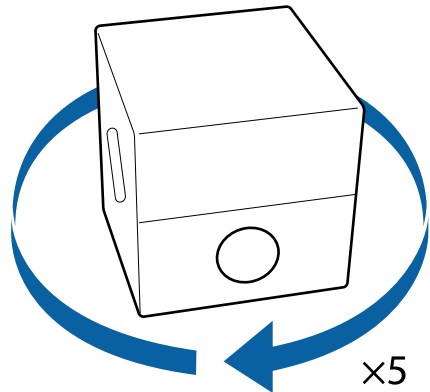

- 5 마개 부분이 상단에 위치하도록 포장 상자를 회전시킵니다.

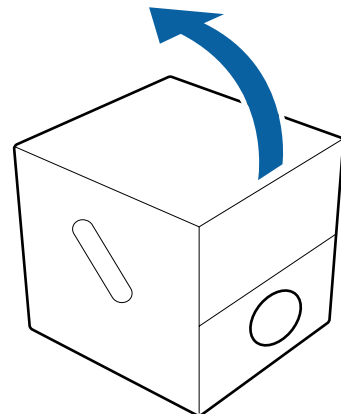

전처리제 개봉

- 1 절취선을 따라 판지를 자르고 안쪽에서 마개를 제거합니다.

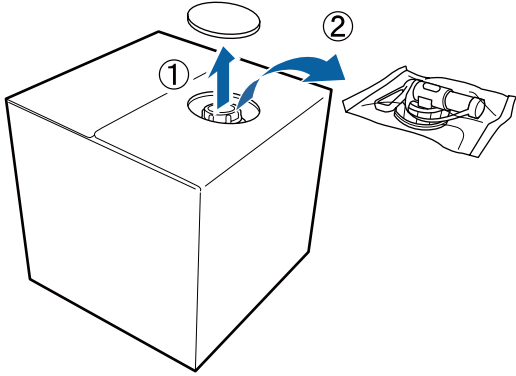

- 2 판지 구멍으로 뚜껑 부분을 꺼냅니다.

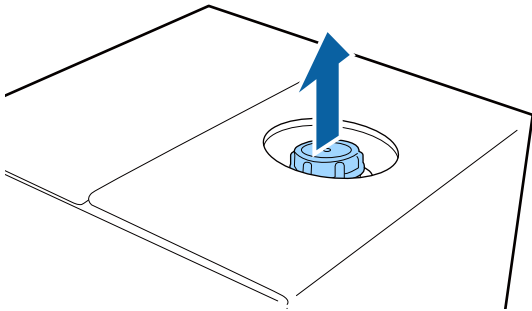

중요:

반드시 판지 구멍으로 뚜껑 부분을 꺼내야 합니다. 뚜껑을 밖으로 꺼내지 않은 상태에서 열면 전처리제가 쏟아질 수 있습니다.

- 3 뚜껑을 제거합니다.

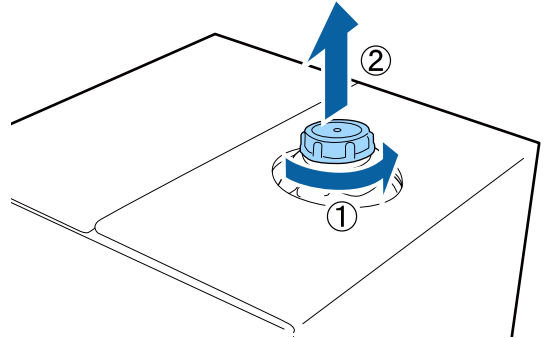

- 4 마개를 제거하고 구멍이 보이는지 확인합니다.

구멍이 보이지 않으면 구멍이 보일 때까지 마개의 손잡이 부분을 돌립니다.

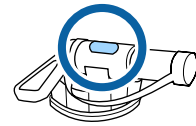

참고:

구멍이 보이지 않거나 마개가 손상된 경우 제품 구입처에 문의하십시오.

- 5 마개를 장착합니다.

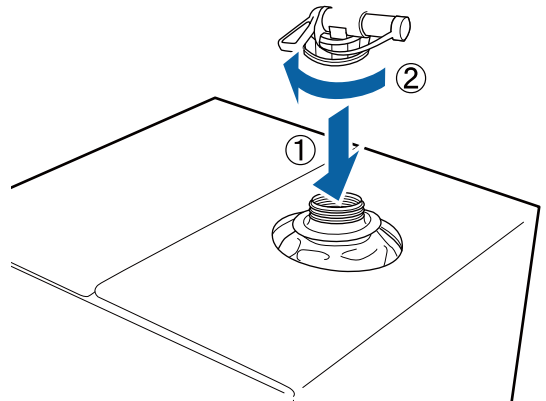

중요:

폐기물을 폐잉크통에 넣지 마십시오. 폐잉크와 섞이면 응고됩니다.

주입 방법

- 1 마개에서 뚜껑을 제거하고 구멍이 아래를 향할 때까지 레버를 돌립니다.

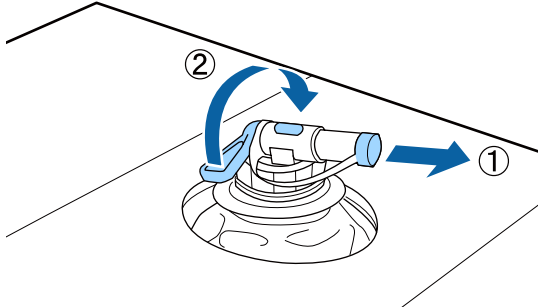

- 2 판지 또는 용기를 기울여 전처리제를 용기에 붓습니다.
- 3 다 붓고 나면 1 단계를 거꾸로 수행하여 마개를 다시 뚜껑으로 닫습니다.
- 4 그림과 같이 마개의 주입구가 반드시 위를 향한 상태로 보관하십시오.

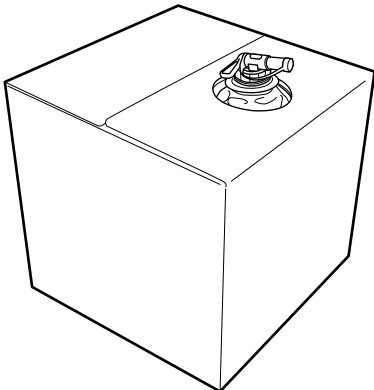

전처리제 희석

사용된 잉크의 종류에 따라 전처리제는 희석되지 않은 상태 또는 정제수나 증류수로 희석된 상태로 티셔츠에 도포합니다.

흰색 잉크

희석하지 않은 전처리제를 사용합니다.

컬러 잉크

7 배로 희석합니다. (전처리제:물 = 1:6)

전처리제 도포

전처리제 도포량

롤러나 스프레이를 사용하여 티셔츠에 전처리제를 도포합니다.

A4 크기의 인쇄 영역에 전처리제를 약 15 g 도포합니다.



중요:

전처리제는 과도하게 사용하지 마십시오. 과도한 양을 도포하면 인쇄 품질이 저하될 수 있습니다.

참고:

재질 특성에 따라 롤러를 사용하여 전처리제를 도포할 경우 잉크 고착 이후에 전처리제의 흔적이 눈에 띄는 경우가 있습니다. 그러한 현상이 발생하는 경우 롤러 대신 스프레이를 사용하면 결과가 개선되는 경우가 있습니다.

롤러로 도포

롤러에 남은 티셔츠 섬유가 다른 티셔츠에 달라붙지 않게 하려면 티셔츠에 각 컬러 별로 다른 롤러를 사용합니다.

- 1 전처리제 트레이에 롤러를 담가 적십니다.
- 2 티셔츠를 평평한 면에 펼쳐둡니다.
- 3 롤러로 전처리제를 트레이 가장자리부터 균일하게 도포합니다.

인쇄 범위보다 크게 도포하는 것을 권장합니다.

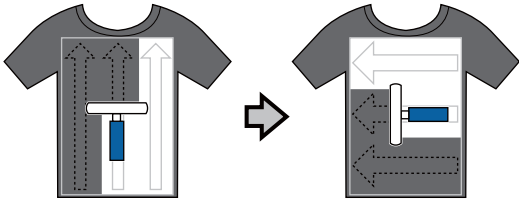

- 4 열프레스로 전처리제를 고착시킵니다.

 107 페이지의 "전처리제 고착 (열프레스)"

참고:

흰색이 균일하게 발색되도록 하기 위해서는 섬유를 평평하게 압착해야 합니다. 오븐을 이용하면 섬유가 평평하게 압착되지 않으므로 열프레스를 사용하여 전처리제를 고착시키십시오.

스프레이로 도포

! 중요:

스프레이의 종류에 따라 전처리제 도포 시 분무 현상이 발생할 수 있습니다. 마스크, 보호 안경, 장갑을 착용하고 전처리제로 작업하는 공간이 통풍이 잘 되는지 확인하십시오.

스프레이 사용 방법에 대한 자세한 내용은 스프레이와 함께 제공되는 설명서를 참조하십시오.

- 1 전처리제를 스프레이에 담습니다.
- 2 스프레이에 티셔츠를 올려 놓은 후 인쇄 표면에 전처리제를 고르게 분사합니다.

인쇄 범위보다 크게 도포하는 것을 권장합니다.

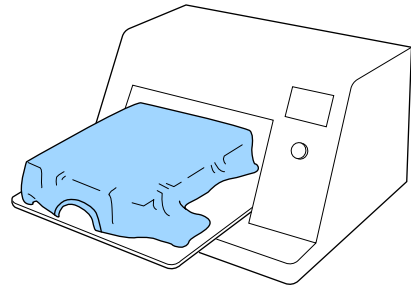

참고:

- ❑ 폴리에스테르용 전처리제는 면용 전처리제에 비해 점성이 높아 분사 범위가 비교적 좁을 수 있습니다. 이러한 경우 보다 넓은 영역을 커버하기 위하여 스프레이 조정이 필요한 경우가 있습니다.
- ❑ 분사한 후에 롤러를 사용하면 균일하게 도포할 수 있습니다.

3 열프레스로 전처리제를 고착시킵니다.

☞ 107 페이지의 "전처리제 고착 (열프레스)"

참고:

흰색이 균일하게 발색되도록 하기 위해서는 섬유를 평평하게 압착해야 합니다. 오븐을 이용하면 섬유가 평평하게 압착되지 않으므로 열프레스를 사용하여 전처리제를 고착시키십시오.

전처리제 고착 (열프레스)

티셔츠의 주름을 없애고 전처리제를 고착시키려면 열프레스를 사용합니다. 오븐으로는 섬유가 압착되지 않으므로 인쇄된 면이 균일해지지 않고 주름 및 컬러 불균일이 발생합니다. 열 프레스를 사용하여 전처리제를 고착시킬 때는 실리콘 페이퍼와 같은 내열 시트를 티셔츠와 프레스의 표면 사이에 올려 두어 프레스 표면에 전처리제가 묻는 것을 방지합니다.

고착 환경

최적의 조건은 전처리제의 양에 따라 다르기 때문에 다음의 값은 참조로만 이용합니다.

온도	시간	압력 ^{*1}
130 °C	60 초 ^{*2}	3.0 N/cm ²

*1 수동 조정 유형 등 열프레스 유형에 따라 최적의 조건이 상이합니다. 반드시 사전에 잉크 고착 결과를 시험해보고 압력을 조정하십시오.

*2 전처리제의 도포 영역이 A4 크기보다 큰 경우, 60 초가 지난 후에도 건조되지 않을 수 있습니다. 전처리제가 건조되는지 확인하면서 시간을 90 초까지 연장하십시오.

! 중요:

- ❑ 전처리제가 완전히 건조되었는지 확인하십시오. 건조 시간이 충분하지 않으면 인쇄 품질이 저하될 수 있습니다.
- ❑ 전처리제를 고착시킨 티셔츠는 적시거나 습한 장소에 장시간 방치하지 마십시오. 젖은 부위에서 흰색 잉크가 가라 앉아 색상 불균일이 발생할 수 있습니다. 티셔츠를 습한 곳에 장시간 방치했다면 인쇄 직전에 5 ~ 10 초 정도 열프레스로 말린 후 인쇄하십시오.

참고:

전처리제 자국이 보이면 물에 헹궈 보십시오. 다만, 티셔츠 소재에 따라 효과는 다릅니다.

인쇄 결과물에 컬러 불균일이 발생한 경우

직물의 특성에 따라서는 폴리에스테르에 인쇄 시 컬러 불균일이 발생할 수 있습니다. (하기 참조) 이러한 문제는 전처리제를 고착시킬 때 보다 높은 온도를 사용하면 개선되는 경우가 있습니다.

컬러 불균일 발생 시

정상적인 인쇄 결과

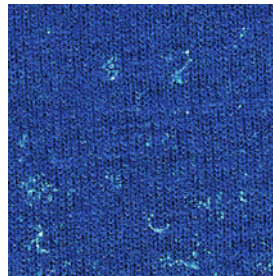

잉크 농도 조절

폴리에스테르 티셔츠에 흰색 잉크를 사용하여 인쇄하는 경우 Garment Creator 의 [기본] > [인쇄 품질]에서 다음과 같은 옵션을 선택한 후 [잉크 농도 조절]을 실행하는 것을 권장합니다.

- SC-F2140 모델: 레벨 6 (품질)
- SC-F2000 모델: 레벨 2 (품질)

다음 그림은 SC-F2140 모델의 설정 예시입니다.

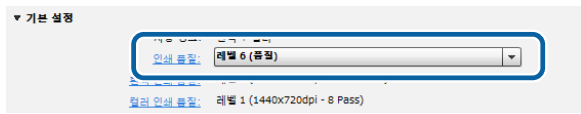

적절한 흰색 잉크 농도를 선택하면 인쇄 품질이 개선되고 셔츠가 세탁에 잘 견딜 수 있게 됩니다.

인쇄 품질 설정 및 잉크 농도 조절에 관한 내용은 Garment Creator 온라인 도움말을 참조하십시오.

폴리에스테르 티셔츠 놓는 방법

폴리에스테르 티셔츠는 천을 부착하지 않는 플래튼에 올려 놓으십시오. 부착용 플래튼은 사용하지 마십시오. 플래튼을 덮은 천이 잉크로 인해 얼룩질 수 있습니다.

여기에서는 플래튼 위에 티셔츠를 올려 놓는 방법만 설명합니다. 인쇄 방법에 관한 내용은 프린터 설명서를 참조하십시오.

폴리에스테르 티셔츠는 다음 그림과 같이 플래튼 앞부분에서부터 옷단을 씌우는 방식으로 올려 놓으십시오. 플래튼이 셔츠 안에 위치한 형태가 되어야 합니다.

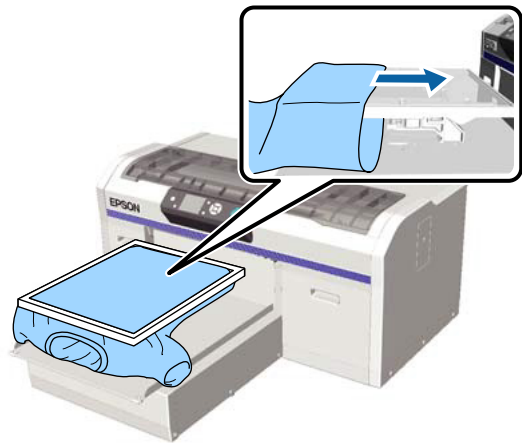

폴리에스테르 티셔츠는 플래튼 상단에 겹쳐 두지 마십시오. 티셔츠의 인쇄면 아래에 겹쳐진 부분으로 잉크가 스며들어 더럽혀질 수 있습니다.



잉크 고착

폴리에스테르 티셔츠에 인쇄한 후 열프레스 또는 오븐으로 잉크를 고착시킵니다. 여기에서는 잉크 고착을 위한 조건만 설명합니다. 자세한 내용은 프린터 설명서를 참조하십시오.

고착에 필요한 조건은 열프레스 또는 오븐에 따라 다음과 같이 상이합니다.

다음 값을 기준으로 사용하십시오. 최적의 조건은 열프레스 또는 오븐의 유형과 잉크량에 따라 다릅니다.

열프레스

흰색 잉크

온도	시간	압력 ^{*1}
130 °C	90 초	3.0 N/cm ²

컬러 잉크

온도	시간	압력 ^{*1}
130 °C	30 초 ^{*2}	3.0 N/cm ²

*1 수동 조정 유형 등 열프레스 유형에 따라 최적의 조건이 상이합니다. 반드시 사전에 잉크 고착 결과를 시험해보고 압력을 조정하십시오.

*2 천의 혼방 및 유형에 따라 A4 이상 크기의 이미지 또는 다량의 잉크가 필요한 이미지의 경우 건조에 30 초 이상의 시간이 필요한 경우가 있습니다. 잉크가 30 초 경과 후 건조되지 않는 경우에는 잉크 건조 여부를 육안으로 확인하면서 건조 시간을 연장해 보십시오.

오븐

오븐에 따라 최적의 조건이 상이하므로 반드시 사전에 잉크 고착 결과를 테스트하고 확인하면서 온도와 시간을 결정하십시오.

오븐 종류	온도	시간
배치 형식/ 컨베이어 형식	140 °C ^{*1}	5 ~ 10 분 ^{*2}

*1 잉크 고착 표면부의 온도입니다. 오븐의 온도가 아닙니다.

*2 흰색 잉크를 포함하는 이미지는 잉크 고착에 최대 시간 (10 분)이 필요합니다.

참고:

- ❑ 잉크를 고착시킨 티셔츠에는 전처리제의 성분이 남아 있으므로 착용 전 반드시 물로 세탁하십시오.
- ❑ 직물의 특성으로 인해 폴리에스테르 티셔츠에 잉크 고착 시 사용된 열프레스에 잉크가 묻는 경우가 있습니다. 필요한 경우 열프레스를 청소하십시오.
- ❑ 지나친 고온 또는 오랜 시간 동안 폴리에스테르 티셔츠에 잉크를 고착시키면 잉크가 열어지거나 열프레스의 자국이 티셔츠에 남게 될 수 있습니다. 잉크 고착 시 적절한 설정을 사용하십시오.
- ❑ 직물의 특성으로 인해 폴리에스테르 티셔츠에 열을 가하여 잉크 고착 시 변색의 우려가 있습니다. 사전에 잉크 고착 결과를 확인하면서 온도를 조절하십시오.

플래튼 청소

폴리에스테르에 사용된 직물의 특성으로 인해 인쇄 처리 도중에 잉크가 플래튼에 묻는 경우가 있습니다. 이러한 경우 잉크가 마르기 전에 지체 없이 아래의 설명대로 플래튼을 청소하십시오.

1 플래튼이 앞으로 배출되어 있는지 확인합니다.

배출되어 있지 않은 경우 **↵** 버튼을 눌러 플래튼을 앞으로 이동시킵니다.

2 프린터의 전원을 끄고 표시된 화면이 꺼지는지 확인합니다.

3 부드럽고 깨끗한 천을 사용하여 먼지 또는 이물질을 조심스럽게 제거합니다.

잘 지워지지 않는 얼룩을 제거하려면 물에 중성 세제를 소량 혼합하여 만든 용액 또는 잉크 클리너로 천을 적십니다. 천을 꼭 짜서 플래튼 전체를 닦은 후 부드러운 마른 천으로 물기 자국을 모두 제거합니다.



중요:

알코올 또는 유기 용매를 사용하지 마십시오. 변색, 변형 또는 플래튼 손상의 원인이 될 수 있습니다.

사양

유효 기간	포장과 카트리지에 적힌 날짜를 확인하십시오. (표준 온도)
온도	작동 시: 10 ~ 35 °C 보관 시(포장 상태): 0 ~ 40 °C (0 °C 에서 4 일 이내, 40 °C 에서 1 개월 이내) 운반 시(포장 상태): -20 ~ 60 °C (-20 °C 에서 4 일 이내, 40 °C 에서 1 개월 이내, 60 °C 에서 72 시간 이내)
용량	18 L
치수	(W) 300 x (D) 300 x (H) 300 mm

本マニュアルでは前処理剤（ポリエステル用）を使用した前処理と印刷の方法を説明します。印刷方法は前処理剤（綿用）（SC6PTL2）と異なる方法のみ説明します。印刷方法の詳細、および前処理剤（綿用）を使用した前処理方法はプリンターのマニュアルをご覧ください。



マークの意味

安全に関するマーク

マニュアルでは、お客様や他の人々への危害や財産への損害を未然に防止するために、危険を伴う操作や取り扱いを次の記号で警告表示しています。内容をご理解の上で本文をお読みください。

 注意	<p>この表示を無視して誤った取り扱いをすると、人が傷害を負う可能性および財産の損害の可能性が想定される内容を示しています。</p>
---	--

一般情報に関する表示

 重要	<p>必ず守っていただきたい内容を記載しています。この内容を無視して誤った取り扱いをすると、製品の故障や、動作不良の原因になる可能性があります。</p>
 参考	<p>補足説明や参考情報を記載しています。</p>
	<p>関連する内容の参照先を示しています。</p>

ポリエステルTシャツに印刷する場合の前処理

前処理剤（ポリエステル用）は、ポリエステルTシャツの前処理に使用します。ポリエステルの混紡率が100%～50%のTシャツに印刷する場合は、ホワイトインクの使用にかかわらず、印刷前に前処理剤（ポリエステル用）をTシャツに塗布してください。インクの発色と定着がよくなることで印刷品質が向上します。ただし、生地の種類により前処理の効果が十分に出ないことがあるため、事前にテスト印刷してインクの色と定着を確認することをお勧めします。

前処理剤（綿用）は、綿の混紡率が100%～50%のTシャツの前処理にお使いください。

ポリエステルと綿の混紡率が50%の生地にはどちらの前処理剤も使用できますが、生地の種類により前処理の効果が差異が生じることがあります。必要に応じて事前にテスト印刷をし、使用する前処理剤を決めてください。

前処理剤の使い方

ご使用前に製品安全データシートをお読みください。
製品安全データシートは、弊社のウェブサイトから入手
できます。

アドレス www.epson.jp

⚠ 注意

- 作業をするときは、保護メガネ、手袋、マスクなどを着用してください。
- 前処理剤が皮膚に付着したときや目や口に入ったときは、以下の処置をしてください。
- 皮膚に付着したときは、多量の石けん水で洗い流してください。皮膚に刺激を感じたり変化があるときは、医師の診断を受けてください。
- 目に入ったときは、すぐに水で洗い流してください。そのまま放置すると目の充血や軽い炎症を起こすおそれがあります。異常があるときは、医師の診断を受けてください。
- 口に入ったときは、速やかに医師に相談してください。
- 飲み込んだときは、無理に吐かせずに速やかに医師に相談してください。無理に吐かせると、吐いたものが気管に入ることがあり危険です。
- 子どもの手の届かない場所に保管してください。
- 作業後は、手洗いとうがいを十分に行ってください。

！重要

- 前処理剤の塗布時は十分に換気ができる場所でしてください。
- 使用時は必要な分だけ用意してください。必要以上に用意して放置すると固まる場合があります。
- 高温下および凍結状態での保存は避けてください。
- 直射日光を避けて常温で保管してください。
- 前処理剤がプリントヘッドに付着すると、本機の故障や印刷品質低下の原因になります。メンテナンス作業などで誤って本機内部に付着しないようにしてください。

廃棄方法

前処理剤は産業廃棄物です。産業廃棄物処理業者に廃棄物処理を委託するなど、法令に従って廃棄してください。委託時に製品安全データシートを産業廃棄物処理業者に提出してください。

かくはん

前処理剤は、開封前に以下の手順でかくはんしてください。かくはんせずに使用すると、前処理の効果が十分に
出ないことがあります。

開封後はかくはんする必要はありません。

- 1 コックの取り出し部を側面にして平らな場所に置きます。

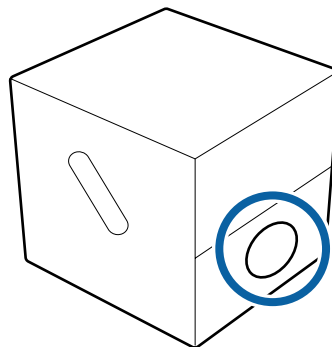

- 2 右に5回転させます。
2秒で1回転程度の速さで回転させます。

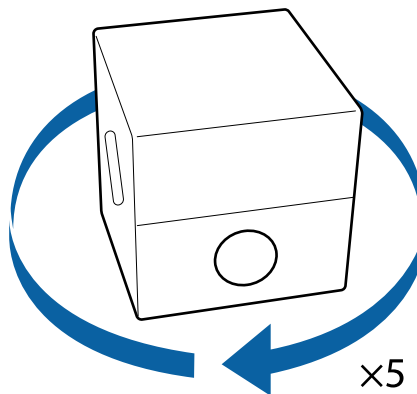

- 3 左に5回転させます。
2秒で1回転程度の速さで回転させます。

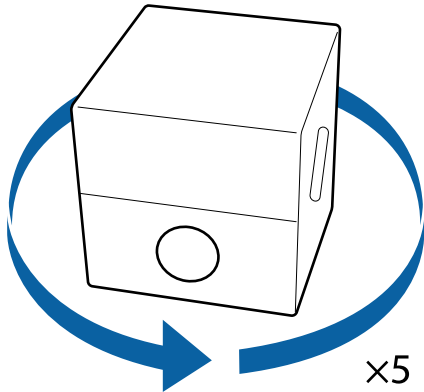

- 4 右に5回転させます。
2秒で1回転程度の速さで回転させます。

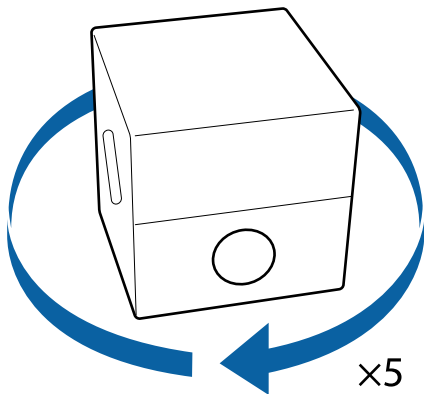

- 5 コックの取り出し部が上になるように起こします。

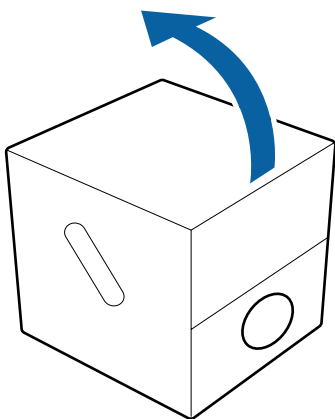

前処理剤の開封方法

- 1 ミシン目に沿って段ボールを切り取り、中からコックを取り出します。

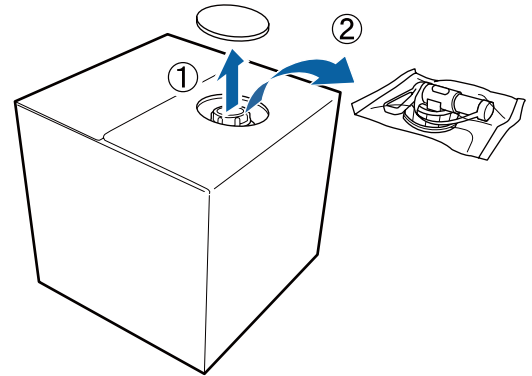

- 2 段ボールからキャップ部分を引き出します。

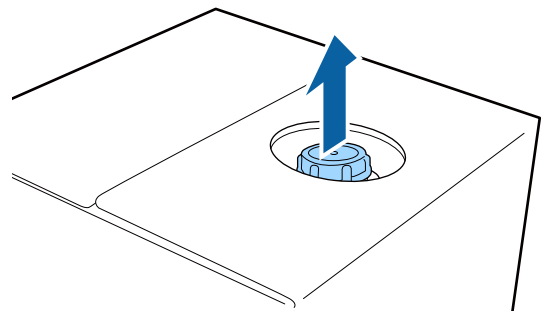

！重要

必ず段ボールからキャップ部分を引き出してください。引き出さずにキャップを開けると、前処理剤が飛び出ることがあります。

- 3 キャップを取り外します。

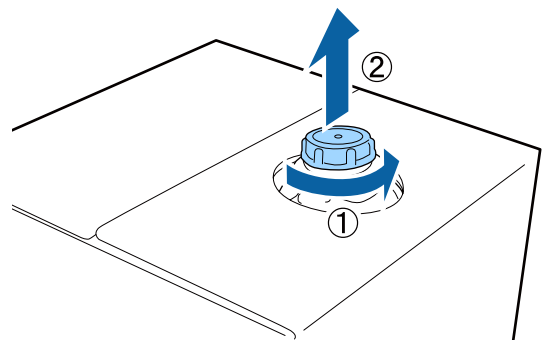

- 4 コックを袋から取り出して、穴が見えるか確認します。

穴が見えないときは、コックのハンドル部分を回し、穴が見えるか確認してください。

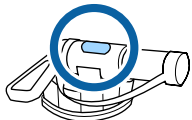

参考

穴が見えない、またはコックが破損していたときはお買い上げの販売店にご連絡ください。

- 5 コックを取り付けます。

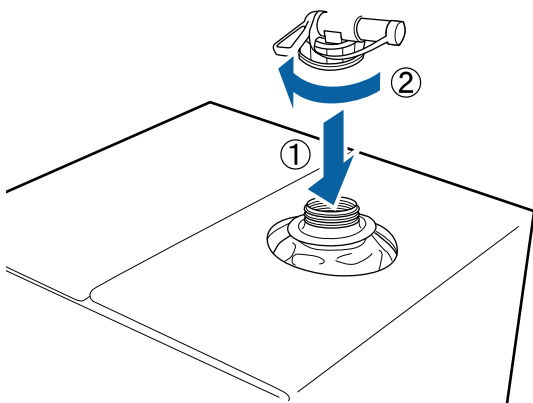

！重要

廃インクと混ぜると固まるため、廃インクボトルには入れないでください。

注ぎ方

- 1 コック用のキャップを取り外して、穴が下になるようにレバーを動かします。

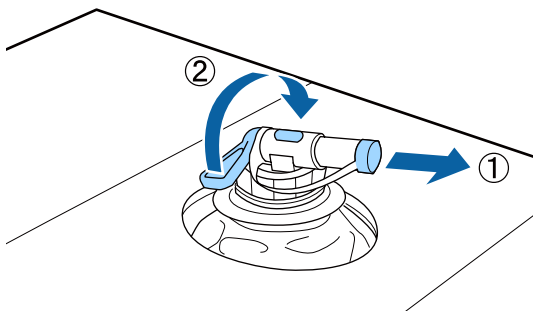

- 2 段ボールまたは容器を傾けて、前処理剤を目的の容器に注ぎます。

- 3 液を注ぎ終わったら、手順 1 とは逆の手順でコック用キャップの蓋をしてください。

- 4 図のようにコックのそそぎ口が上になる向きにして保管します。

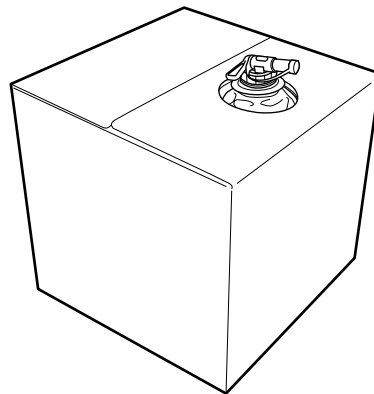

前処理剤の希釈

前処理剤は、以下の通り使用するインクによって原液のまま、または蒸留水や精製水などの純水で希釈してから T シャツに塗布します。

ホワイトインク使用時

希釈せずに原液のまま使用します。

カラーインクのみ

7 倍に希釈します。（前処理剤：純水 = 1：6）

前処理剤の塗布

前処理剤の塗布量

前処理剤はローラーまたは噴霧器を使い T シャツに塗布します。

印刷面積が A4 当たり 15g 程度の前処理剤を塗布してください。

！重要

前処理剤は塗布しすぎないでください。過度に塗布すると、印刷品質が低下するおそれがあります。

参考

生地の特性によっては、ローラーで塗布するとインク定着後に前処理剤の跡が目立つことがあります。このようなときは噴霧器で塗布すると改善されることがあります。

ローラーで塗布

ローラーに付着したTシャツの繊維が、他のTシャツへ付着するのを防ぐため、ローラーはTシャツの色ごとに使い分けることをお勧めします。

1 前処理剤をローラー用のトレイに注ぎ、ローラー部分に染み込ませます。

2 Tシャツを平らな面に広げます。

3 ローラーに付着した前処理剤をトレイ（容器）の端でよく絞ってから、均一になるように前処理剤を塗ります。

印刷範囲より大きめに塗布することをお勧めします。

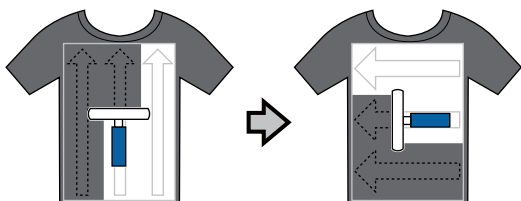

4 ヒートプレスで前処理剤を定着させます。

☞ 「前処理剤の定着（ヒートプレス）」116 ページ

参考

均一な白さを出すには、毛羽を寝かせる必要があります。オープンでは毛羽が寝ないため、前処理剤の定着にはヒートプレスをご使用ください。

噴霧器で塗布

！重要

噴霧器の種類によっては、前処理剤を塗布するとミストが飛散します。作業は必要に応じてマスク、保護メガネ、手袋をして、十分に換気ができる場所でしてください。

噴霧器の使用法は噴霧器のマニュアルをご覧ください。

1 前処理剤を噴霧器にセットします。

2 Tシャツを噴霧器にセットして、印刷面に前処理剤を均一に吹き付けます。

印刷範囲より大きめに塗布することをお勧めします。

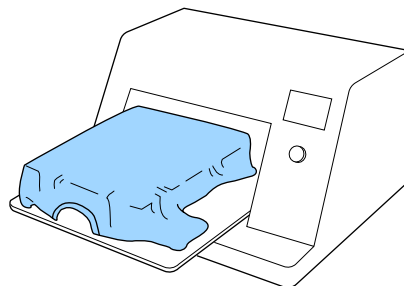

参考

- 前処理剤（ポリエステル用）は前処理剤（綿用）よりも粘度が高いため、噴霧範囲が小さくなる場合があります。そのようなときは噴霧範囲が大きくなるように噴霧器を調整してください。
- 塗布後に吹き付けた部分をローラーで押しつけると、ムラなくなじます。

3 ヒートプレスで前処理剤を定着させます。

☞ 「前処理剤の定着（ヒートプレス）」116 ページ

参考

均一な白さを出すには、毛羽を寝かせる必要があります。オープンでは毛羽が寝ないため、前処理剤の定着にはヒートプレスをご使用ください。

前処理剤の定着（ヒートプレス）

Tシャツの折りじわの解消や前処理剤の定着には、ヒートプレスをお使いください。オープンでは毛羽が寝ないため印刷面が平らにならず、しわ、ムラの原因になります。ヒートプレスで前処理剤の定着をする際は、プレス面に前処理剤が付着するのを防ぐために、シリコンペーパーなどの耐熱および剥離性のあるシートをTシャツとプレス面の間に挟んでお使いください。

定着の条件

前処理剤の塗布量によって最適な条件は異なるため、以下の数値はあくまで目安としてご利用ください。

温度	時間	圧力* ¹
130℃	60秒間* ²	3.0N/cm ²

- * 1 手動調整タイプなど、お使いのヒートプレス機によって最適な条件は異なります。必ず事前にインク定着結果を確認しながら圧力を調整してください。
- * 2 前処理剤の塗布面積がA4より大きいときは、60秒間実施しても乾ききらないことがあります。前処理剤が乾燥しているか様子を見ながら最大90秒までの間で時間を延ばしてみてください。

！重要

- 前処理剤は十分に乾燥させてください。乾燥が不十分だと、印刷品質が低下するおそれがあります。
- 前処理剤を定着させたTシャツは、ぬらしたり、湿度の高い場所に長時間放置したりしないでください。ぬれた部分は、ホワイトインクが沈んで白さが出ず、ムラの原因になります。長時間放置したときは、印刷直前に5～10秒程度プレスし、乾かしてから印刷してください。

参考

前処理剤の跡が目立つときは、洗濯（水洗い）により改善しますが、生地により効果が異なります。

印刷結果にムラがあるときの条件

ポリエステル生地の特徴によっては、下図のように印刷結果にムラが生じることがあります。このようなときは、定着時の温度を上げてください。ムラが改善されることがあります。

ムラのある印刷結果

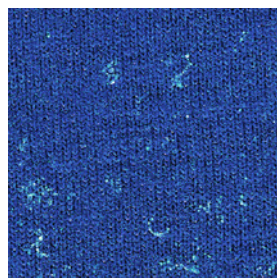

正常な印刷結果



インク量調整の実施

ポリエステルTシャツにホワイトインクを使用して印刷する場合は、Garment Creatorで[基本設定]の[印刷品質]を以下に設定してから[インク量調整]を実施することをお勧めします。

- SC-F2150：レベル6（きれい）
- SC-F2000：レベル2（きれい）

SC-F2150 の例

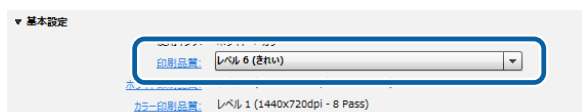

適切な白色濃度になることで印刷品質が向上し、印刷物が洗濯に対しても強くなります。

[印刷品質]の設定と[インク量調整]の手順の詳細はGarment Creatorのヘルプをご覧ください。

ポリエステルTシャツのセット

ポリエステルTシャツは、布を貼らないプラテンにセットして印刷します。布貼りプラテンは使用しないでください。印刷時にプラテンの布がインクで汚れるおそれがあります。

ここではプラテンにTシャツをセットする方法のみ説明します。作業の詳細はプリンターのマニュアルをご覧ください。

ポリエステルTシャツは、図のようにシャツの裾を手前からプラテンにかぶせるようにセットします。

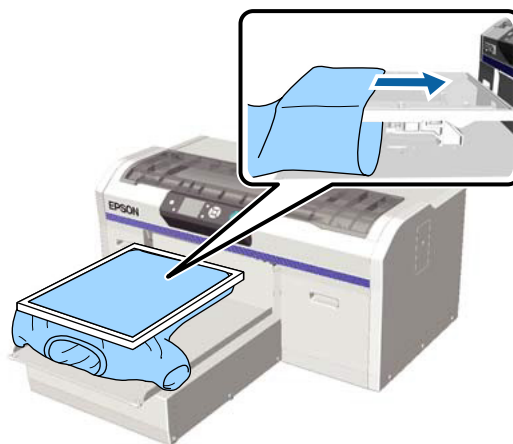

ポリエステルTシャツはプラテンに載せてセットしないでください。印刷面の下に重なっている生地までインクが染み込んで汚れることがあります。



インク定着の条件

印刷後のポリエステルTシャツは、ヒートプレスまたはオープンでインク定着処理を行います。ここでは定着に必要な条件のみ説明します。作業の詳細はプリンターのマニュアルをご覧ください。

定着に必要な条件は、ヒートプレスかオープンかで、以下の通りで異なります。

以下の数値は、目安としてご利用ください。お使いのヒートプレスやオープンの種類、インク量によって最適な条件は異なります。

ヒートプレス

・ホワイトインク使用時

温度	時間	圧力 ^{*1}
130℃	90秒間	3.0N/cm ²

・カラーインクのみ

温度	時間	圧力 ^{*1}
130℃	30秒間 ^{*2}	3.0N/cm ²

*1 手動調整タイプなど、お使いのヒートプレス機によって最適な条件は異なります。必ず事前にインク定着結果を確認しながら圧力を調整してください。

*2 混紡などの生地の種類によっては、A4より大きな画像やインク量が多い画像は30秒間実施しても十分に乾燥しないことがあります。乾燥が不十分な場合は、インクが乾燥しているか様子を見ながらさらに時間を延ばしてみてください。

オープン

お使いのオープンにより最適な条件は異なるため、必ず事前にインク定着結果を確認しながら温度と時間を決定してください。

オープンの種類	温度	時間
バッチ式/コンベア式	140℃ ^{*1}	5～10分 ^{*2}

*1 定着面の表面部分の温度です。庫内温度ではありません。

*2 ホワイトインクを含む画像は、定着に最大時間（10分）必要です。

参考

- 前処理剤を塗布してからインクを定着させたTシャツは、前処理剤の成分が残るため、着用前に洗濯（水洗い）してください。
- ポリエステルTシャツをヒートプレスで定着処理すると、生地特性上ヒートプレスがインクで汚れやすくなります。必要に応じてヒートプレスを清掃してください。
- ポリエステルTシャツは、過度な温度または時間で定着処理すると、印刷した色が薄くなったりヒートプレス跡が残ったりすることがあります。適切な条件で定着処理してください。
- ポリエステルTシャツは生地特性上、定着時の熱で生地が変色することがあります。事前にインク定着結果を確認しながら温度を決定してください。

プラテンの清掃

ポリエステルTシャツに印刷すると、生地特性上プラテンがインクで汚れやすくなります。プラテンがインクで汚れた場合は、インクが乾く前に速やかに以下の手順で汚れを拭き取ってください。

1 プラテンが手前に出ていることを確認します。
出ていないときは、【▼】ボタンを押して、プラテンを手前に移動させます。

2 本機の電源を切り、画面の表示が消えたのを確認します。

3 柔らかい布を使って、ホコリや汚れを注意深く払います。

汚れがひどいときは中性洗剤を少量入れた水、またはインククリーナーに柔らかい布を浸し、よく絞ってから拭いてください。その後、乾いた柔らかい布で水気を拭いてください。



!重要

アルコールなどの有機溶剤は使用しないでください。部品の変色、変形、破損の原因になります。

仕様

有効期限	個装箱に記載された期限（常温で保管）
温度	使用時：10～35℃ 梱包保管： 0～40℃（0℃の場合4日以内、 40℃の場合1カ月以内） 梱包輸送時： -20～60℃（-20℃の場合4日以内、 40℃の場合1カ月以内、60℃の場合 72時間以内）
容量	18 L
外形寸法	幅 300 × 長さ 300 × 高さ 300 mm

「EPSON」、「EPSON EXCEED YOUR VISION」、「EXCEED YOUR VISION」は、セイコーエプソン株式会社の登録商標または商標です。

その他の製品名は各社の商標または登録商標です。

